



PEAK-409A/412A/414A

**Четырехстоечный
электрогидравлический подъемник
для 3D сход-развала (4т/5.5т/6.5т)**

ИНСТРУКЦИЯ ПО ПРИМЕНЕНИЮ

Оглавление

1. Особенности продукта и спецификация	3
2. Правила безопасной эксплуатации подъемника	4
3. Требования к монтажу	6
А. Необходимые инструменты	6
В. Особенности фундамента	8
С. Размещение подъемника	10
D. Установка поперечных балок.	11
E. Крепление анкеров.....	12
F. Установка планки фиксации стопоров.....	12
G. Установите поперечные балки на одной высоте.	14
J. Установка кабелей.....	17
K. Установка влагомаслоотделителя.....	20
L. Установка гидравлической системы.....	21
M. Подключение воздушных линий	23
4. Эксплуатация	25
5. График технического обслуживания.	25
6. Устранение неисправностей.	26

1. Особенности продукта и спецификация

- Электро-пневматическое управление подъемником.
- Механическая самофиксация, и пневматическое управление стопорами.
- Электрогидравлическая станция.
- Платформа с защитой от скольжения.
- Две выемки под поворотные круги.
- Регулируемые по ширине платформы.
- Траверсы на выбор (Опция).
- Поворотные круги (Опция).

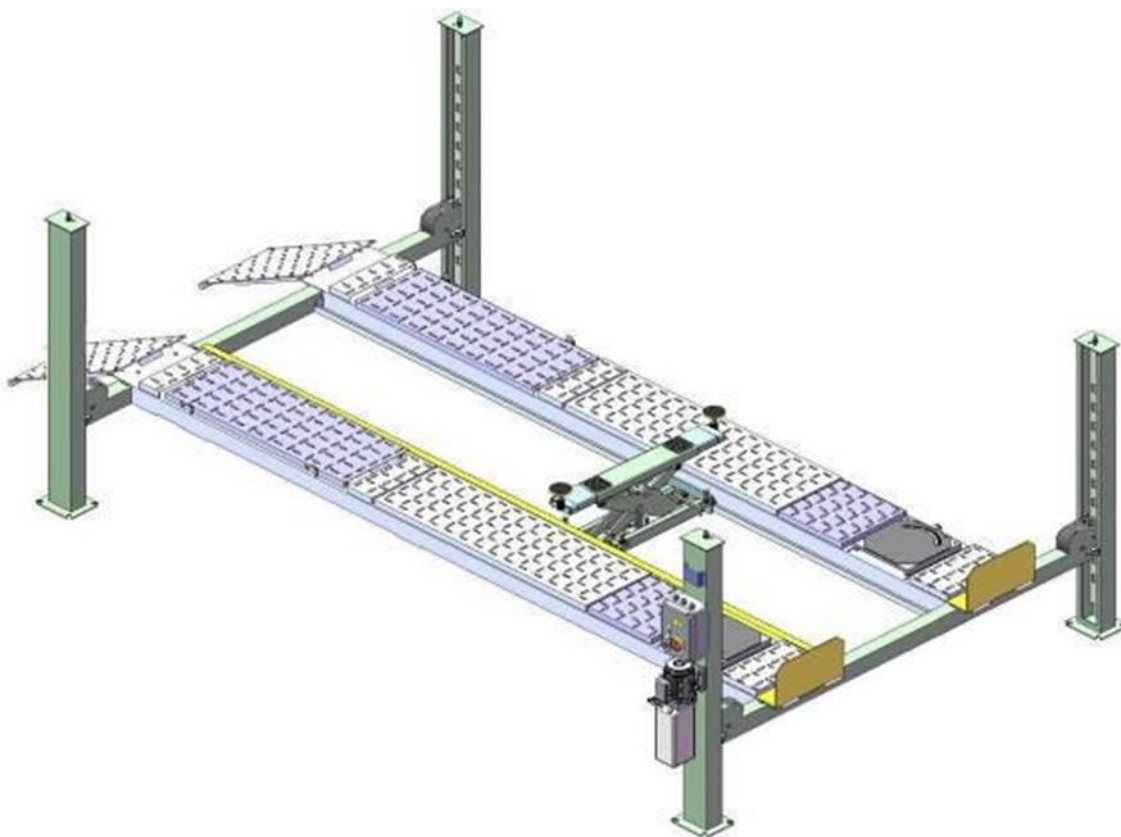

Модель	Грузо-подъемность	Высота подъема	Время подъема	Длина платформ	Ширина	Расстояние между колоннами	Вес брутто	Мощность
409A	4.0 т	1900 мм	55 сек	4600 мм	3208 мм	2852 мм	1120 кг	2.0/3.0 Л.с
412A	5.5 т	1900 мм	55 сек	5100 мм	3208 мм	2852 мм	1300 кг	2.0/4.0 Л.с
414A	6.5 т	1930 мм	55 сек	5500 мм	3324 мм	2946 мм	1400 кг	2.0/4.0 Л.с

2. Правила безопасной эксплуатации подъемника

Во избежание получения травм персоналом и нанесения повреждений оборудованию и автомобилю, необходимо соблюдать правила безопасного использования подъемника.

Обзор правил безопасности.

- Поддержание чистоты и порядка на рабочем месте (в рабочей зоне подъемника не должно присутствовать пятен смазки, инструментов, какого-либо оборудования, мусора и других посторонних объектов).
- Ежедневно перед началом эксплуатации подъемника необходимо проводить осмотр всего оборудования, уделив особое внимание устройствам безопасности, кнопкам и рычагам управления, стойкам и т.д.
- Все работы по ремонту и обслуживанию подъемника должны производиться только квалифицированным персоналом и в соответствии с требованиями производителя. При ремонте оборудования разрешается использование только оригинальных запчастей.
- Правильное позиционирование транспортного средства на платформах. Строго следуйте инструкциям производителя при расположении и подъеме транспортного средства на подъемнике.

Безопасная эксплуатация подъемника:

- Запомните грузоподъемность подъемника. Никогда не нагружайте подъемник сверх нормы. Если вы не уверены в том, какая грузоподъемность у вашего подъемника, прочтите данные приведенные на идентификационной табличке, прикрепленной к одной из стоек подъемника, или свяжитесь с производителем вашего оборудования.
- При размещении автомобиля на платформах подъемника необходимо учитывать, что нагрузка на одну ось автомобиля не должна превышать 60% от общей грузоподъемности подъемника.
- Превышение указанной нагрузки может привести к выходу оборудования из строя и повреждению автомобиля.
- Перед подъемом автомобиля убедитесь, что сверху нет никаких препятствий, проверьте, не будет ли мешать подъему дополнительное оборудование, установленное на автомобиле (знаки, антенны, фонари и т.п.). Убедитесь, что двери, багажник и капот закрыты, никто не находится в рабочей зоне подъемника (на расстоянии ближе 1.8 м к подъемнику).

- После расположения автомобиля на платформах, задействуйте ручной тормоз, убедитесь, что зажигание выключено, двери закрыты, и «нейтральная скорость» установлена в коробке передач. Убедитесь, что противооткатные устройства блокируют колеса, а после подъема, проверьте, что они стоят в том же положении.
- Поднимите подъемник на высоту примерно 30 см и проверьте, надежно ли зафиксирован автомобиль на подъемнике. В случае, если автомобиль подвижен, опустите подъемник и заново закрепите его.
- Будьте внимательны при прохождении под поднятым на подъемнике транспортным средством.







ОПАСНОСТЬ:







- НЕ отходите от пульта управления при движении подъемника.
- НЕ стойте прямо напротив транспортного средства и между платформами при погрузке или заезде этого транспортного средства на подъемник.
- НЕ ходите рядом с подъемником и не пытайтесь производить какие-либо работы с транспортным средством во время подъема или опускания подъемника.
- ЗАПРЕЩАЕТСЯ находиться в рабочей зоне подъемника при его опускании/подъеме.
- ЗАПРЕЩАЕТСЯ качать транспортное средство, а также снимать с него какие-либо тяжелые части во время его нахождения на подъемнике, так как это может вызвать чрезмерное смещение центра тяжести.
- ЗАПРЕЩАЕТСЯ опускать подъемник, пока в его рабочей зоне находятся люди, а также инструменты, материалы и какие-либо посторонние объекты.
- Перед тем как приступить к работе с поднятым транспортным средством или около него, УБЕДИТЕСЬ, что устройства безопасности задействованы, и что платформы закреплены стопорами, защелкнутыми в стопорных пластинах.
- Некоторые операции по обслуживанию и ремонту транспортного средства могут вызвать его смещение на подъемнике. При выполнении таких операций строго следуйте инструкциям производителя подъемника. Для выполнения некоторых операций по ремонту автомобилей может потребоваться использование дополнительных подъемных опор.
- ВНИМАТЕЛЬНО ПРОЧИТАЙТЕ И ПОЙМИТЕ все предупреждения об опасностях при работе с подъемником.
- ДЕРЖИТЕ РУКИ И НОГИ НА РАССТОЯНИИ ОТ ДВИЖУЩИХСЯ ЧАСТЕЙ ОБОРУДОВАНИЯ. Будьте внимательны при опускании подъемника, не допускайте попадания ног под платформы.
- ТОЛЬКО КВАЛИФИЦИРОВАННЫЙ персонал может использовать данное оборудование. Не обученный персонал не должен находиться рядом с подъемником. Не допускайте случаев использования подъемника неквалифицированным персоналом.
- НЕ блокируйте устройства безопасности и устройства управления.

- ПОКИНЬТЕ РАБОЧУЮ ЗОНУ подъемника при угрозе падения автомобиля.
- ПРОВЕРЯЙТЕ ПОДЪЕМНИК НА НАЛИЧИЕ ПОЛОМОК. Проводите проверку выравнивания платформ и подвижных частей подъемника, наличия неисправностей и поломок, которые могут влиять на работу подъемника. Не используйте подъемник в случае, если какие-то его части сломаны или повреждены.
- НИКОГДА не снимайте компоненты устройств безопасности с подъемника. Не используйте подъемник, если какие-либо части, относящиеся к устройствам безопасности, сломаны или отсутствуют.
- Перед опусканием подъемника убедитесь, что под ним не осталось никаких инструментов, домкратов и другого оборудования.
- Всегда производите опускание подъемника медленно и равномерно.

3. Требования к монтажу

А. Необходимые инструменты

Перфоратор (Ф19)	
Кувалда	
Уровень	
Разводной ключ (12")	
Ключ-трещетка (28#)	
Набор ключей (10,13,14,15,17,19,24,27)	

<p>Мелок</p>	
<p>Набор отверток</p>	
<p>Рулетка (7.5m)</p>	
<p>Пассатижи</p>	
<p>Шестигранник (6#)</p>	
<p>Фиксируемый ключ</p>	

В. Особенности фундамента

Фундамент должен укладываться в соответствии со стандартами, указанными в этой инструкции. Пренебрежение данной инструкцией может привести к падению подъемника.

1. Толщина фундамента должна быть не меньше 300 мм и без увязки под арматуру. Дождитесь, пока фундамент полностью высохнет.
2. Фундамент должен быть хорошего качества (200 кг/см² минимум).
3. Поверхность должна быть абсолютно ровной, без трещин.

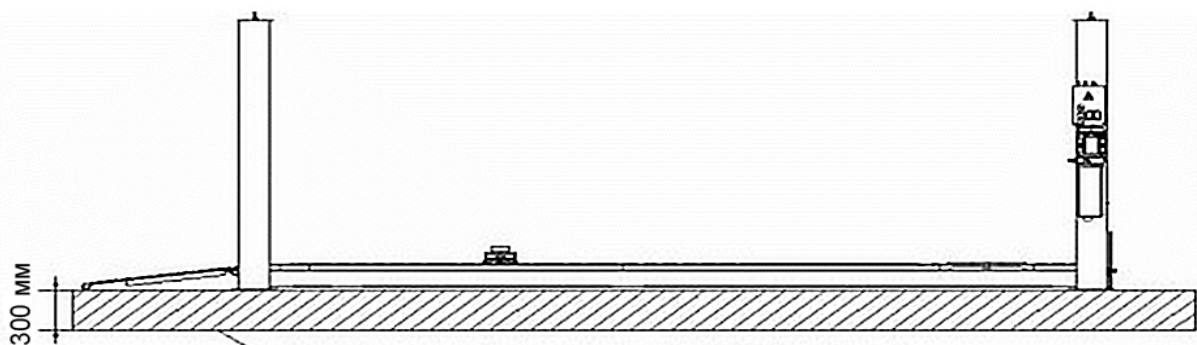

Фундамент должен быть хорошего качества (200 кг/см² минимум)

А. Место установки.

Проверьте зону установки на соответствие всем требованиям (фундамент, выезд размер и т.д.)

В. Комплектация.

1. Подъемник и коробка с гидростанцией.



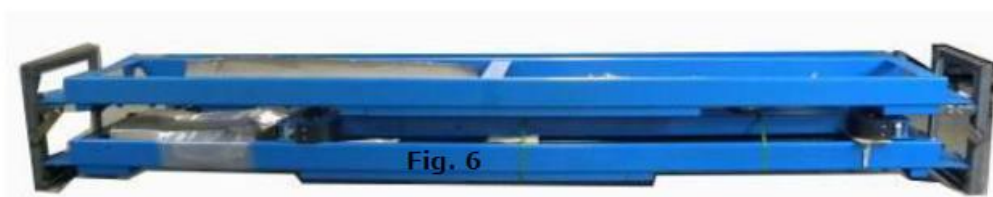

2. Ослабьте болты верхней колонны, снимите ее, вытащите все запчасти.
3. Проверьте наличие всех запчастей по списку.

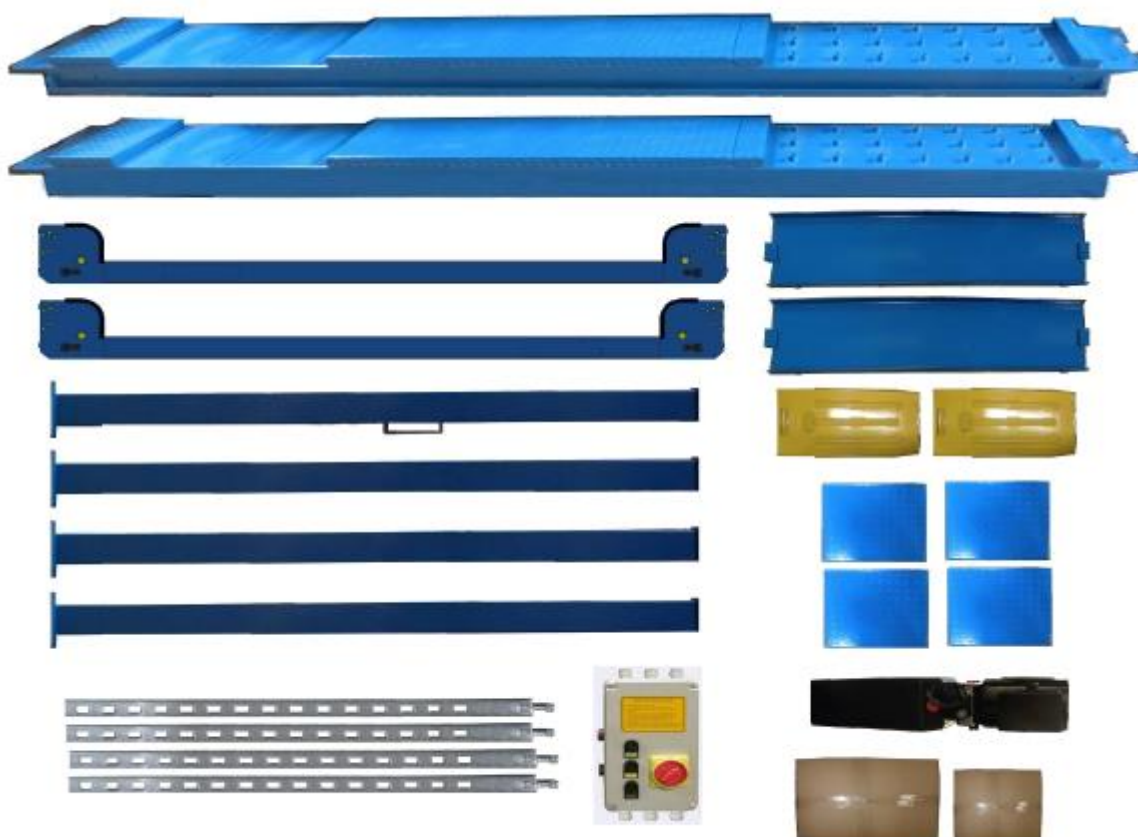

4. Проверьте запчасти в коробке.



5. Подсчитайте комплектующие детали.



С. Размещение подъемника.

Используйте мел для чертежей площадки под подъемник. Убедитесь, что поверхность ровная и все расстояния совпадают с таблицей (см.ниже).

Важно: Оставьте свободное место с передней и задней стороны подъемника.

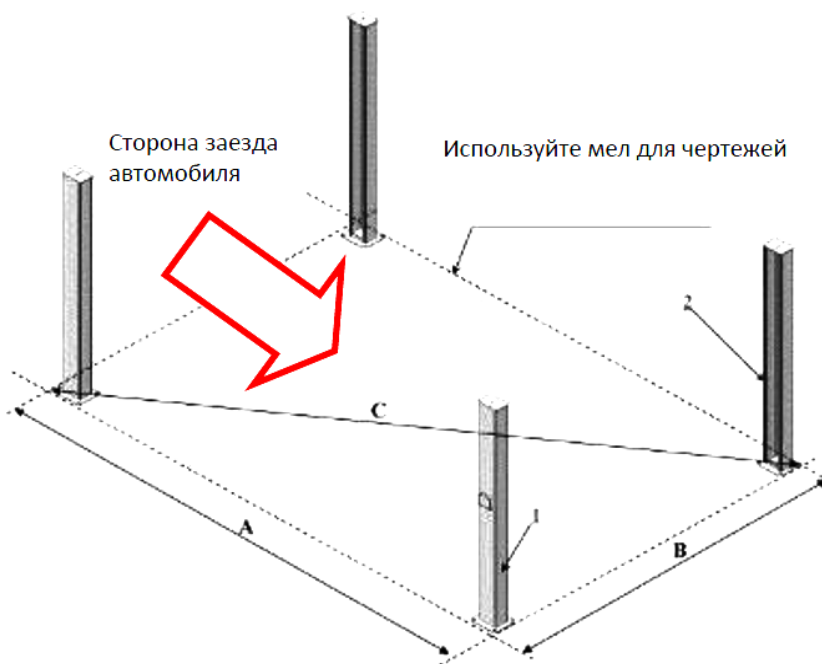

Модель	409A	412A	414A
A	4600 мм	5100 мм	5500 мм
B	3208 мм	3208 мм	3324 мм
C	5608 мм	6025 мм	6426 мм

D. Установка поперечных балок.





Е. Крепление анкеров

1. Подготовьте анкера

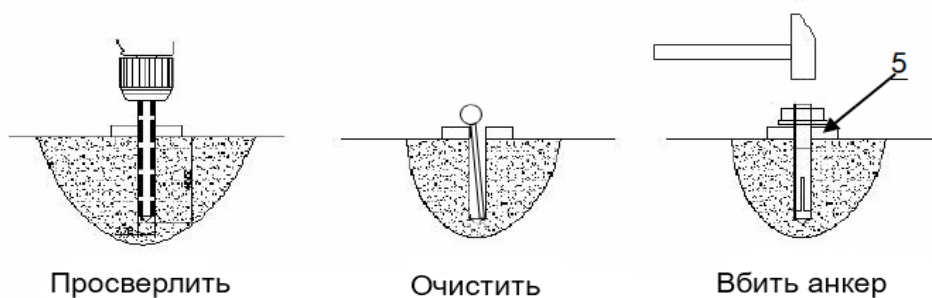

2. С помощью перфоратора просверлите отверстия и установите анкера.

Ф. Установка планки фиксации стопоров.

1. Снимите защитную планку и отвинтите 4 верхних болта на конце планки, затем отрегулируйте 4 нижних болта. Отодвиньте трос стопора поперечной балки и вставьте планку фиксации стопоров. Закрепите ее болтами.

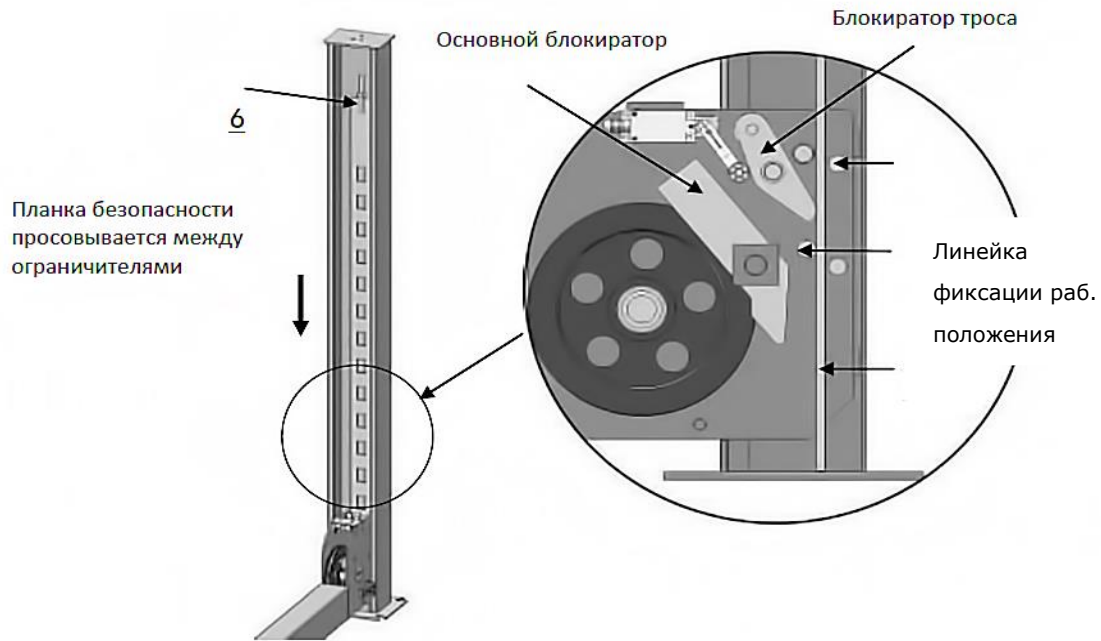

2. Крепление планки безопасности. Перед фиксацией планки убедитесь, что она установлена в нужные отверстия.

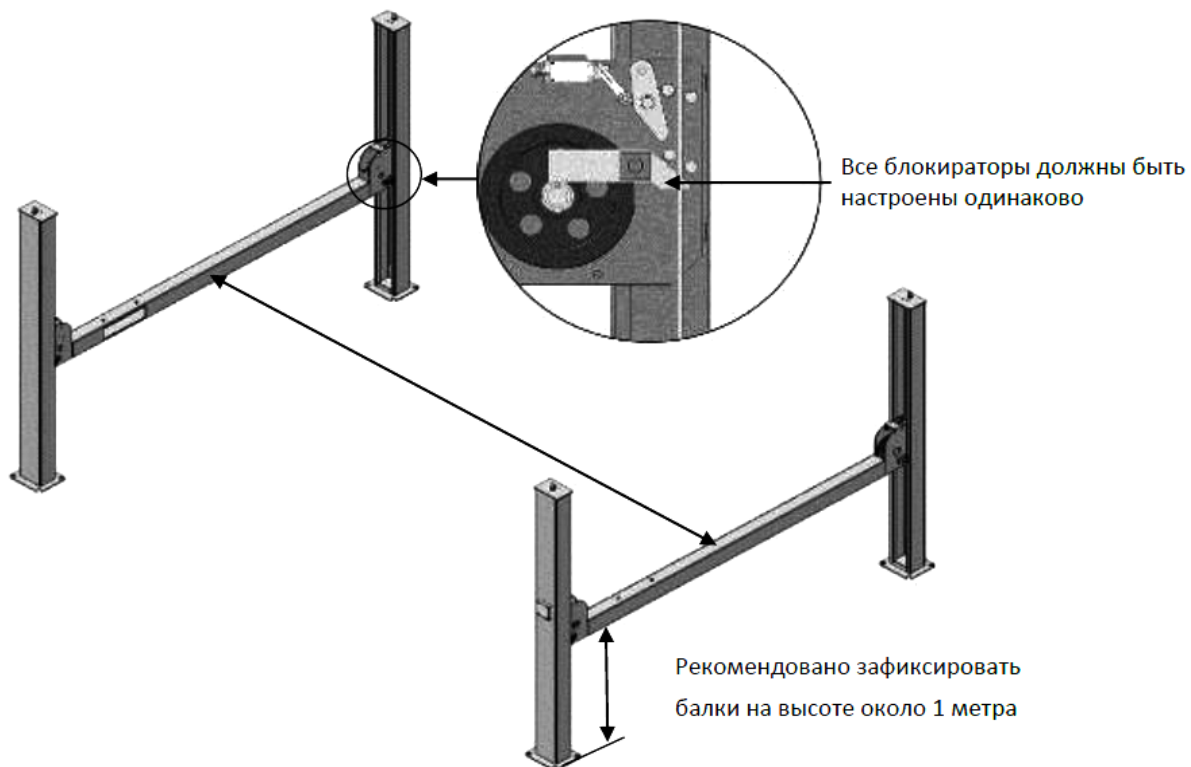
Г. Установите поперечные балки на одной высоте.**Н. Установка платформ.**

1. Расслабьте шкив с одной стороны.

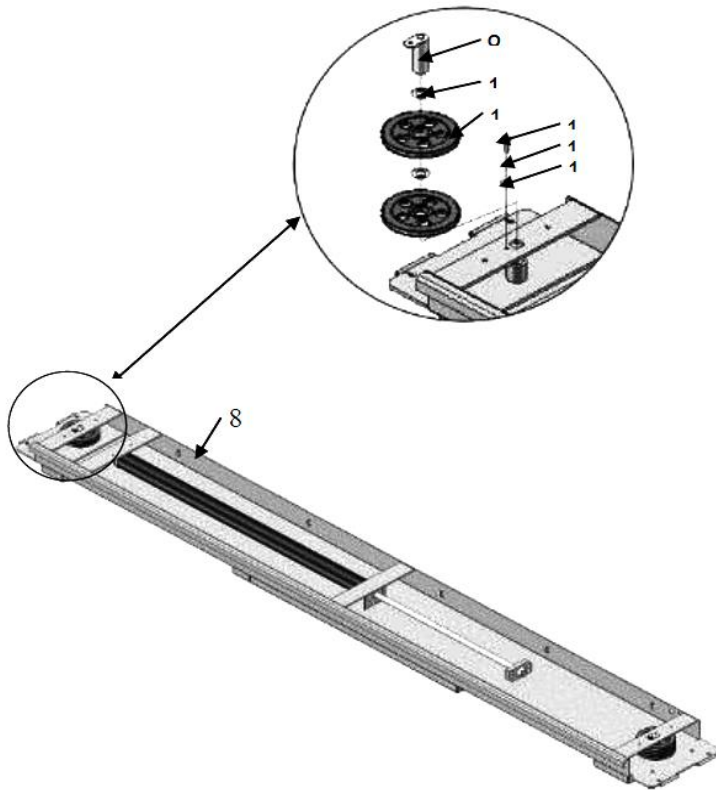

2. Установите платформы на поперечину.

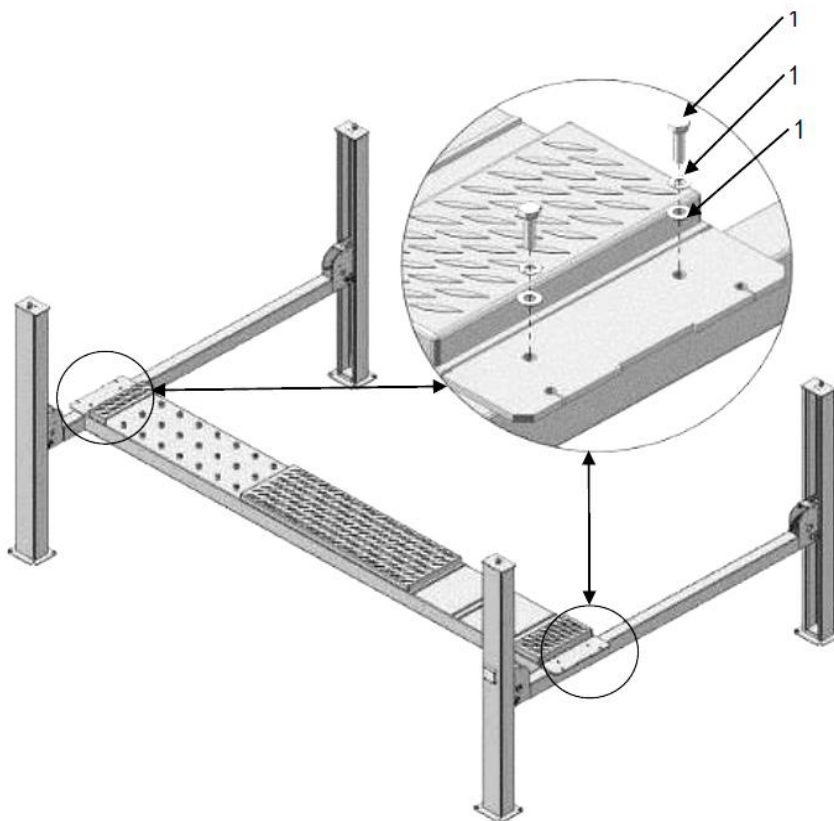

3. Установите шкивы в платформу. Установите вторую платформу. Проверьте платформы по высоте, если все в порядке, затяните анкера.

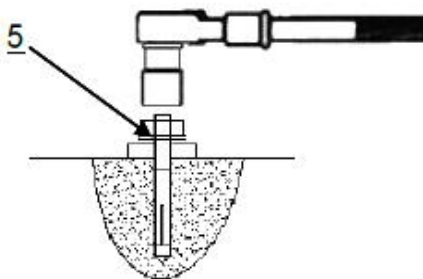
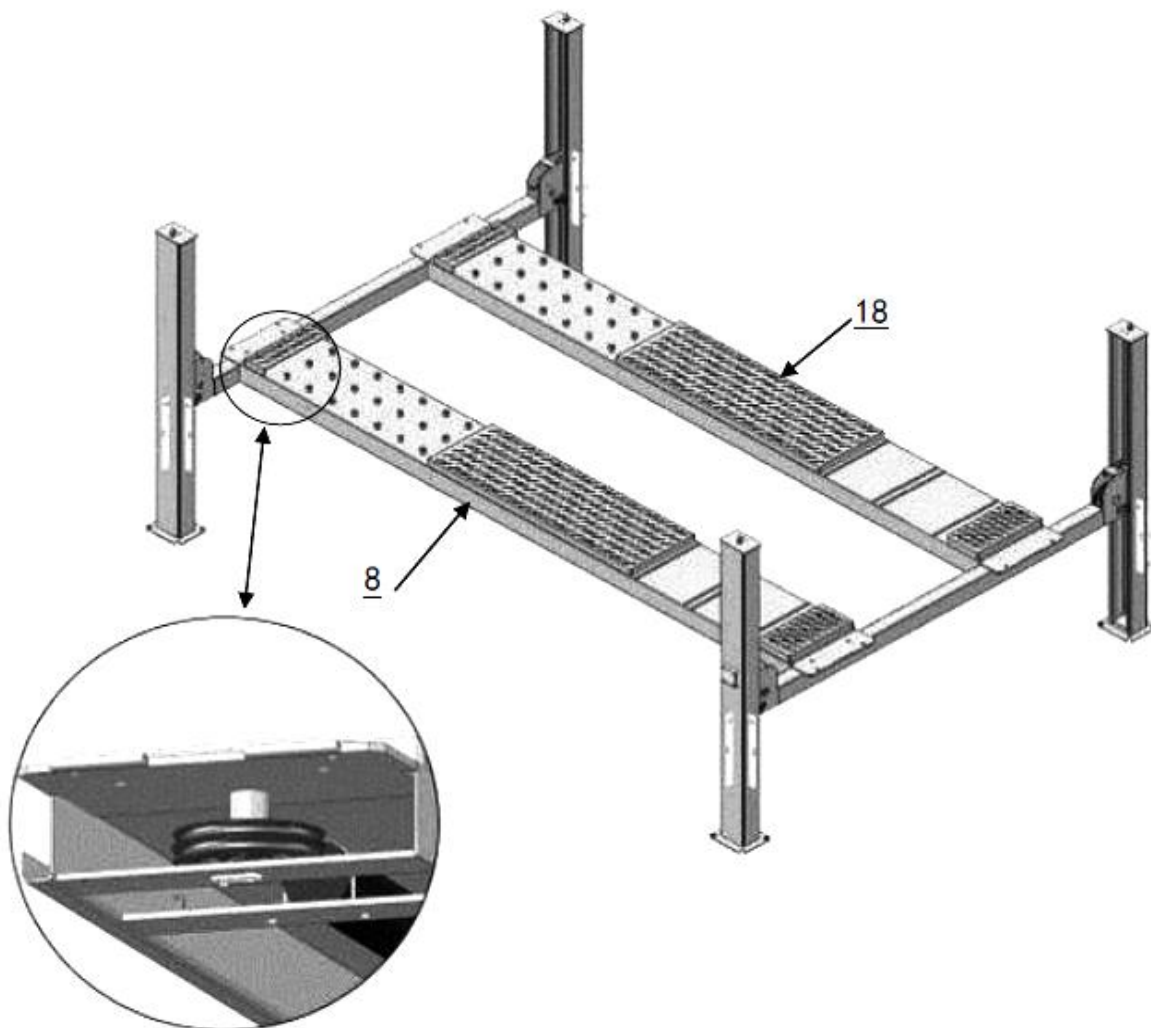

Используйте поворотный ключ чтобы затянуть анкера

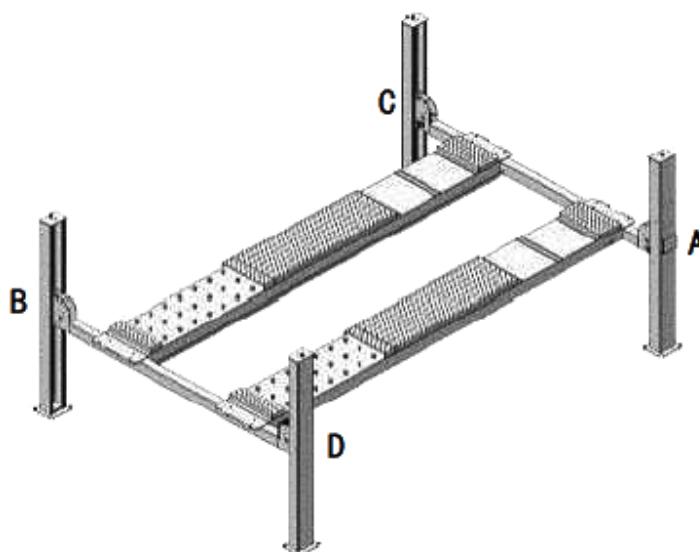
Ж. Установка кабелей.

Длина (вместе с фитингами)				
409A	3250 мм	9260 мм	4850 мм	7654 мм
412A	3749 мм	10260 мм	5350 мм	8654 мм
414A	4104мм	11058 мм	5810мм	9354мм

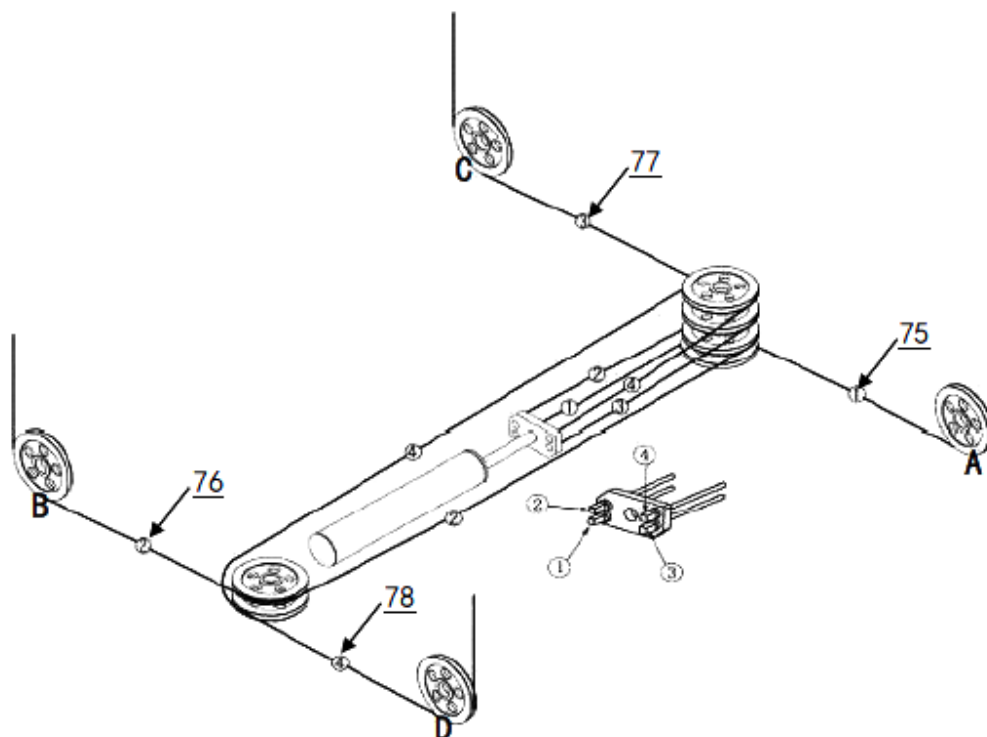

1. После протягивания кабелей через шкивы, установите Болты фиксации кабеля No.19.

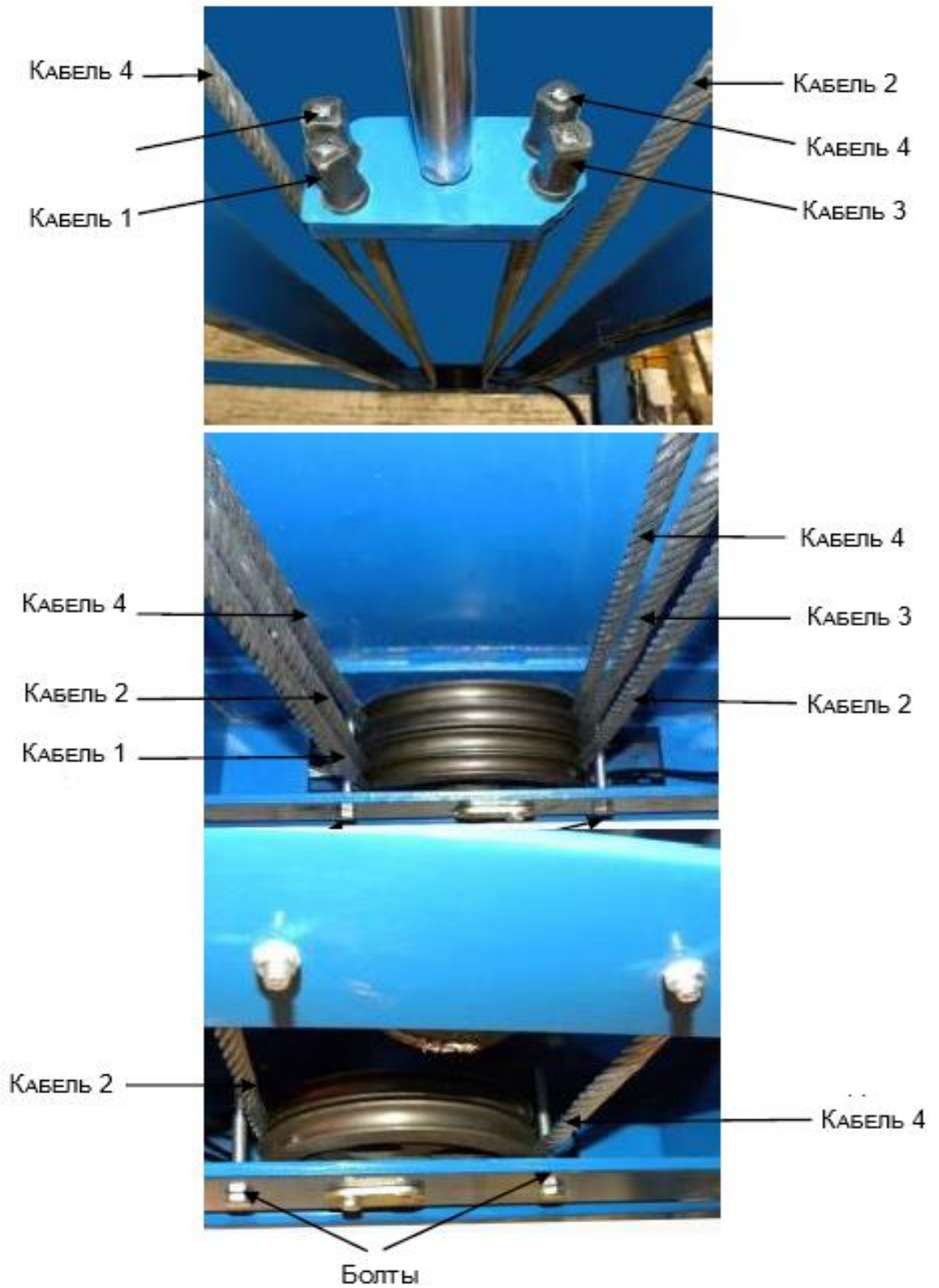

- Протяните тросы через шкивы, выведите их на крышку колонны и зафиксируйте с помощью гаек.

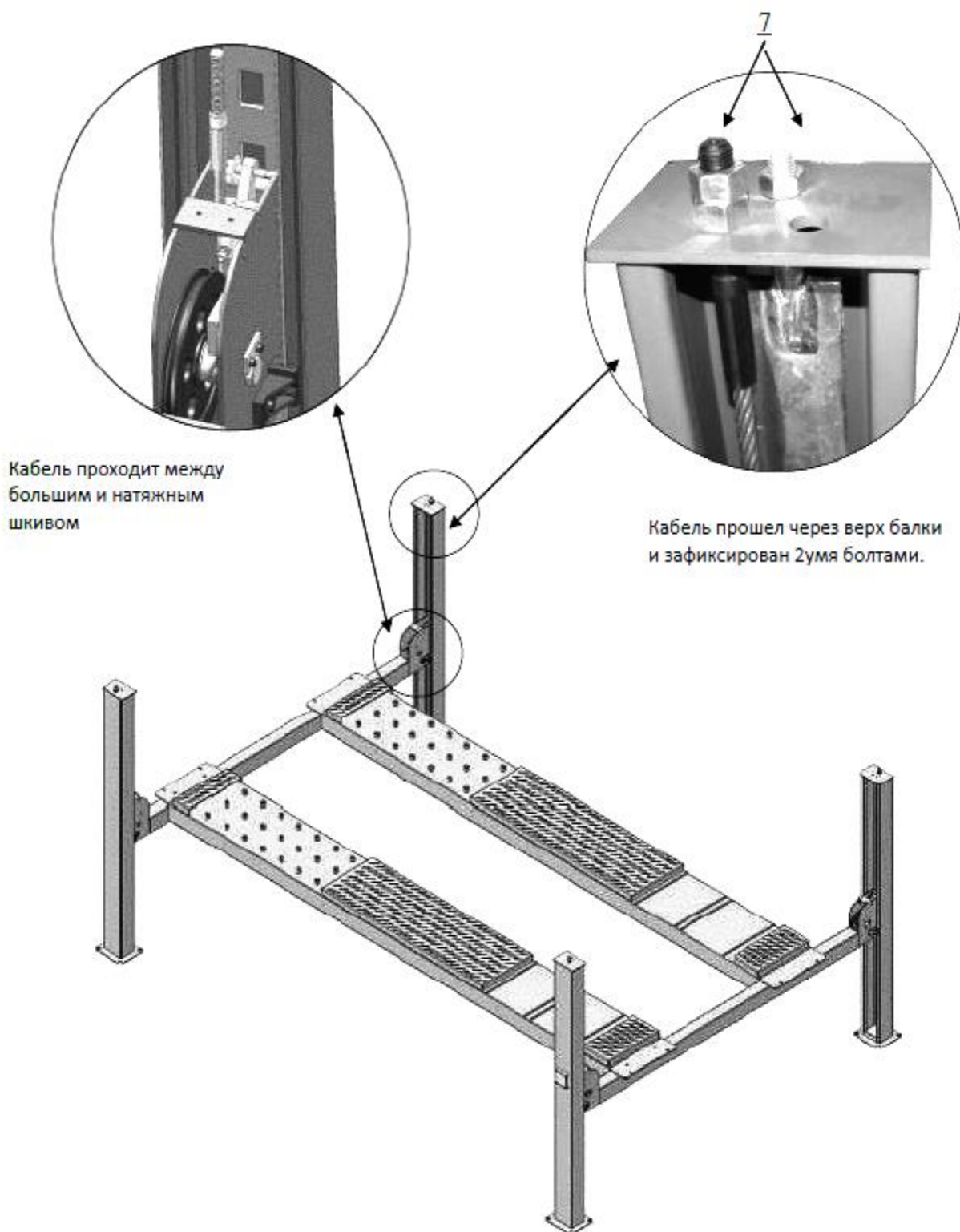

К. Установка влагомаслоотделителя, пульта управления и силового агрегата для подъемника с пневматическим управлением.

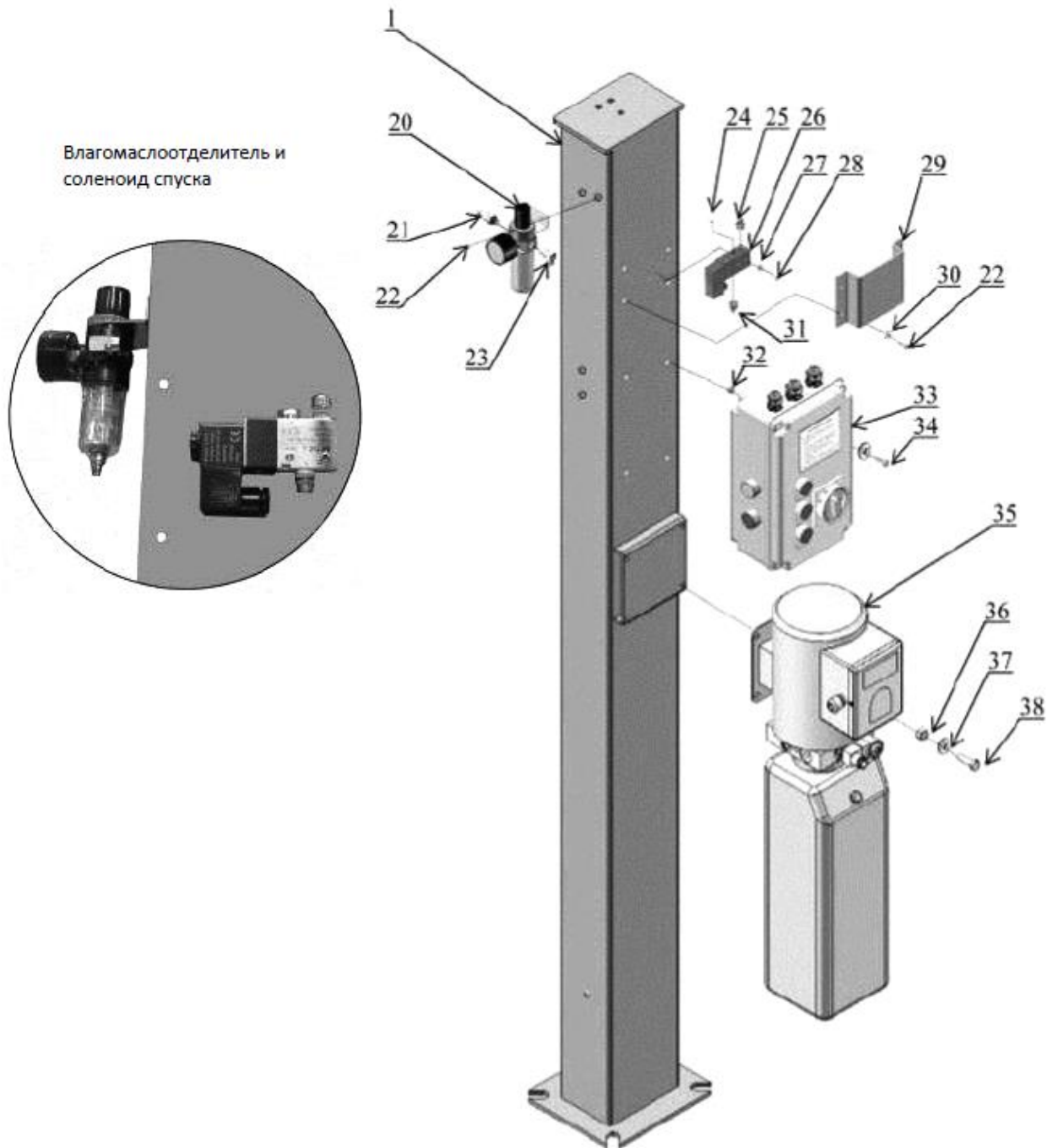

L. Установка гидравлической системы.

Важно: Все шланги, подключенные к масляному цилиндру, должны быть проведены над тросами, чтобы не тереться об них при работе подъемника.

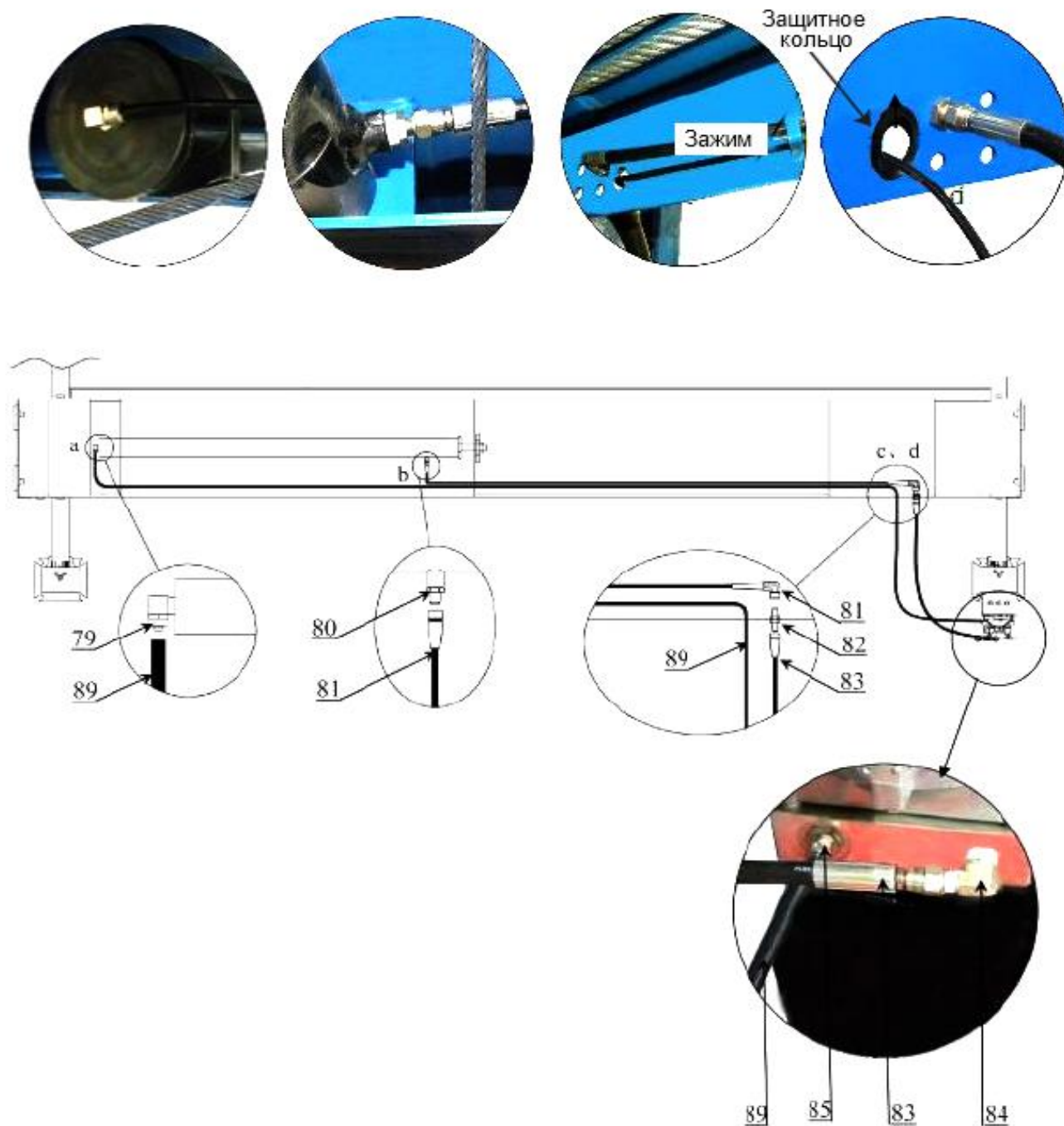

Инсталляция гидравлической системы траверсы J6E.

ВНИМАНИЕ. Эта схема гидравлических соединений применяется при инсталляции на подъемник траверсы J6E, которая управляется пультом силового агрегата подъемника.

Если вы используете траверсу с автономным управлением, игнорируйте её!

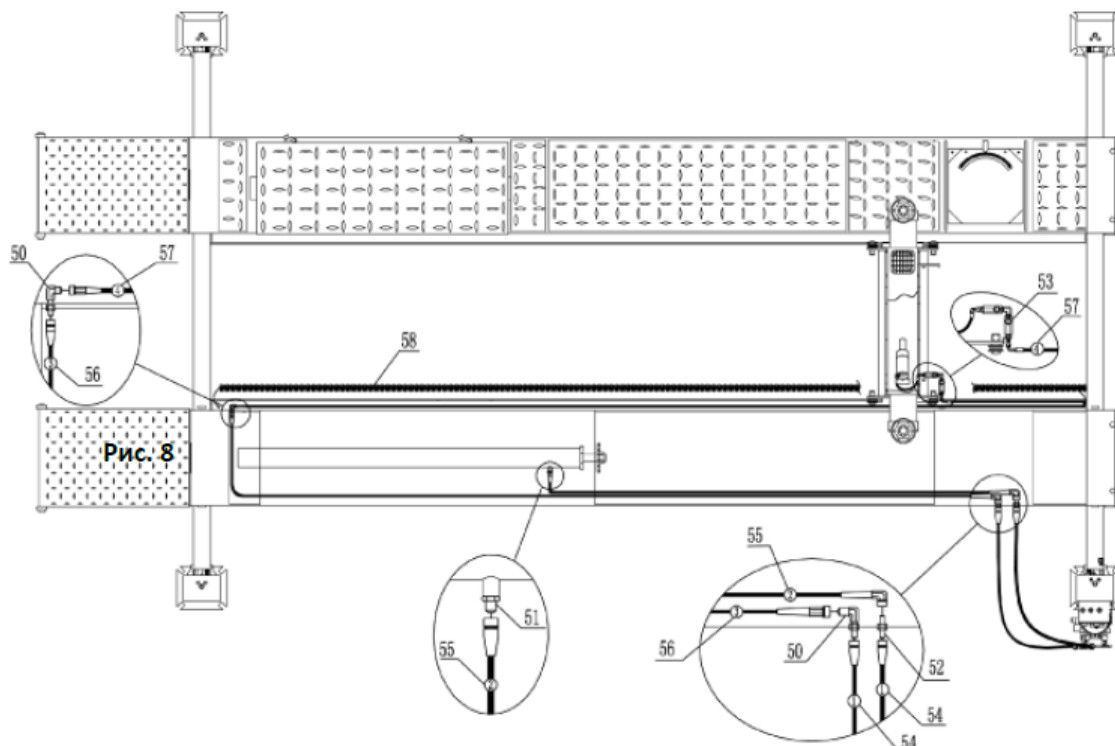

(рис. А)

2. Соедините с помощью фитингов масляные шланги, находящиеся в платформе и шланги идущие от силового агрегата подъемника. (Два шланга №54)
3. Соедините с помощью фитинга шланг, идущий в платформе к цилиндру (No.55).
4. Возврат масла из цилиндра будет происходить по шлангу 67 и соединяться с фитингом линии возврата (No.22-6) (рис. А)



Рис. В



Рис. С

Если вы выбрали для подключения к подъемнику траверсу модели J6E, вам необходимо выполнить следующее:

Установите распределитель двухходового клапана к гидростанции подъемника.

Проведите масляные линии, как показано выше; траверса должна быть подключена шлангами 56 и 57 с помощью игольчатого клапана.

М. Подключение воздушных линий.

1. Подключите передние и задние цилиндры к поперечным балкам, используя черные шланги $\varnothing 6 \times \varnothing 4$
2. Подключите соленоид к линии $\varnothing 6 \times \varnothing 4$

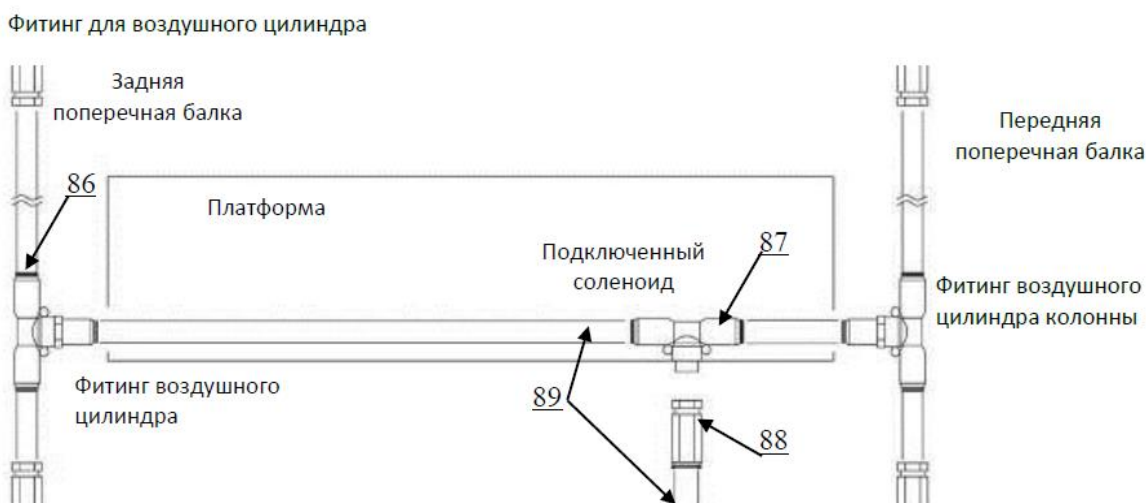

3. Подключение влагомаслоразделителя и соленоида к воздушной линии.

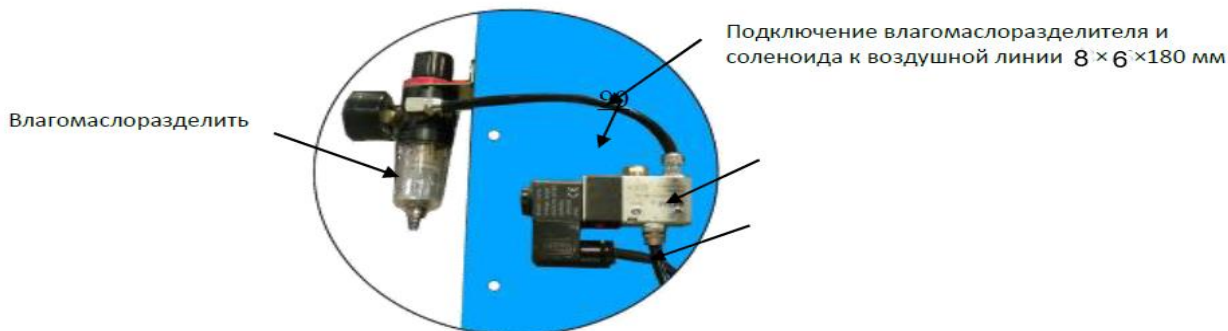

4. Подключение воздуха (Давление воздуха 5 kg/cm²- 8 kg/cm²),
Давление воздуха в влагомаслоразделителе должно быть 0.4 - 0.6 МПа.



N. Подключение к сети

1. Отрегулируйте угол положения вала концевого выключателя на стойках.

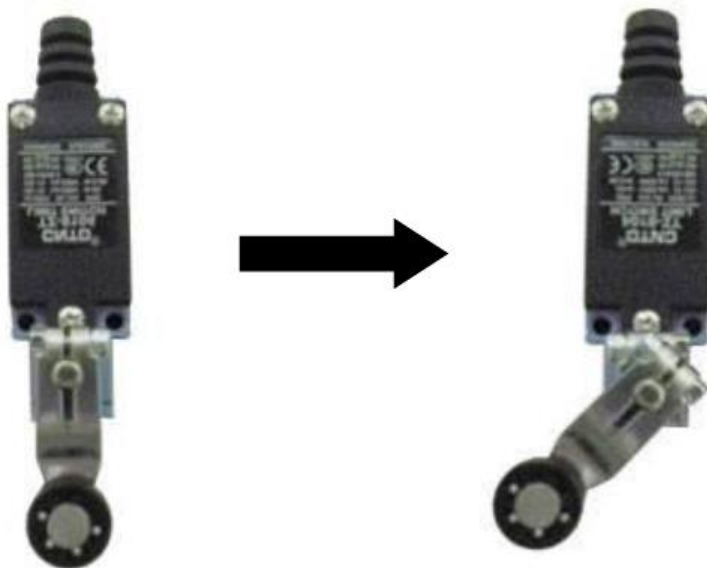

2. Подключите концевой выключатель.



Установите концевой выключатель.
Протяните проводку концевого выключателя через защитный пластиковый шланг, затем подключите к пульту управления. Подключите соленоид к пульту управления.
Подключите бесконтактный переключатель.

4. Эксплуатация

Советы по безопасному использованию подъемника.

Для подъема:

1. Убедитесь, что ничего не мешает работе подъемника;
2. Опустите лапы до конца;
3. Сложите лапы;
4. Разведите лапы;
5. Закатите автомобиль между колонн;
6. Установите лапы под точки подхвата;
7. Нажмите кнопку на гидростанции, как только лапы коснутся автомобиля, остановите подъемник и проверьте надежность установки автомобиля.
8. Продолжайте медленно поднимать автомобиль, следите, чтобы он не качался. Дерните за ручку, чтобы опустить подъемник на ближайший стопор.

Для опускания:

1. Освободите место под подъемником;
2. Немного приподнимите подъемник, дерните за ручку стопора, затем нажмите на рычаг опускания.
3. Сложите и разведите лапы;
4. Уберите автомобиль.
5. Выключите питание.

5. График технического обслуживания.

Первый месяц эксплуатации:

1. Протяните анкера подъемника ;
2. Протяните все электрические соединения в блоке управления подъемника;
3. Сделать визуальный осмотр всех гидравлических шлангов/ линий возможного утечки или износа.
4. Проверьте защитные устройства и проверьте их надлежащее состояние;
5. Смажьте все ролики и штифты;

Примечание.

Все анкерные болты должны быть затянуты. Если анкер по каким-то причинам не может быть затянут, не пользуйтесь подъемником до замены анкера.

Каждые шесть месяцев:

1. Сделать визуальный осмотр всех движущихся частей для предотвращения

износа.

2. Проверить и при необходимости отрегулировать натяжение тросов для синхронного подъема каретки.
3. Проверка электросоединений.
4. Проверьте резиновые прокладки и при необходимости замените.
5. Проверьте защитные устройства и убедитесь в их надлежащем состоянии.

6. Устранение неисправностей.

Проблема	Причина	Меры которые след принять
Двигатель не работает	<ol style="list-style-type: none"> 1. Кнопка не работает 2. Проводные соединения не находятся в хорошем состоянии 3. Двигатель сгорел 4. Контакт переменного тока сгорел 	<ol style="list-style-type: none"> 1. Замена кнопки 2. Ремонт всех электронных соединений. 3. Ремонт или замена двигателя 4. Заменить контакт переменного тока
Двигатель работает, но лифт стоит на месте	<ol style="list-style-type: none"> 1. Двигатель работает в режиме обратного вращения 2. Шестеренчатый насос вышел из строя 3. Выпускной клапан поврежден 4. Предохранительный клапан или обратный клапан поврежден. 5. Низкий уровень масла 	<ol style="list-style-type: none"> 1. Поменяйте местами две фазы питания 2. Ремонт или замена 3. Ремонт или замена 4. Ремонт или замена 5. Долить масло
Лифт не останавливается	<ol style="list-style-type: none"> 1. Клапан без работы 2. Пробит предохранительный клапан или утечка клапана 3. Утечка цилиндра или фитингов 	Ремонт или замена

Лифт поднимается медленно	<ol style="list-style-type: none"> 1. Засор масляной линии 2. Мотор работает на низком напряжении 3. Масло смешивается с воздухом 4. Утечка шестерного насоса 5. Перегрузка подъемника 	<ol style="list-style-type: none"> 1. Очистка масляных линий 2. Проверка электролинии 3. Заполнить банка 4. Замена насоса 5. Не превышать максимальную грузоподъемность подъемника.
Лифт не опускается	<ol style="list-style-type: none"> 1. Активирована система безопасности 2. Поврежден выпускной клапан 3. Кабель безопасности сломан 4. Засор масляной системы 	<ol style="list-style-type: none"> 1. Перезагрузите 2. Ремонт или замена 3. Замена 4. Очистка масляной системы