

- D** Kurz-Betriebsanleitung PSL
- GB** Short Operating Instructions PSL
- E** Manual de operación resumido PSL

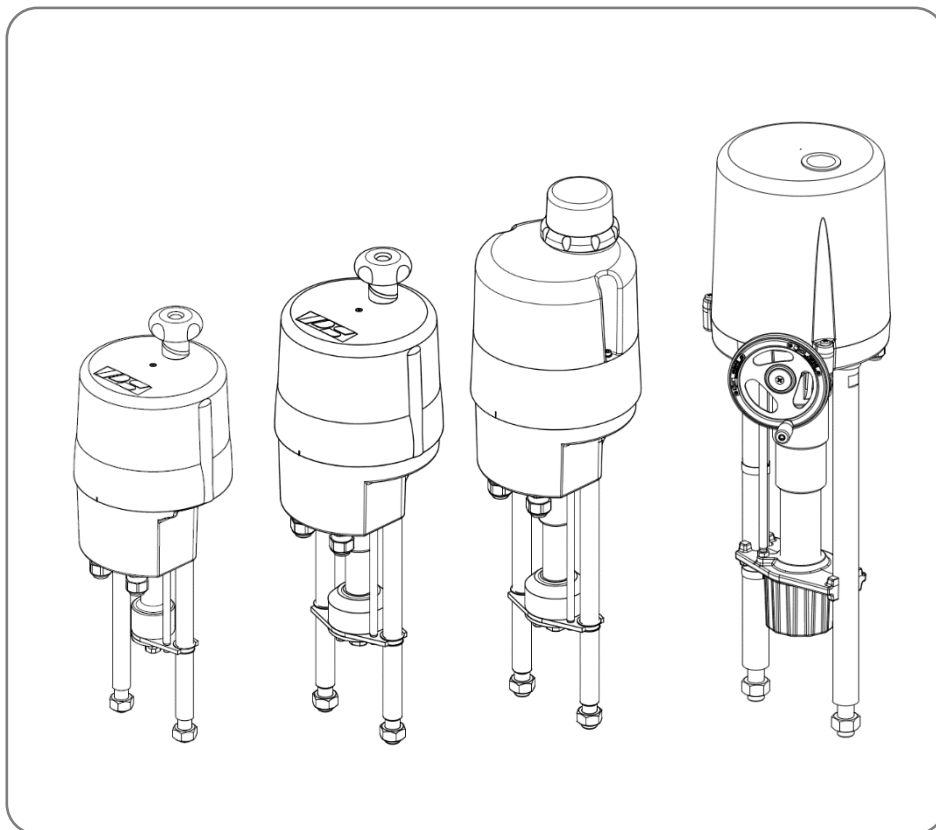

D **Inhaltsverzeichnis** **4**

1. Betriebsbedingungen
2. Handbetätigung
3. Armaturenanbau
4. Elektroanschluss
5. Einstellung der Endschalter
6. Inbetriebnahme
7. Zubehör

GB **Table of content** **7**

1. Operating conditions
2. Manual operation
3. Valve mounting
4. Electric supply
5. Setting of the limit switches
6. Commissioning
7. Accessories

E **Indice** **10**

1. Condiciones de operación
2. Operación manual
3. Montaje sobre la válvula
4. Alimentación eléctrica
5. Ajuste de los finales de carrera
6. Puesta en marcha
7. Accesorios

Änderungen vorbehalten!/ *Subject to changes!/*

Sujeto a modificaciones!



Es ist sicherzustellen, dass jede Person, die mit der Aufstellung, Inbetriebnahme, Bedienung, Wartung und Reparatur der Antriebe beauftragt ist, die ausführliche Betriebsanleitung und besonders das Kapitel „Sicherheit“ gelesen und verstanden hat.



Vorsicht! Lebensgefährliche elektrische Spannung kann anliegen! Sach- oder Personenschäden sind durch geeignete Maßnahmen und Einhaltung der Sicherheitsstandards zu vermeiden!

1. Betriebsbedingungen

PSL201-208

PSL214

PSL320-330

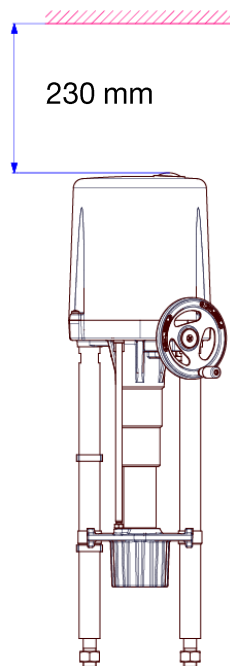
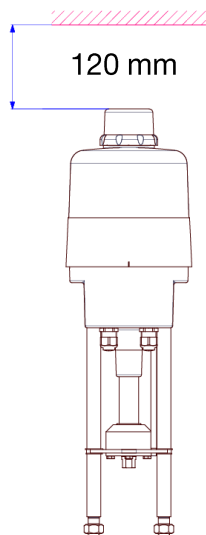
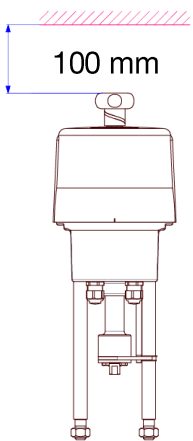

Betriebsart

IEC 60034-1,8

S2-40min @25°C*

S4 50% ED @25°C*

S4 80% ED @25°C*

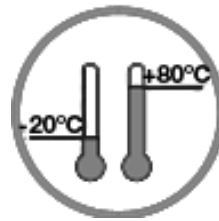

S2

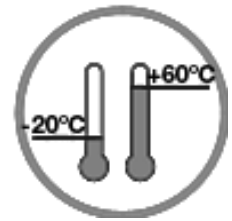

S4

*Angaben des Datenblatts sind verbindlich!

Technische Daten siehe Typenschild

2. Handbetätigung

Für Handbetätigung bitte den entsprechenden Aufkleber auf der Antriebshaube beachten!

3. Armaturenanzubau

PSL201-214

Bitte beachten Sie die separate Montageanleitung.

PSL320-330

Abhängig vom Ventiltyp.

4. Elektroanschluss



Vor Arbeitsbeginn Netzspannung trennen!

Schaltplan auf Zentralträger!

Die Gebäudeinstallation sowie die Überstromschutzeinrichtung und Überspannungsschutzeinrichtungen müssen entsprechend der Norm DIN IEC 60364-4-41, Schutzklasse I bzw. Schutzklasse III bei 24VAC/24VDC sowie DIN IEC 60364-4-44 entsprechend der verwendeten Überspannungskategorie des Antriebs ausgeführt sein.

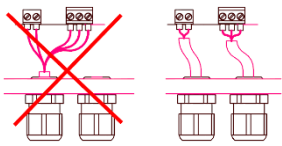

Alle Netzanschluss- und Steuerleitungen müssen mechanisch durch geeignete Maßnahmen vor den Anschlussklemmen gegen unabsichtliches Lösen gesichert werden.

Netzanschluss und Steuerleitungen dürfen nicht zusammen in einer Leitung geführt werden, es sind stets zwei getrennte Leitungen zu verwenden!

5. Einstellung der Endschalter

Nur bei Lieferung ohne Ventil!

PSL201-214

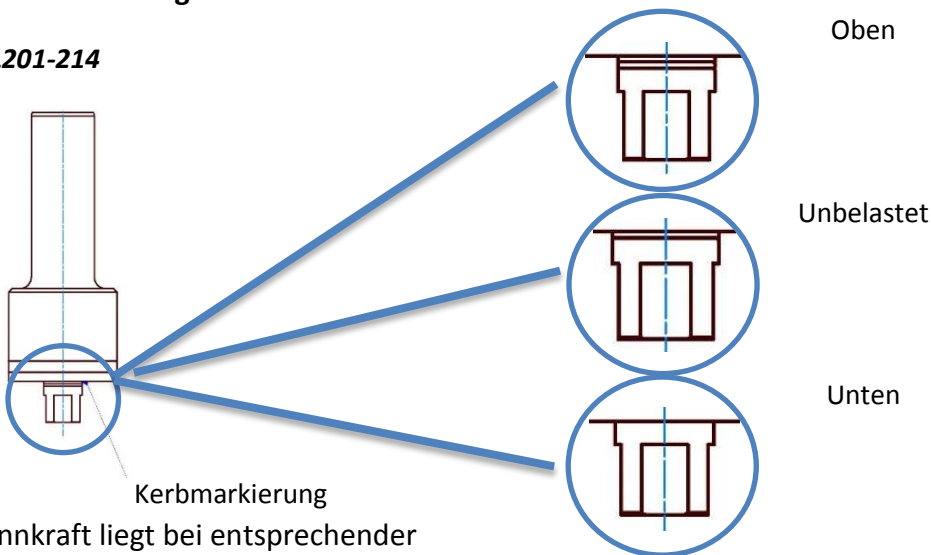

Nennkraft liegt bei entsprechender Kerbmarkierung an!

PSL320-330

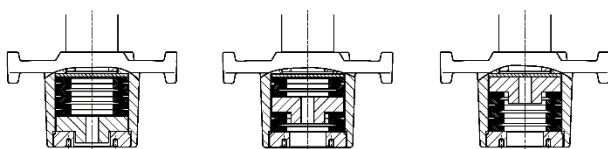

a

b

a

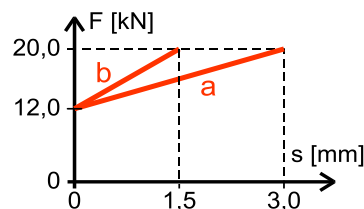

PSL320

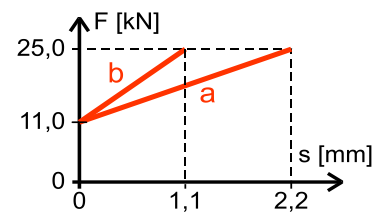

PSL325-330

Schaltnocken lösen und verschieben bis Endschalter hörbar klickt.

- 1 = Schaltnocke Spindelmutter einfahrend
- 2 = Schaltnocke Spindelmutter ausfahrend

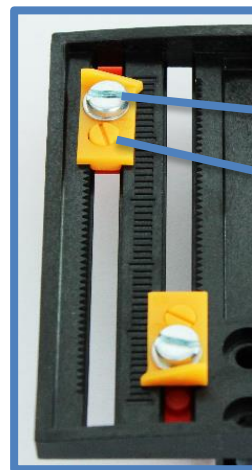
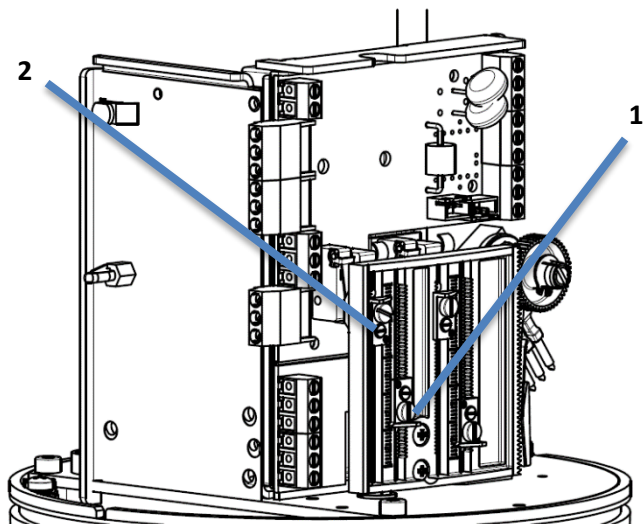

Feststellschraube
Getriebeschraube

6. Inbetriebnahme

- Haube schließen und Antrieb per Handrad in die Mitte des Ventilhubes fahren.
- Netzspannung einschalten.
- Stellsignal für AUF- und ZU- Richtung kurz einschalten und prüfen, ob der Antrieb in die vorgegebene Richtung positioniert. Gegebenenfalls Stellsignale für AUF / ZU tauschen.
- Fahren des Antriebes über die Stellsignale bis zur Abschaltung durch die Endschalter in den jeweiligen Endlagen. Prüfen, ob die Endlagenabschaltung korrekt ist, gegebenenfalls Endschalter nachjustieren.

7. Zubehör

Für Einbau und Inbetriebnahme des Zubehörs stehen separate Bedienungsanleitungen zur Verfügung.

Zubehör/ Optionen		Versorgungsspannung	230 VAC 1~	115 VAC 1~	24 VAC 1~	400 V 3~	24 VDC
		Zusatzwegschalter	2WE	•	•	•	•
Zusatzwegschalter	2WE	•	•	•	•	•	
Gold	Gold	•	•	•	•	•	
Stellungsregler	PSAP	•	•	•) ¹	•) ²		
Stellungsgeber	PSPT	•	•	•	•	•	
Schaltraum Heizung	HR	•	•	•	•) ³	•	
Potentiometer	PD	•	•	•	•	•	
Wendeschützeinheit	WSM01				•		
IP67 Metallhaube	IP	Erhöhung der Schutzart auf IP67					
IP68 Metallhaube	IP	Erhöhung der Schutzart auf IP68 (nur gültig für PSL201-214)					

• = verfügbar

)¹ = PSAP mit externen Relais erforderlich (Version .../R)

)² = nur mit Wendeschützeinheit möglich

)³ = Versorgungsspannung 24 V oder 115-230 V



Please ensure that the detailed operating instructions and the chapter on "Safety" in particular have been read and understood by all personnel involved in the installation, start-up, operation, maintenance and repair of the actuators.



Caution! Dangerous electrical voltage can be present! Avoid personal or material damages by observing applicable regulations and safety standards!

1. Operating Conditions

PSL201-208

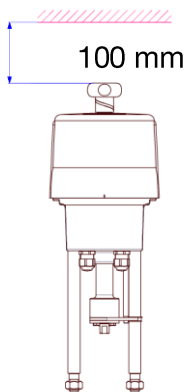

PSL214

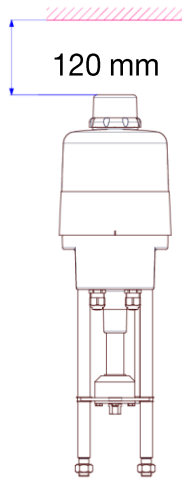

PSL320-330

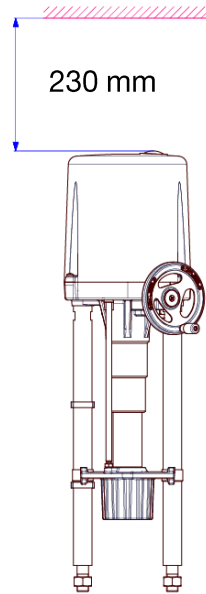

Duty Cycle

IEC 60034-1,8

S2-40min @25°C*

S4 50% ED @25°C*

S4 80% ED @25°C*

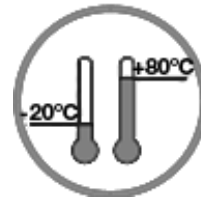

S2

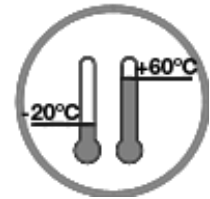

S4

*Data from data sheet is binding!

Please refer to nameplate for technical data

2. Manual Operation

For manual operation, please refer to the individual sticker on the actuator cover.

3. Valve Mounting

PSL201-214

Please refer to the separate mounting instruction.

PSL320-330

Depending on the valve type.

4. Electric Supply



Switch off the mains before starting to work!

Wiring diagram on actuator mainframe!

Electric installation as well as over-current and overvoltage protection devices must conform to the standard DIN IEC 60364-4-41, protective class I resp. protection class 3 (24VAC/24VDC) and also to the standard DIN IEC 60364-4-44 according to the applied overvoltage category of the actuator.

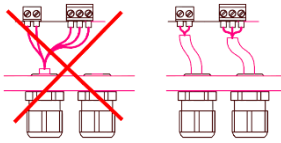

Please protect all of the power supply and control cables in front of the terminals mechanically by using suitable measures against unintentional loosening. Never install the power supply and the control cables together in one line but instead please always use two different lines.

5. Setting of the Limit Switches

Only when supplied without valve!

PSL201-214

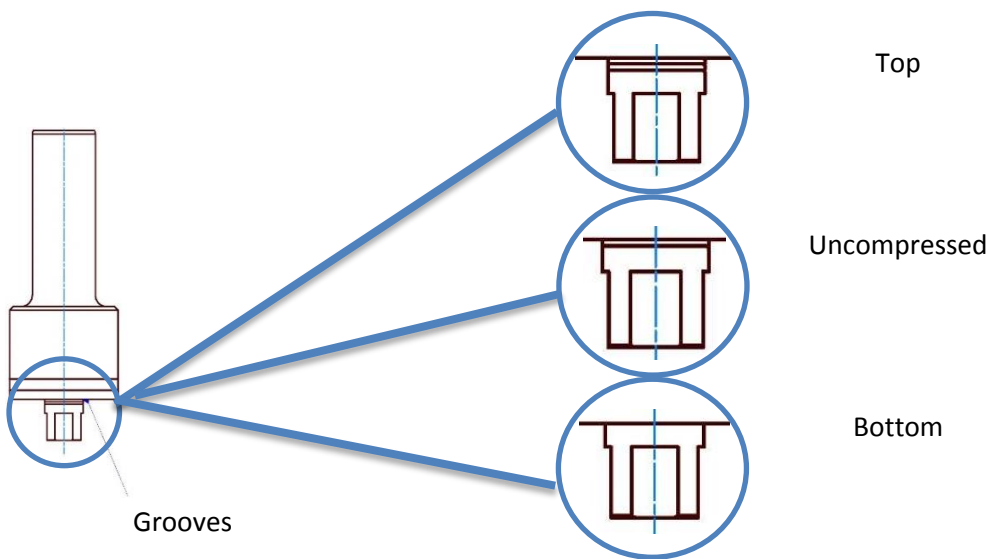

Nominal force is applied when respective groove is reached.

PSL320-330

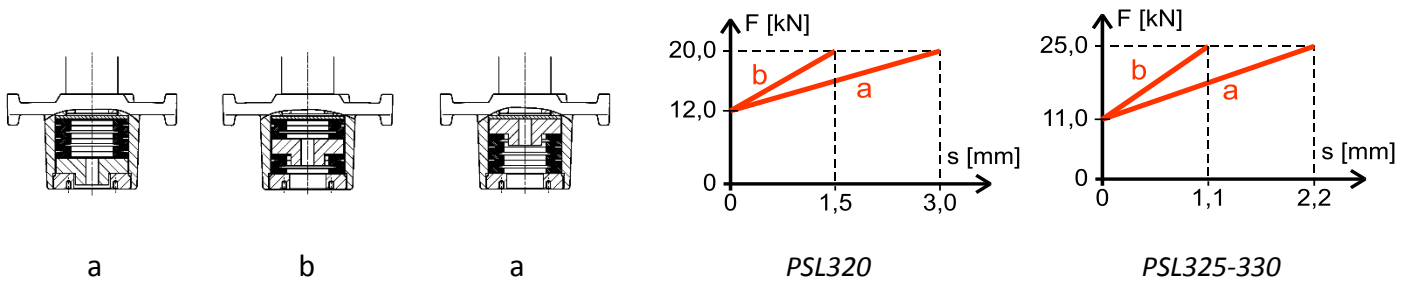

Unlock switching cam and move until the switch contact clicks.

- 1 = Switching cam retracting spindle nut
- 2 = Switching cam extending spindle nut

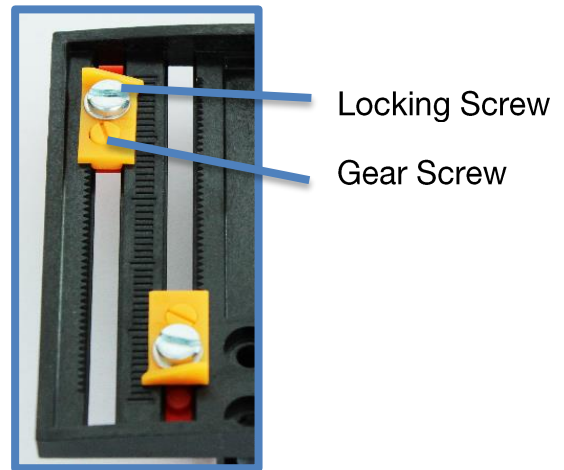
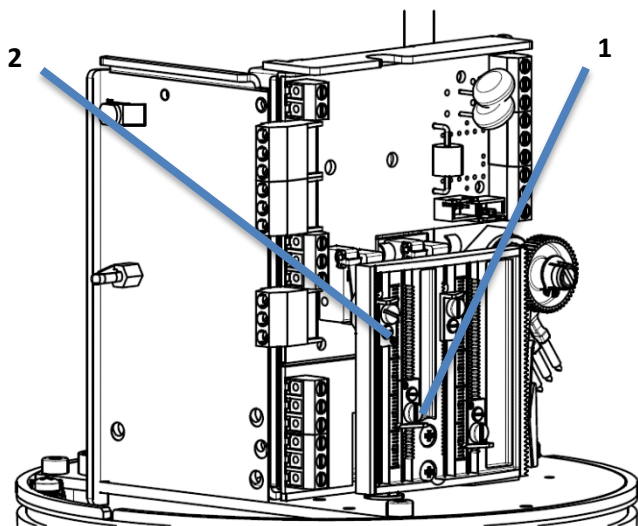

Locking Screw

Gear Screw

6. Commissioning

- Close the cover and drive the actuator to the center of the stroke using the handwheel.
- Switch on the mains.
- Switch the setting signal briefly between OPEN and CLOSE and check that the actuator operates in the correct direction. If necessary, reverse the setting signal for OPEN / CLOSE.
- Drive the actuator, in both directions, using the setting signal until the limit switch cuts-off. Check that the setting of the limit switch is correct. If necessary re-adjust the limit switches.

7. Accessories

Mounting and commissioning instructions for accessories are available individually.

Accessories/ Options	Supply Voltage	230 VAC 1~	115 VAC 1~	24 VAC 1~	400 V 3~	24 VDC	
	Position Signal Switches 2WE	•	•	•	•	•	
	Position Signal Switches Gold Gold	•	•	•	•	•	
	Positioner PSAP	•	•	•) ¹	•) ²		
	Position Transmitter PSPT	•	•	•	•	•	
	Space Heater HR	•	•	•	•) ³	•	
	Potentiometer PD	•	•	•	•	•	
	Reversing Starter Contactor WSM0 1				•		
	IP67 Metal Cover IP	Increase of enclosure to IP67					
	IP68 Metal Cover IP	Increase of enclosure to IP68 (only valid for PSL201-214)					

• = available, for further information see respective datasheet

)¹ = PSAP with external relay required

)² = only to be used with reversing starter contactor

)³ = possible with supply voltage 24 V or 115-230 V



Asegurese que todo el personal de puesta en marcha, mantenimiento y de la planta haya leído detalladamente el manual de operación y mantenimiento. Especialmente el capítulo de „Seguridad“.

Atención! Puede haber presencia de tensión eléctrica! Se debe respetar la normativa vigente de seguridad y de prevención de riesgos laborales!

1. Condiciones de operación

PSL201-208

PSL214

PSL320-330

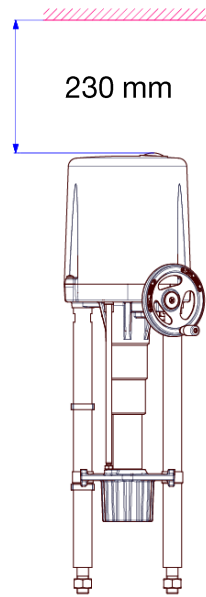
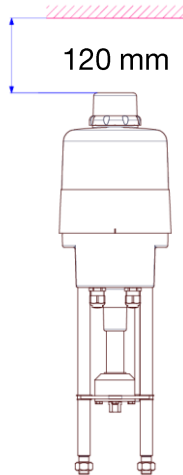
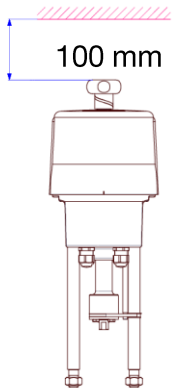

Tipo de servicio

IEC 60034-1,8

S2-40min @25°C*

S4 50% ED @25°C*

S4 80% ED @25°C*

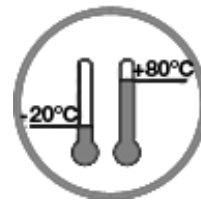

S2

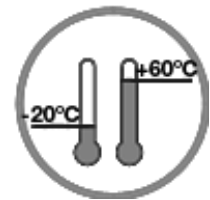

S4

* Compruebe los datos en las hojas técnicas!

Consulte la placa de características para los datos técnicos.

2. Operación manual

Para la operación manual siga las instrucciones del dibujo situado en la tapa del actuador.

3. Montaje en la válvula

PSL201-214

Consulte el manual de instrucciones adjunto.

PSL320-330

Dependiendo del acoplamiento sobre la válvula.

4. Alimentación eléctrica



Desconecte la alimentación eléctrica antes de empezar a trabajar!

El esquema eléctrico se indica en la tapa protectora!

La instalación eléctrica de las protecciones de sobretensiones y sobreintensidad debe realizarse a acorde a los estándares DIN IEC 60364-4-41, clase de protección I, clase de protección III (24VAC/24VDC) y también al estándar DIN IEC 60364-4-44 acorde a la categoría de sobretensión aplicable al actuador.

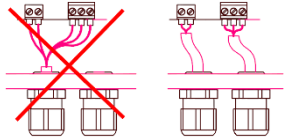

Todos los cables de alimentación y de mando deben protegerse mecánicamente mediante unas medidas adecuadas para evitar que se suelten involuntariamente. Nunca instale los cables de alimentación y mando juntos en una misma línea. Siempre deben ir en 2 líneas separadas.

5. Ajuste de los finales de carrera

Solo cuando se suministra desmontado de la válvula.

PSL201-214

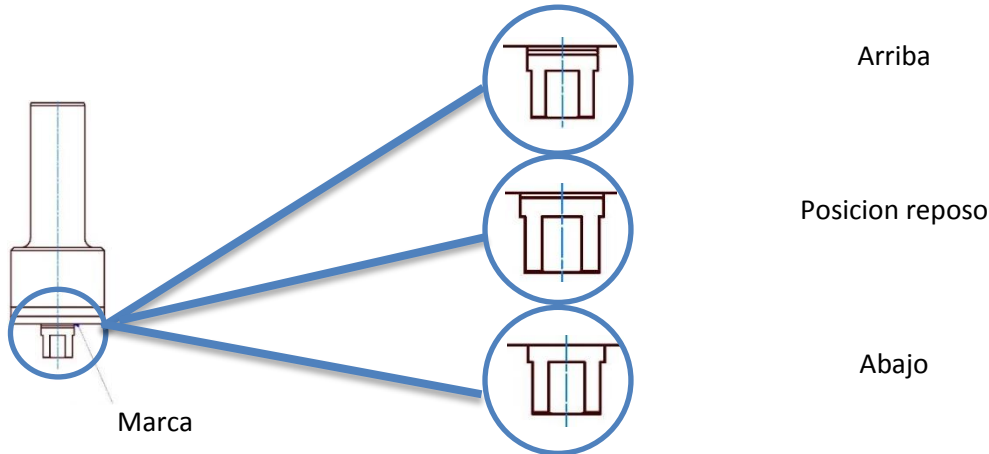

La fuerza nominal se aplica cuando se llega a la respectiva marca!

PSL320-330

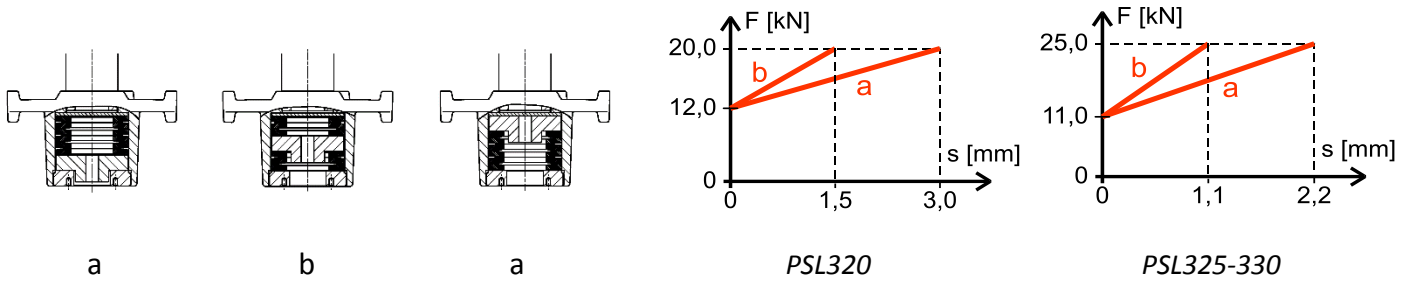

Desbloquee la leva de acción del final de carrera y desplázela hasta que haga contacto el final de carrera mecánico.

- 1 = Leva de ajuste del eje subiendo
- 2 = Leva de ajuste del eje bajando

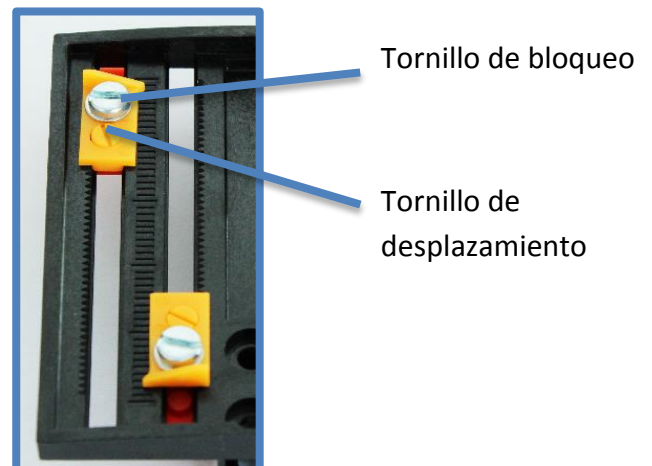
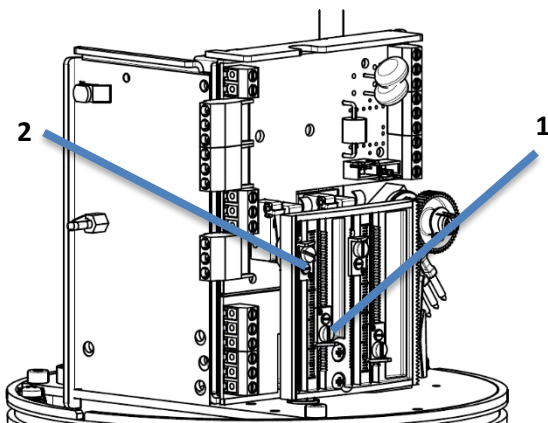

6. Puesta en marcha

- Cierre la tapa protectora y mueva el actuador a una posición intermedia con el volante
- Conecte la alimentación eléctrica
- Envíe un comando de ABRIR y CERRAR y compruebe que el actuador gira en el sentido de giro correcto. En caso de girar al contrario de lo esperado cambie el ajuste de ABRIR y CERRAR.
- Mueva el actuador hasta la posición final cerrada y abierta y compruebe que se para por la acción de los finales de carrera. Reajuste los finales de carrera si fuese necesario.

7. Accesorios

Las instrucciones de montaje y puesta en marcha se entregan individualmente con cada accesorio.

Accesorios y opciones	Tensión	230 VAC 1~	115 VAC 1~	24 VAC 1~	400 V 3~	24 VDC
	2 Finales de carrera adicionales 2WE	•	•	•	•	•
	2 Finales de carrera adicionales chapados en oro 2WE Gold	•	•	•	•	•
	Positionador PSAP	•	•	•) ¹	•) ²	
	Transmisor de Posición PSPT	•	•	•	•	•
	Calentador anti-condensación HR	•	•	•	•) ³	•
	Potenciómetro PD	•	•	•	•	•
	Contactador reversible de arranque WSM01				•	
	Grado de protección IP	IP67 con cubierta metálica				
	Grado de protección IP	IP68 con cubierta metálica (sólo válido para PSL201-214)				

• = disponible, para más información consulte la ficha técnica respectiva

)¹ = PSAP con módulo de relé externo requerido

)² = sólo se debe utilizar con contactor reversible de arranque

)³ = se debe utilizar con tensión 24 V o 115-230 V

PS Automation GmbH

Gesellschaft für Antriebstechnik
Philipp-Krämer-Ring 13
D-67098 Bad Dürkheim

Phone: +49 (0) 6322 94980-0

E-mail: info@ps-automation.com

www.ps-automation.com

