



ИНТЕЛЛЕКТУАЛЬНОЕ
ЗАРЯДНОЕ УСТРОЙСТВО



ЧИСТЫЙ ЗВУК



Li-Ion АККУМУЛЯТОР

3W

AD Studio



Track[®] 3

РУКОВОДСТВО ПОЛЬЗОВАТЕЛЯ

до **15** км
ДАЛЬНОСТЬ СВЯЗИ

ПРОФЕССИОНАЛЬНАЯ РАДИОСТАНЦИЯ



Основное устройство

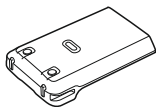

Аккумуляторная батарея

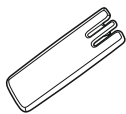

Ременная клипса

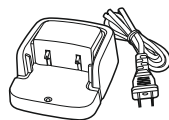

Интеллектуальное зарядное устройство-подставка



Руководство пользователя с гарантийным талоном

Поздравляем!

Благодарим за покупку радиостанции **TRACK®3**. Мы надеемся, что эта лёгкая в использовании радиостанция обеспечит надёжную устойчивую связь.

Предосторожности

Доверяйте обслуживание только квалифицированному персоналу.

Не используйте радиостанцию и не заряжайте аккумулятор во взрывоопасной атмосфере. Выключайте радиостанцию при заправке топливом или во время парковки на заправочной станции. Не пытайтесь модифицировать или перестраивать радиостанцию.

Не подвергайте радиостанцию воздействию прямого солнечного света и не размещайте её вблизи нагревательных приборов. Не помещайте радиостанцию в очень пыльное, сырое или влажное место, или на неустойчивую поверхность.

Комплект поставки

Осторожно распакуйте радиостанцию. Рекомендуется определить перечисленные элементы до удаления упаковки. Если любые элементы пропущены или повреждены во время доставки, немедленно напишите рекламацию.

- Основное устройство (радиостанция **TRACK®3**)
- Антенна
- Аккумуляторная батарея
- Ременная клипса
- Интеллектуальное зарядное устройство-подставка
- Руководство пользователя с гарантийным талоном

Содержание

Введение	2
Комплект поставки	2
Знакомство с устройством	3
ПОДГОТОВКА	4
Зарядка аккумулятора	4
Установка и снятие аккумулятора	5
Установка антенны	6
Установка поясной клипсы	6
Установка опциональной гарнитуры	6
Работа с Track®3	7
Дополнительные функции	8
Возможные неисправности	10
Таблица частот	11
Технические характеристики	12
Гарантийный талон	13

После отключения питания все настройки и установки сохраняются.

Читайте внимательно инструкцию по эксплуатации, чтобы извлечь максимум пользы и удобства при работе с радиостанцией Track®3.

Знакомство с устройством

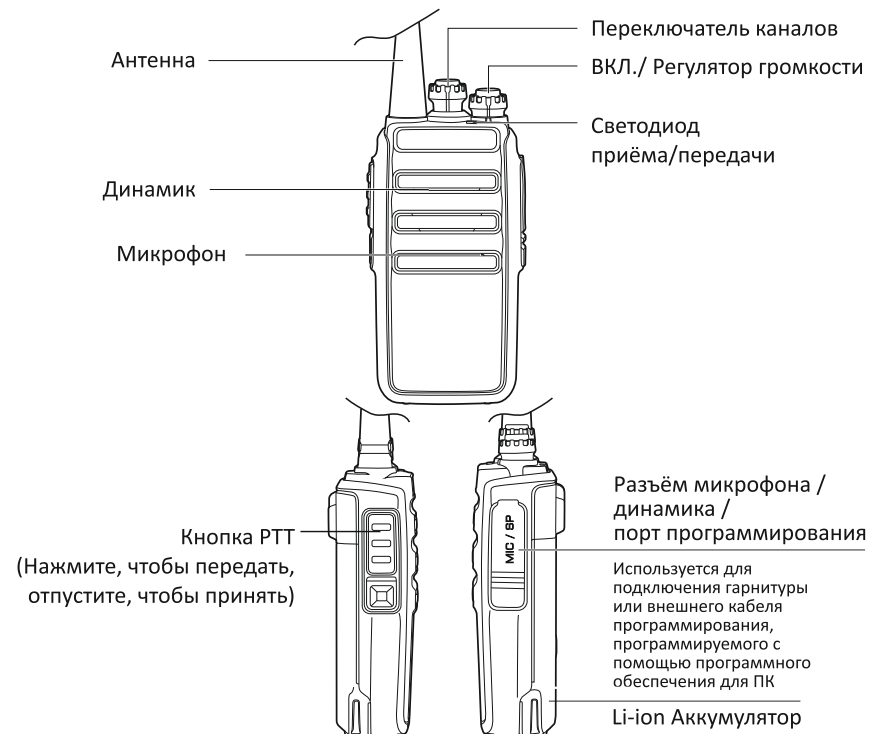

ПОДГОТОВКА

Зарядка аккумулятора

При поставке аккумулятор заряжен не полностью, зарядите его перед использованием.

ВНИМАНИЕ

- Не перезаряжайте аккумулятор, если он был полностью заряжен. Такое действие может сильно сократить срок службы аккумулятора, либо аккумулятор будет повреждён.
- После заряда аккумулятора отсоедините его от зарядного устройства. Зарядка аккумулятора более 24 часов подряд может снизить срок службы аккумулятора из-за перезаряда.

Примечание:

- Температура окружающей среды в процессе зарядки должна быть между +5 и +40 °С. Зарядка вне этого диапазона температур может привести к неполному заряду аккумулятора.
- Всегда выключайте радиостанцию с аккумулятором, прежде чем поставить на зарядку.
- Если время работы станции от аккумулятора заметно сократилось, значит срок службы аккумулятора истекает. Обратитесь к вашему дилеру для приобретения нового аккумулятора.

Подключите провод сетевого адаптера в разъём, находящийся сзади зарядного устройства.

Вставьте аккумулятор или радиостанцию с аккумулятором в зарядное устройство. Убедитесь, что контакты аккумулятора соприкасаются с контактами зарядного устройства надёжно.

Светодиод зарядного устройства загорается красным и зарядка начинается.

Светодиод зарядного устройства загорается зелёным, когда зарядка аккумулятора окончена. Отключите сетевой адаптер от сети.

Установка/снятие аккумулятора

Среднее время работы заряженного аккумулятора ВР-3Li составляет 8 часов. Среднее время вычисляется из расчёта 5% времени передачи, 5% времени приёма и 90% времени ожидания.

Сопоставьте 4 канавки на аккумуляторе с четырьмя направляющими на задней стороне радиостанции.

Надвиньте аккумулятор на заднюю часть радиостанции до защелкивания фиксатора в нижней части радиостанции.

Для снятия аккумулятора отодвиньте защёлку и сдвиньте аккумулятор с радиостанции.

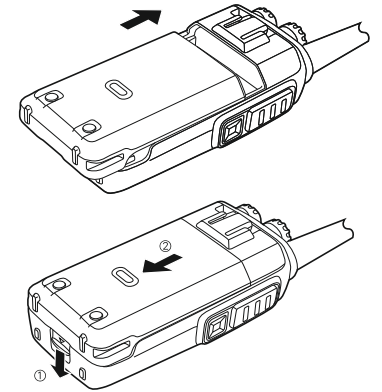

- Не закорачивайте клеммы аккумулятора, не уничтожайте аккумулятор огнём
- Никогда не вскрывайте корпус аккумулятора.

Установка антенны

Навинтите антенну на разъём сверху радиостанции, удерживая антенну за основание и вращая её по часовой стрелке до отказа.

Замечание: Антенна не является ни ручкой, ни фиксатором кольца для ключей, ни точкой присоединения динамика / микрофона. Использование антенны в этом качестве может повредить антенну и ухудшить работу радиостанции.

Установка поясной клипсы

При необходимости присоедините поясную клипсу. Для снятия клипсы нажмите на пружинный зажим на ней и потяните клипсу вверх из гнезда.

Установка опциональной гарнитуры (внешнего громкоговорителя/ микрофона)

Отодвиньте резиновую заглушку разъёма. Вставьте разъём громкоговорителя / микрофона в соответствующее гнездо.

Замечание: Радиостанция не является водозащищённой при применении громкоговорителя / микрофона.

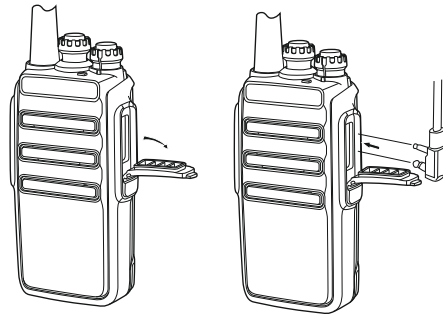

Работа с TRACK®3

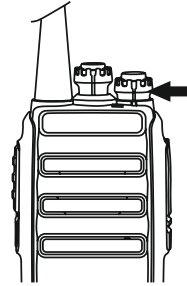

Включите радиостанцию, повернув ручку ВКЛ./Громкость по часовой стрелке. Прозвучит звуковой сигнал.

Отрегулируйте громкость вращая ручку Громкость.

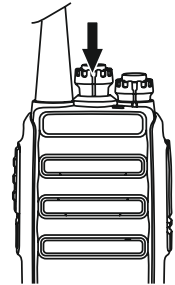

Поверните переключатель каналов для выбора нужного канала. Если принимается радиопередача, будет слышен звук из громкоговорителя.

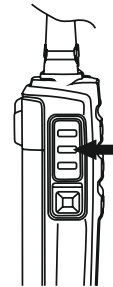

Чтобы сделать вызов, нажмите и удерживайте кнопку Передача, затем говорите в микрофон нормальным голосом. Держите микрофон в 3 - 4 см от губ. Чтобы слушать, отпустите кнопку Передача.

Замечание: Когда заряд аккумулятора становится недостаточным, передача прекратится, и индикатор будет мигать красным.

Дополнительные функции

Таймер

Назначение таймера - ограничение использования канала в течение длительного времени. Если передавать непрерывно в течение 3 минут, то радиостанция прекратит передачу и прозвучит звуковой сигнал. Чтобы сигнал прекратился, отпустите кнопку передачи. Чтобы возобновить передачу, снова нажмите кнопку Передача.

Экономия заряда аккумулятора

Эта функция снижает потребление в случае отсутствия приёма сигнала и любых действий (никакие кнопки не нажаты и никакие переключатели не переключались). Если канал не занят и никакие действия не выполнялись в течение 10 секунд, то включается режим экономии. При приёме сигнала или выполнении действия режим экономии отключается.

Предупреждение о разряде аккумулятора

Предупреждение о разряде аккумулятора: сообщает о необходимости заряда аккумулятора. При передаче, если напряжение аккумулятора становится меньше заранее заданной величины, то индикатор вспыхивает красным. Если слышен звуковой сигнал, радиостанция прекращает передачу. Замените или перезарядите аккумулятор.

Тональный и цифровой шумоподавители

На некоторых каналах можно запрограммировать тональный или цифровой (QT / DQT) шумоподаватель. Тональное шумоподавление - это субтональный сигнал, который позволяет игнорировать (не слышать) вызовы других станций, которые используют тот же канал. При приёме сигнала, обладающего тоном, отличающимся от вашего, вы не слышите сигнала. Аналогично и ваш сигнал будет слышен только радиостанциями, чей субтон соответствует вашему.

ВНИМАНИЕ

Если необходимо пользоваться этой функцией - обратитесь к дилеру.

Замечание: Хотя использование установки тонального или цифрового шумоподавителя каналов освобождает от прослушивания нежелательных сигналов, но это не значит, что ваши разговоры будут приватными.

Возможные неисправности

Проблема	Возможные неисправности
Нет питания	Разряженный аккумулятор. Замените или зарядите его. Аккумулятор установлен неправильно. Снимите аккумулятор и поставьте его снова.
Время работы станции после зарядки аккумулятора заметно сократилось	Срок службы аккумулятора подошёл к концу. Замените аккумулятор на новый.
Нельзя разговаривать или слышать некоторых членов группы	Убедитесь, что используете правильный канал и правильный тон шумоподавителя, тот же, что у других членов группы. Другие члены группы могут быть слишком далеко. Убедитесь, что Вы в зоне радиосвязи с другими станциями.
В канале присутствуют посторонние сигналы	Измените тон шумоподавителя. Убедитесь, что тон изменили все члены группы.

ТЕХНИЧЕСКИЕ ХАРАКТЕРИСТИКИ

Основные	
Диапазон частот	400-470 Mhz
Число каналов	8 LPD, 8 PMR
Шаг каналов	25 кГц
Стабильность частоты	-+2,5ppm
Напряжение питания	7,2 В +- 20 %
Интервал температур	-25оС... +60оС
Внешние размеры (ШxВxГ)	58x120x35 мм
Масса	275г
Приёмник	
Чувствительность (12dB SINAD)	0,16 мкВ
Избирательность по соседнему каналу	>65дБ
Мощность аудио	0,5 В т
Передатчик	
Выходная мощность	3 Вт
Вид модуляции	F3E
Подавление внеполосных излучений	>60дБ
Максимальная девиация	-+5 кГц



TRACK® приложила все усилия для достижения точности и полноты данного руководства, но не несёт никакой ответственности за любые возможные упущения и ошибки печати. Все вышеперечисленные технические характеристики могут быть изменены без предварительного уведомления.

Гарантийный талон

Наименование изделия

Track 3

Серийный номер

Срок гарантии

6 месяцев 12 месяцев

Дата продажи

Наименование торговой организации и её печать

М.П.

Подпись продавца

ФИО покупателя

Гарантийный талон заполнен полностью, серийный номер изделия соответствует указанному в талоне, претензий к внешнему виду и комплектации не имею.

Дата _____ Подпись _____

www.tracksmart.ru