

**FR** 2 - 5 / 30 - 32

**EN** 6 - 9 / 30 - 32

**DE** 10 - 13 / 30 - 32

**ES** 14 - 17 / 30 - 32

**RU** 18 - 21 / 30 - 32

**NL** 22 - 25 / 30 - 32

**IT** 26 - 29 / 30 - 32

## **STARTPACK 12.24**

Nous vous félicitons pour votre choix car cet appareil a été conçu avec le plus grand soin. Pour en tirer le maximum de satisfaction, nous vous conseillons de lire avec attention ce manuel d'instruction. Conserver le pour pouvoir le relire plus tard si nécessaire.

## DESCRIPTION GENERALE

Ce démarreur autonome est destiné au démarrage des véhicules équipés d'une batterie de 12 V ou 24 V au plomb à électrolyte liquide ou gel du VL jusqu'au PL. Il fonctionne grâce à 2 batteries 12V hautes performances. Pour le bon fonctionnement de l'appareil et pour préserver la durée de vie de ses batteries internes, **il est impératif de raccorder le STARTPACK au secteur et de positionner le commutateur sur 12V afin d'effectuer la recharge après chaque utilisation.**

## UTILISATION EN MODE DEMARREUR

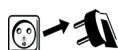

- Débrancher le cordon secteur.



- Positionner le commutateur sur OFF.



- Brancher la pince rouge au (+) et la pince noire au (-).  
*nb : En cas d'inversion de polarité le poste vous l'indique via un buzzer + led rouge allumée.*



- Positionnez le commutateur sur 12V ou 24V en fonction du véhicule à démarrer.
- Tourner la clé de votre véhicule, pour activer la fonction démarreur  
*nb : si votre moteur ne démarre pas, attendre 3 minutes entre 2 tentatives de démarrage. Un véhicule qui ne démarre pas au bout de la 3ème tentative peut avoir un problème autre qu'une batterie en mauvaise état : alternateur, bougie de préchauffage,...*



- Une fois le véhicule démarré, mettre le commutateur sur OFF.  
Suite à un démarrage ou à une forte consommation des batteries, le voyant rouge clignote pour vous avertir que les batteries internes doivent être rechargées. Cela n'empêche pas d'autres essais de démarrage.



- Débrancher la pince noire puis rouge du véhicule



Pour préserver la durée de vie des batteries internes, veillez à recharger le produit (voir paragraphe suivant) après chaque utilisation.

## UTILISATION EN MODE CHARGEUR (RECHARGE DES BATTERIES INTERNES)

Pour que le Startpack soit toujours opérationnel et pour qu'il délivre la puissance de démarrage maximale, il est conseillé de le charger après chaque utilisation et de le laisser en charge jusqu'à la prochaine utilisation.

Le Startpack intègre un chargeur automatique qui charge et qui garde les 2 batteries internes chargées à 100% et sans surveillance (Floating System).



- Après utilisation, mettre le commutateur sur OFF et déconnecter les pinces du véhicule.



- Brancher l'appareil sur une prise 230V 50/60Hz pour recharger les batteries.



- **Mettre le commutateur sur 12V.**

ATTENTION : Si la prise n'est pas sur 12V, la charge ne commencera pas  
STARTPACK vous indique ensuite l'état de la charge :



- Voyant orange fixe : charge – montée de tension de la batterie



- Voyant orange clignotant : régulation de la tension (2 h ou 16H si les batteries sont sulfatées ou profondément déchargée)



- Voyant vert s'allume lorsque la batterie est chargée + floating

- Après la charge, laisser l'appareil branché sur l'alimentation secteur



Avant toute manutention, positionnez-le commutateur sur OFF

**BATTERIES INTERNES : CONSEILS ET ENTRETIEN**

Ces batteries à hautes performances nécessitent une attention particulière. Le respect des prescriptions ci-dessous permet de prolonger la durée de vie des batteries.

1. Mettre l'appareil en charge dès l'achat et après chaque utilisation.
2. Ne pas utiliser un chargeur externe autre que celui qui est intégré dans l'appareil.
3. Hors utilisation, veillez à mettre le commutateur sur OFF.
4. Ne jamais court-circuiter les pinces lorsque le commutateur est sur 12 ou 24V.
5. Ne jamais connecter la pince rouge sur la borne négative de la batterie et la pince noire (-) sur la masse du moteur. Ceci mettra les batteries du Startpack en court-circuit.
6. Attendre 3 minutes entre chaque tentative de démarrage. Ceci permet à la tension des batteries de remonter et aux éléments internes de l'appareil de refroidir. Si vous n'attendez pas et/ou si l'essai de démarrage dure trop longtemps, vous risquez de perdre de la puissance et vous réduisez vos chances de démarrage aux essais suivants.

**ANOMALIES, CAUSES, REMEDES**

		Anomalies	Causes	Remèdes
<b>MODE DÉMARREUR</b>	<b>1</b>	L'appareil émet un signal sonore et la led rouge est allumée.	L'appareil détecte une inversion de polarité.	Vérifier la polarité de la batterie. Pince rouge au (+) de la batterie et pince noire au (-).
	<b>2</b>	La led rouge clignote.	La tension de la batterie est passée à un moment en dessous de 12.5 V suite à un démarrage ou à une forte consommation.	Mettre l'appareil en charge suite à votre utilisation. Le voyant rouge s'éteint.
	<b>3</b>	Des étincelles apparaissent au moment du contact des pinces sur la batterie.	Le commutateur est sur 12V ou 24V.	Avant de brancher les pinces sur la batterie, mettre le commutateur sur OFF.
			Le commutateur de tension est sur la mauvaise position.	Vérifier que la tension du véhicule correspond bien à la tension sélectionnée.
			Inversion de polarité.	Vérifier la polarité de la batterie.
	<b>4</b>	L'appareil n'arrive pas à démarrer le véhicule. La led rouge clignote.	Les batteries de l'appareil sont déchargées.	mettre en charge l'appareil, attendre la fin de charge puis essayer à nouveau.
			Plusieurs essais de démarrage sans pause.	Plusieurs essais de démarrage sans pause. Attendre 3 minutes entre 2 tentatives de démarrage. Un démarrage ne doit pas durer plus de 5 secondes.
			La tension de la batterie est inappropriée.	Vérifier que la tension de la batterie du véhicule correspond bien à la tension sélectionnée.
	<b>5</b>	L'appareil n'arrive plus à démarrer le véhicule et le voyant rouge est éteint.	La tension des batteries internes est très basse. Il se peut qu'elles soient endommagées.	Remettre l'appareil en charge pour tenter une restauration des batteries.
			Le fusible a fondu.	Vérifier et remplacer le fusible.

<b>MODE CHARGEUR</b>	<b>1</b>	Les leds orange et verte clignotent au bout de 24h de charge.	Les batteries sont endommagées, la tension de la /des batteries ne monte pas malgré la charge.	Débrancher l'appareil du secteur puis rebrancher pour relancer une charge. Si le symptôme ré-apparaît, les batteries sont endommagées.
	<b>2</b>	Les leds orange et verte clignotent tour à tour pendant la charge	Protection thermique du chargeur.	Le chargeur est en surchauffe car la température ambiante est élevée. Le chargeur reprend automatiquement la charge lorsque la température aura suffisamment baissée.
	<b>3</b>	La Led orange clignote pendant plus de 3h et ne passe pas au vert.	La batterie est sulfatée ou fortement déchargée.	Fonctionnement normal du Startpack : Le chargeur détecte la présence de batteries sulfatées ou profondément déchargée. Il tentera de restaurer les batteries avec un cycle de charge spécifique de plus de 16h.
	<b>4</b>	Startpack est branché sur le secteur. Aucun des voyants n'est allumé.	Absence d'une tension secteur.	Vérifier la présence d'une tension 230V.
Le fusible a fondu.			Vérifier et remplacer le fusible.	
Le commutateur n'est pas connecté sur 12V.			Mettre le commutateur sur 12V.	

## AVERTISSEMENTS

- Gaz explosif, éviter les flammes et les étincelles. Pendant la charge, la batterie doit être placée dans un emplacement bien aéré.
- Examiner le STARTPACK régulièrement, en particulier le câble, la fiche et l'enveloppe, pour détecter tout dommage. Si le STARTPACK est endommagé, il ne doit pas être utilisé avant sa réparation.
- Ne pas ouvrir l'appareil. Toute modification non effectuée par un technicien de la société GYS entraîne l'annulation de la garantie et de la responsabilité de la société GYS.
- Protéger contre la pluie et l'humidité.
- Votre chargeur doit être raccordé à un socle de prise de courant relié à la terre.
- Si le câble d'alimentation est endommagé, il doit être remplacé par le fabricant, son service après vente ou une personne de qualification similaire, afin d'éviter un danger.
- A n'utiliser en aucun cas pour charger des piles ou des batteries non-rechargeables.
- La borne de la batterie non reliée au châssis doit être connectée la première. L'autre connexion doit être effectuée sur le châssis loin de la batterie et de la canalisation de combustible.
- L'appareil doit être placé de façon telle que la fiche de prise de courant soit accessible.
- L'appareil ne doit pas être utilisé comme un jouet par de jeunes enfants, ou être utilisé par de jeunes enfants ou personnes handicapés sans surveillance.
- Produit faisant l'objet d'une collecte sélective. Ne pas jeter dans une poubelle domestique.
- Ne pas mettre en court circuit les pinces pendant la charge et pendant son utilisation.
- Ce produit est équipé d'un fusible interne (2A-250V) situé sur le transformateur qui le protège de toute défaillance et permet d'éviter tout risque d'incendie. En cas de panne, il est indispensable de le faire remplacer par une personne qualifiée.

## NON GARANTIE DE LA BATTERIE

Les batteries sont des éléments actifs, leur durée de vie dépend de leur entretien. Après chaque utilisation de ce démarreur, il est impératif de recharger les batteries internes. Le stockage dans des lieux aux températures élevées réduit considérablement la charge des batteries. Dans le cas d'une non-utilisation prolongée, il est fortement conseillé de recharger les batteries avant utilisation. De manière générale, nous conseillons de laisser le produit branché en permanence pour maintenir les batteries à leur meilleur niveau de performance.

Ce produit est équipé de 2 batteries hautes performances qui dans le cas du non respect des règles d'entretien peuvent se détériorer dans le temps et de manière irréversible.

**Pour cette raison les batteries des STARTPACK, onéreuses, sont exclues de la garantie.**

**CONDITIONS DE GARANTIE**

- La garantie couvre tout défaut ou vice de fabrication pendant 1 an, à compter de la date d'achat (pièces et main d'œuvre).
- La garantie ne couvre pas les erreurs de tension, incidents dus à un mauvais usage, chute, démontage ou toute autre avarie due au transport.
- La garantie ne couvre pas l'usure normale des pièces (Ex. : câbles, pincés, fisible etc.).
- En cas de panne, retournez l'appareil au point S.A.V GYS, en y joignant :
  - un justificatif d'achat date (ticket de sortie de caisse, facture....)
  - une note explicative de la panne.

Attention: notre SAV n'accepte pas les retours en port dû.

Après la garantie, notre SAV assure les réparations après acceptation d'un devis.

Contact SAV: Société Gys-134 Bd des Loges

BP 4159-53941 Saint-Berthevin Cedex

Fax: +33 (0)2 43 01 23 75

**ATTESTATION DE CONFORMITE**

La société GYS atteste que le chargeur utilisé dans l'appareil Startpack 12.24 est fabriqué conformément aux exigences des directives européennes suivantes :

- Directive Basse Tension : 2006/95/CE du 12/12/06.

- Directive CEM : 2004/108/CE du 15/12/2004- 03/05/1989.

Ils sont pour cela conformes aux normes harmonisées:

- EN 60335-2-29 & EN 55014-1-2

Date de marquage CE : Mai 2012.

02/05/2012  
Société GYS  
134 BD des Loges  
53941 Saint Berthevin

Nicolas BOUYGUES  
Président Directeur Général/ CEO

*Nicolas Bouygues*

Thank you for your choosing STARTPACK – this is a high quality product and in order to get the maximum from it, we advise you to carefully read this instruction manual. Please also retain the manual for future reference.

**GENERAL DESCRIPTION**

This stand-alone starter is aimed to start vehicles equipped with a 12V or 24V lead batteries (liquid or gel electrolyte) from small cars to bigger trucks.

STARTPACK contains 2 high performance 12V batteries. For it to work properly and to ensure the durability of internal batteries, it is necessary to connect the STARTPACK to the mains, and to turn the product on 12V position to be charged after each use.

**USING AS A STARTER**



- Unplug the socket from the mains.

OFF



- Turn the battery-switch on OFF.



- Plug the red clamp to the (+) and the black clamp to the (-).

*NB: In the event of polarity inversion, Startpack 12-24 will sound a buzzer and a show a red led warning.*



- Switch the selector on 12V or 24V depending on the battery of the vehicle you wish to start.

- Turn the key of your vehicle in order to activate the start function

*NB : if the vehicle does not start, wait 3 minutes between attempts to start*

*A vehicle which does not start after the third attempt probably has a problem unrelated to the battery: alternator, spark plug,...*

OFF



- Once the vehicle has started, turn the battery switch on OFF.

*After a start or a high consumption of batteries, the red light will flash to warn you that internal batteries should be recharged.*



- Unplug the black clamp then the red clamp from the vehicle.



To preserve the life of internal batteries, be sure to recharge the product (see next paragraph) after each use.

**USAGE AS A CHARGER (RECHARGE OF INTERNAL BATTERIES)**

In order to have your Startpack fully operational and to ensure maximum output power, it is advised to charge it after each use, and leave it charging until its' next use.

Startpack includes a high quality automatic charger, which will recharge its 2 batteries to a 100% charge, monitoring is not necessary and a maximum charge will be maintained due to the advanced charging cycle (Floating System).

OFF



- After every use, après utilisation, turn the battery switch on OFF and disconnect the clamps from the vehicle.

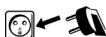

- Connect the charger to a 230V 50/60Hz socket.



- **Switch the button on 12V mode**

**WARNING :** If you do not plug the 12V socket, the charge process won't start

The product will show you the charge status :



- Orange light: charging – voltage increasing



- Flashing Orange light: voltage regulation (2h to 16h if batteries are sulphated or deeply discharged)



- Green light : the battery is charged + floating

- After the charge, you can leave the machine connected to the socket



Before handling, set the switch to OFF.

**INTERNAL BATTERIES: ADVICE AND MAINTENANCE**

These high performance batteries require particular care. Following these instructions will prolong their effective life to the maximum.

1. Charge the STARTPACK initially after purchase and then after each use.
2. Do not use an external charger. Only use the one integrated in the STARTPACK.
3. Turn the battery-switch OFF during the charge, and disconnect the voltage selector to prevent any error after a re-charge.
4. Never short circuit the clamps when the battery-switch is turned ON.
5. Never connect the red clamp on the (-) of the vehicle battery, and the red clamp on the ground of the engine. This would result in a short circuit.
6. Wait 3 minutes between each starting attempt. This allows the batteries voltage to rise again, and the internal elements to cool down. If you do not wait and/or if any starting attempt lasts for too long, you risk losing some power, and you reduce your chances of succeeding the start on next attempts.

**TROUBLESHOOTING, CAUSES, SOLUTIONS**

		<b>Troubleshooting</b>	<b>Causes</b>	<b>Solutions</b>
<b>START MODE</b>	<b>1</b>	A Buzzer produce a sound and red light is on.	The product detects an inversion of polarity.	Check the polarity on the battery. Red clamp to the (+) of the battery and black clamp to the (-).
	<b>2</b>	The red light flashes.	The battery voltage went lower than 12,5V after a start or a heavy consumption.	Charge the machine after the use. The red light will turn off.
	<b>3</b>	Sparks are created when connecting clamps to the vehicle battery.	The battery switch is turned ON and/or the voltage selector is on 12V or 24V.	Before plugging the clamps on the vehicle battery, turn the battery-switch OFF, and disconnect the voltage selector.
			The voltage selector is in the wrong position.	Check that the selected voltage corresponds to the voltage of the vehicle's battery.
			Polarity inversion.	Check polarity on the battery .
	<b>4</b>	The machine cannot start the vehicle, the red light flashes.	Internal batteries are discharged.	Recharge the machine to the max, and try again.
			Many starting attempts without recovery time.	Wait 3 minutes between two starting attempts. A start should not last for more than 5 seconds.
			The battery voltage is incorrect.	Check that the selected voltage corresponds to the voltage of the vehicle's battery.
	<b>5</b>	STARTPACK cannot start the vehicle, and the red light is off.	Internal batteries voltage is really low. They can be damaged.	Put the STARTPACK on recharge to attempt recovery of internal batteries.
			The fuse has blown.	Replace the fuse.

<b>CHARGER MODE</b>	<b>1</b>	Orange and green lights are flashing after 24h or charge.	Batteries damaged, no voltage despite the charge.	Unplug the product from the main and plug it again to start a new charge. If the problem appears again the batteries are damaged.
	<b>2</b>	Orange and green lights flash alternately during the charge.	Thermal protection of the charger.	Charger is overheating because the temperature is too high. The charger will restart the charge automatically as soon as the temperature dropped down sufficiently.
	<b>3</b>	The orange led flashes for more than 3hours and does not turn to green.	The battery is sulphated or deeply discharged.	Normal process of the Startpack: the charger detects the presence of sulphated / deeply discharged batteries. It will attempt to recover the battery with a specific charge of 16h.
	<b>4</b>	Startpack is plugged in to the mains but no light is on.	No voltage from the mains.	Check the presence of 230V voltage on the supply.
The fuse has blown.			Replace the fuse.	
The voltage connector is not plugged on the 12V socket.			Plug the voltazge connector on the 12V socket.	

**CAUTION**

- Explosive Gases, avoid fire and sparks. During the charge, batteries should be placed in a well ventilated area.
- Examine your STARTPACK regularly, especially the cable, the envelope and the socket to detect any damage. If the STARTPACK is damaged, it should not be used.
- Do not open the product. Any modification made by any person outside a technician of GYS will result in the cancellation of the warranty, and responsibility of the GYS company.
- Protect the product against rain and humidity.
- Your charger should be connected to a socken with an earth connector.
- If the mains cable is damaged it must be repaired by the manufacturer, its after sales department or a person equally qualified, in order to prevent any danger.
- Never use STARTPACK to recharge not-rechargeable batteries or small batteries (AA, mobile phones, etc.).
- The terminal of the battery not linked to the vehicle frame has to be connected first. The other connection should be made afterwards, on the frame, and far away from any combustible pipes.
- The product should be placed for the main socket to be reachable.
- The product should not be used as a toy by children or handicapped persons without supervision.
- This product contains electronics. Do not dispose of in domestic waste.
- Do not short circuit the clamps during the charge and during its use.
- This device is equipped with a internal fuse (2A-250V) placed in the transformer which protect against failure and fire. In case of breakdown, this fuse must be replaced by a qualified technician.

**NO WARRANTY ON BATTERIES**

Batteries are active elements, their life depends on maintenance. After each use of this starter, the internal batteries must be charged. Stored in places with high temperatures can reduce the battery charge. In case of non-use, it is strongly recommended to recharge the batteries before use. Generally, we recommend leaving the product permanently plugged to maintain the batteries at their best level of performance. This product is equipped with 2 high performance batteries which can be irreversibly damaged in case of non compliance of the maintenance rules.

**For this reason the batteries of the Startpack are excluded from warranty**



**CERTIFICATE OF CONFORMITY**

GYS confirms that the charger integrated in this product: Startpack 12.24

Is manufactured in conformity to the following European directive:

- Directive on Low voltage: 2006/95/CE du 12/12/06.
- Directive electromagnetic field : 2004/108/CE du 15/12/2004- 03/05/1989.

It is conform to following harmonised norms:

- EN 60335-2-29 & EN 55014-1-2

(Date of CE Mark: July 2009)

02/05/2012  
Société GYS  
134 BD des Loges  
53941 Saint Berthevin

Nicolas BOUYGUES  
Président Directeur Général/ CEO

*Nicolas Bouygues*

Wir freuen uns, dass Sie sich für ein Markengerät der Firma GYS entschieden haben, und danken Ihnen für das entgegengebrachte Vertrauen. Um das Gerät optimal nutzen zu können, lesen Sie bitte die Betriebsanleitung sorgfältig durch.

**BESCHREIBUNG**

Dieser netzunabhängig Booster wurde für den Start von Fahrzeugen, die eine 12V bzw. 24V flüssige Elektrolyt, wartungsfreie oder Gel Starterbatterie(n) besitzen, konzipiert.

Es verfügt über zwei Hochleistungs-Bleibatterien der neuesten Technologie. Um die Haltbarkeit der Batterien zu verlängern, Achten Sie bitte darauf, dass das STARTPACK nach jedem Gebrauch ans Stromnetz angeschlossen wird und der Batterieschalter auf «12V» gestellt wird.

**STARTFUNKTION**



- Trennen Sie den Netzstecker vom Netz.

OFF



- Stellen Sie den Batterieschalter auf Position «OFF».

*Verbinden Sie die rote Klemme mit dem «+» Pol und die schwarze Klemme mit dem «-» Pol der Batterie. Achtung! Ertönt ein akustisches Signal und leuchtet die rote Anzeige, haben Sie die Polarität vertauscht.*



- Positionieren Sie den Schalter je nach der Batterie des Fahrzeuges, das Sie starten möchten, auf die passende Spannung 12V oder 24V.

- Starten Sie das Fahrzeug

*Hinweis: Begrenzen Sie die Startzeit auf ca. 5 Sekunden und pausieren Sie zwischen den Versuchen jeweils ca. 3 Minuten damit sich die Batterie erholen kann.*

*Startet das Fahrzeug nach dem drittem Startversuch noch immer nicht, liegt das Problem sehr wahrscheinlich nicht an der Batterie: es kann sich um einen Fehler an der Lichtmaschine oder den Zündkerzen handeln,...*



- Sobald das Fahrzeug startet, stellen Sie den Batterieschalter auf «OFF».

Nach einem Startversuch oder nach intensivem Gebrauch der Batterien, beginnt die rote Anzeige an zu blinken -> die internen Batterien müssen aufgeladen werden.

OFF



- Entfernen Sie zuerst die schwarze und dann die rote Klemme.



Um die Haltbarkeit der internen Gerätebatterie zu gewährleisten, laden Sie das Gerät (siehe nächsten Absatz) nach jeder Anwendung wieder auf.

**LADEFUNKTION (AUFLADUNG DER INTERNEN BATTERIEN)**

Um die Haltbarkeit der Batterien zu verlängern, achten Sie darauf, dass das Startpack nach jedem Gebrauch ans Stromnetz angeschlossen wird und bis zum nächsten Gebrauch angeschlossen bleibt.

Das Startpack verfügt über eine «Floating» Funktion, das heißt, dass die Ladung überwachungsfrei erfolgt.

OFF



- Nach der Anwendung, stellen Sie den Schalter auf OFF und entfernen Sie die Klemme vom Fahrzeug.



- Schließen Sie das Ladegerät an eine Steckdose (230V-50/60Hz) an.

RECHARGE

12V



- **Stellen Sie den Schalter auf 12V.**

ACHTUNG: Wenn der Schalter nicht auf 12V eingestellt wurde, wird der Ladeprozess nicht anfangen. STARTPACK zeigt Ihnen den Ladezustand der Batterie an:



- Orange Anzeige leuchtet: Ladevorgang => Die Batterien werden geladen



- Orange Anzeige blinkt während des Ladens auch noch nach 2 bis 16 Stunden: die internen Batterien sind sulfatiert oder tiefentladen



- Grüne Anzeige leuchtet => Die Batterien sind aufgeladen

- Nach Aufladung, lassen Sie das Gerät ans Stromnetz angeschlossen



Stellen Sie den Batterieschalter auf OFF bevor Sie das Gerät transportieren.

**HINWEISE UND WARNUNGEN FÜR DIE INTERNEN BATTERIEN**

Die internen Hochleistungsbatterien bedürfen besonderer Sorgfalt. Um ihre Haltbarkeit zu verlängern, beachten Sie bitte die folgenden Hinweise :

1. Laden Sie das Gerät zunächst nach dem Kauf und nach jedem weiteren Gebrauch auf.
2. Verwenden Sie kein externes, sondern nur das im Startpack integrierte Ladegerät.
3. Wenn das Startpack nicht angewendet wird, stellen Sie den Schalter auf «OFF».
4. Kurzschluss niemals die Klemmen, wenn der Schalter auf 12 oder 24V.
5. Verbinden Sie niemals die rote Klemme mit dem Minuspol der Fahrzeugbatterie, und die schwarze Klemme mit Chassis (Masse) => dies würde zu einem Kurzschluss der Startpack Batterien führen.
6. Warten Sie mindestens 3 Min zwischen jedem Startversuch. Dadurch können sich die internen Elemente abkühlen und die Batteriespannung wieder steigen. Wenn diese Pause nicht eingehalten wird oder dauert ein Startversuch zu lange (>5 Sek.), riskieren Sie einen Leistungsverlust der Batterien.

**FEHLER, URSACHEN, LÖSUNGEN**

	<b>Fehler</b>	<b>Ursachen</b>	<b>Lösungen</b>	
<b>START MODUS</b>	<b>1</b>	Warnton ertönt + rote Warnanzeige leuchtet.	Verpolung der Ladegerätklemmen. Überprüfen Sie die Polarität der Batterie. Schließen Sie die rote Klemme an den + und die schwarze Zange an den - Pol.	
	<b>2</b>	Rote Warnanzeige blinkt.	Batteriespannung ist nach einem Startversuch oder durch starken Verbrauch niedriger als 12,5 V. Laden Sie das Startpack nach Gebrauch wieder auf => Die rote Anzeige erlischt	
	<b>3</b>	Funken entstehen, sobald die Klemmen an die Batterie angeschlossen werden.	Der Schalter ist auf 12V bzw. 24V eingestellt.	Schalten Sie- bevor Sie die Klemmen anschließen- das Startpack aus.
			Der Spannungsschalter befindet sich auf falscher Position	Prüfen Sie, ob die eingestellte Spannung der Spannung der Fahrzeugbatterie entspricht.
			Verpolung	Prüfen Sie die Polarität der Batterie.
	<b>4</b>	Das Gerät kann das Fahrzeug nicht starten. Rote Warnanzeige ist aus.	Interne Batterien sind entladen	Laden Sie das STARTPACK auf und wiederholen Sie den Startvorgang erneut
			Mehrere aufeinanderfolgende Startversuche ohne Wartezeit	Warten Sie min. 3 min zwischen den Startversuchen. Ein Startversuch sollte nicht länger als 5 Sek. dauern
			Die gewählte Batteriespannung ist falsch	Prüfen Sie, ob die eingestellte Spannung der Spannung der Fahrzeugbatterie entspricht.
	<b>5</b>	Das Gerät kann das Fahrzeug nicht starten. Die rote Warnanzeige leuchtet nicht. Warnton ertönt + rote Warnanzeige leuchtet.	Interne Batterien haben eine zu geringe Spannung und sind eventuell beschädigt.	Versuchen Sie das Startpack aufzuladen.
			Die Sicherung ist geschmolzen	Überprüfen Sie die Sicherung und falls nötig, tauschen Sie diese aus.
			Verpolung der Ladegerätklemmen	Überprüfen Sie die Polarität der Batterie. Schließen Sie die rote Klemme an den + und die schwarze Zange an den - Pol

<b>LADEMODUS</b>	<b>1</b>	Die orange und grüne Anzeigen blinken auch noch 24 Stunden nach dem Laden	Interne Batterien sind beschädigt; trotz der Aufladung steigt die Batteriespannung nicht	Ziehen Sie den Netzstecker und starten Sie den Ladeprozess erneut. Besteht das Problem weiterhin sind die internen Batterien beschädigt.
	<b>2</b>	Während des Ladens leuchten abwechselnd die orange und grüne Anzeige	Thermischer Schutz des Ladegerätes	Ladegerät ist überhitzt. Das Gerät wird automatisch neu gestartet, sobald die Temperatur ausreichend gesunken ist.
	<b>3</b>	Die orange Anzeige blinkt mehr als 3 Stunden und wechselt nicht auf grün	Die Batterien sind sulfatiert oder tief entladen	Normaler Prozess des STARTPACKS: Das Ladegerät erkennt sulfatierte oder tiefentladene Batterien. Es wird versuchen mit einem speziellen Ladevorgang die Batterie innerhalb von 16 Stunden aufzuladen.
	<b>4</b>	Startpack ist am Stromnetz angeschlossen aber keine Anzeige leuchtet	Keine Spannung aus der Steckdose	Prüfen Sie, ob in der Steckdose eine Spannung von 230V vorhanden ist.
Der Schalter ist nicht auf 12V eingestellt.			Stellen Sie den Schalter auf 12V.	
Die Sicherung ist durchgebrannt			Tauschen Sie die Sicherung aus	

### AVERTISSEMENTS

- Brandgefahr: Vermeiden Sie stets Feuer und Funkenflug und sorgen Sie während der Aufladung für gute Belüftung.
- Überprüfen Sie das Gerät regelmäßig auf Schäden, insbesondere das Netzkabel, den Stecker und das Gehäuse. Ist das Ladegerät beschädigt, darf es vor der Reparatur nicht mehr benutzt werden.
- Öffnen Sie nicht das Gerät. Achtung: Änderungen und Eingriffe am Gerät von nicht autorisierten Personen setzen die Garantie und Konformitätserklärung der Firma GYS außer Kraft.
- Schützen Sie das Gerät vor Regen und Feuchtigkeit
- Das Ladegerät muss an einem geerdeten Netzanschluss angeschlossen werden
- Ist das Ladegerät und/ oder Kabelleitungen defekt/ beschädigt, geben Sie das Ladegerät zur Reparatur zum Hersteller bzw. zur Serviceleistung an einen Fachbetrieb.
- Achten Sie darauf während der Nutzung der Klemmen oder der Ladung keinen Kurzschluss mit den Klemmen zu verursachen
- Versuchen Sie niemals defekte oder nicht aufladbare Batterien zu laden.
- Schließen Sie das Batterieladegerät zuerst an den Pluspol (+) an und achten Sie darauf, dass weder das Ladegerät, noch das Kabel mit der Kraftstoffleitung des Fahrzeuges in Berührung kommt.
- Achten Sie während der Ladung auf einen sicheren Stand des Gerätes und einen frei zugänglichen Netzanschluss.
- Dieses Gerät ist kein Spielzeug! Schützen Sie es vor unbefugtem Gebrauch. Ihr Gerät ist ein Produkt für selektives Einsammeln (Sondermüll). Werfen Sie es daher nicht in die häusliche Mülltonne.
- Das Startpack ist mit einer Schmelzsicherung (2A-250V) ausgestattet. Im Fall einer Panne, es ist unabdingbar die defekte Sicherung durch ein qualmifiziertes Personal austauschen zu lassen.

### GARANTIEAUSSCHLUSS DER BATTERIE

#### Garantiewaiver der Batterie

Batterien enthalten aktive Elemente, ihre Laufzeit hängt von deren Instandhaltung ab. Nach jedem Gebrauch des Gerätes müssen die internen Batterien aufgeladen werden. Die Lagerung an Orten mit hohen Umgebungstemperaturen reduziert maßgeblich die Ladung der Batterien. Nach einer langen Zeit ohne Anwendung wird empfohlen, die Batterien vor der Anwendung wieder aufzuladen. Wir empfehlen Ihnen, das STARTPACK am Netz angeschlossen zu lassen, um die Batterien bei ihrem besten Leistungsstand zu halten.

Dieses Produkt verfügt über 2 Hochleistungs-Batterien, die, wenn sie nicht richtig instandgehalten werden, im Laufe der Zeit unwiderruflich beschädigt werden können.

Aus diesem Grund sind die Batterien der STARTPACK Geräte aus der Garantie ausgeschlossen.

**GARANTIE**

Die Garantieleistung des Herstellers erfolgt ausschließlich bei Fabrikations- oder Materialfehlern, die binnen 12 Monate nach Kauf angezeigt werden (Nachweis Kaufbeleg). Nach Anerkenntnis des Garantieanspruchs durch den Hersteller bzw. seines Beauftragten erfolgen eine für den Käufer kostenlose Reparatur und ein kostenloser Ersatz von Ersatzteilen. Der Garantiezeitraum bleibt aufgrund erfolgter Garantieleistungen unverändert.

**Ausschluss:**

Die Garantieleistung erfolgt nicht bei Defekten, die durch unsachgemäßen Gebrauch, Sturz oder harte Stöße sowie durch nicht autorisierte Reparaturen oder durch Transportschäden, die infolge des Einsendens zur Reparatur, hervorgerufen worden sind. Keine Garantie wird für Verschleißteile (z. B. Kabel, Klemmen, Vorsatzscheiben etc.) sowie bei Gebrauchsspuren übernommen.

Das betreffende Gerät bitte immer mit Kaufbeleg und kurzer Fehlerbeschreibung ausschließlich über den Fachhandel einschicken. Die Reparatur erfolgt erst nach Erhalt einer schriftlichen Akzeptanz (Unterschrift) des zuvor vorgelegten Kostenvoranschlags durch den Besteller. Im Fall einer Garantieleistung trägt GYS ausschließlich die Kosten für den Rückversand an den Fachhändler

**KONFORMITÄTSERKLÄRUNG**

GYS erklärt, dass das Ladegerät Startpack 12.24 richtlinienkonform mit folgenden europäischen Bestimmungen:

- Niederspannungs-Richtlinie 2006/95/CE du 12/12/06
- EMV- Richtlinien 2004/108/CE du 15/12/2004- 03/05/1989 – elektromagnetische Verträglichkeit- hergestellt wurde.

Dieses Gerät stimmt daher mit den harmonisierten Normen

EN 60335-2-29 und EN 55014-1-2

CE Kennzeichnung: Mai 2012.

02/05/2012  
Société GYS  
134 BD des Loges  
53941 Saint Berthevin

Nicolas BOUYGUES  
Président Directeur Général/ CEO

*Nicolas Bouygues*

Le felicitamos por su selección ya que este producto ha sido diseñado con el mayor cuidado. Para conseguir una satisfacción máxima, le aconsejamos leer muy atentamente las instrucciones siguientes. Conservar este manual para leerlo de nuevo si es necesario.

## DESCRIPCIÓN GENERAL

Este arrancador autónomo ha sido concebido para arrancar los vehículos equipados con una batería de 12 V o 24 V al plomo al electrolito líquido o al gel del vehículo ligero hasta el vehículo pesado.

El STARTPACK funciona gracias a 2 baterías de 12V de alto rendimiento. Para el buen funcionamiento del aparato y para preservar la duración de vida de sus baterías internas, es imprescindible conectar el STARTPACK a la red eléctrica y colocar el conmutador en 12V para recargar después de cada uso.

## UTILIZACIÓN EN MODO ARRANCADOR



- Desconectar de la red eléctrica.

OFF



- Colocar el interruptor de batería en posición OFF.



- Conectar la pinza roja al (+) y la pinza negra al (-).  
*nb : En caso de inversión de polaridad, el Startpack 12-24 se lo señala : buzzer + led roja encendida.*

- Colocar el conmutador en 12V o en 24V según el vehículo que arrancar.



- Girar la llave del vehículo para activar la función arrancador  
*nb: si su motor no arranca, esperar 3 minutos entre dos intentos de arranque.*

*Un vehículo que no arranca al cabo del tercero intento puede tener un otro problema que una batería en mal estado: alternador, bujía de precalentamiento,...*

OFF



- Una vez arrancado, colocar el conmutador en OFF.

*A continuación de un arranque o de un fuerte consumo de baterías, el piloto rojo parpadea para advertir que las baterías internas deben ser recargadas. Esto no impide otros ensayos de arranque.*



- Desconectar la pinza negra, luego la roja del vehículo



Para preservar la duración de las baterías internas, recargue el producto después de cada uso (ver parrafo siguiente)

## UTILIZACIÓN EN MODO CARGADOR (RECARGA DE LAS BATERÍAS INTERNAS)

Para que el Startpack siempre esté operativo y pueda liberar la potencia de arranque máxima, es preferible cargarlo después de cada uso y dejarlo en carga hasta la próxima utilización.

El Startpack integra un cargador automático, el cual carga y mantiene cargado a 100% y sin vigilancia las 2 baterías internas (Floating System).

OFF



- Después de cada uso, colocar el conmutador en OFF y desconectar las pinzas del vehículo.

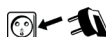

- Conectar el equipo con una toma 230V 50/60Hz para recargar las baterías.

RECHARGE

12V



- **Colocar el conmutador en 12V.**

ATENCIÓN : Si la toma no está conectada con 12V, la carga no empieza  
STARTPACK indica el estado de carga:



- Led naranja fija : carga – subida de tensión de la batería



- Led naranja parpadeante: regulación de la tensión (2 h o 16H si las baterías son sulfatadas o profundamente descargadas)



- Led verde se encienda cuando la batería está cargada + floating
- Después de la carga, dejar contactado el cargador con la red eléctrica



Antes de cualquier uso, colocar el conmutador en OFF

**BATERÍAS INTERNAS: CONSEJOS Y MANTENIMIENTO**

Estas baterías con alto rendimiento necesitan una atención particular. El respecto de las abajo indicaciones permiten prolongar la duración de vida de las baterías.

1. Poner el aparato en carga nada más comprarlo y después de cada uso.
2. No utilizar un cargador externo distinto del que está integrado en el aparato.
3. Colocar los interruptores de batería en OFF durante la carga y desconectar el selector de tensión para evitar errores de uso a continuación de la carga.
4. Nunca cortocircuitar las pinzas cuando el interruptor de batería está en posición ON.
5. Nunca conectar la pinza roja en el borne negativo de la batería y la pinza negra (-) en la masa del motor. Esto llevará las baterías a ponerse en cortocircuito.
6. Esperar 3 minutos entre cada intento de arranque. Esto permite que la tensión de las baterías suba y que los elementos internos del aparato se enfríen. Si no se espera y/o si el ensayo de arranque dura mucho tiempo, hay un riesgo de perder potencia y se reducen las posibilidades de arrancar en los ensayos siguientes.

**ANOMALIAS, CAUSAS, REMEDIOS**

		Anomalías	Causas	Remedios
<b>MODO ARRANCADOR</b>	<b>1</b>	El aparato emite una señal sonora y la led roja queda encendida	El aparato detecta una inversión de polaridad	Comprobar la polaridad de la batería. Pinza roja al (+) de la batería y pinza negra al (-).
	<b>2</b>	La led roja parpadea.	La tensión de la batería paso durante un momento por debajo de 12.5 V después de un arranque o de un fuerte consumo.	Colocar el aparato en carga después de su utilización. El indicador rojo se apaga.
	<b>3</b>	Chispas aparecen al colocar las pinzas en la batería.	El interruptor de batería está en ON y/ o el selector está en 12V o 24V.	Antes de conectar las pinzas en la batería, colocar el interruptor de batería en posición OFF, desconectar el selector de tensión.
			El selector de tensión está en mal colocado.	Comprobar que la tensión del vehículo corresponde a la tensión seleccionada.
			Inversión de polaridad.	Comprobar la polaridad de la batería.
	<b>4</b>	El aparato no llega a arrancar el vehículo, la led roja parpadea.	Las baterías del aparato están descargadas.	Poner en carga el aparato, esperar el fin de carga y luego intentar de nuevo.
			Varios ensayos de arranque sin pausa.	Esperar 3 minutos entre 2 tentativas de arranque. Un arranque no debe durar más de 5 segundos.
			La tensión de la batería es inadecuada.	Comprobar que la tensión de la batería del vehículo corresponde a la tensión seleccionada.
	<b>5</b>	El aparato no logra arrancar el vehículo y la led roja está apagada.	La tensión de las baterías internas es muy baja. Pueden ser dañadas.	Colocar de nuevo el aparato en carga para intentar una restauración de las baterías.
			El fusible ha fundido.	Sustituir el fusible.

<b>MODE CHARGEUR</b>	<b>1</b>	Las leds naranja y verde parpadean al cabo de 24h de carga.	Las baterías son dañadas, la tensión de la/de las baterías no sube a pesar de la carga.	Desconectar el aparato de la red, luego conectar de nuevo para lanzar otra vez una carga. Si el síntoma aparece otra vez, las baterías son dañadas.
	<b>2</b>	Las leds naranja y verde parpadean por turno durante la carga	Protección térmica del cargador.	El cargado está en sobrecalentamiento pues la temperatura ambiente es elevada. El cargador recoge automáticamente la carga cuando la temperatura haya bajado suficientemente.
	<b>3</b>	La Led naranja parpadea durante más de 3h y no pasa al verde	La batería está sulfatada o fuertemente descargada.	Funcionamiento normal del Startpack : el cargador detecta la presencia de baterías sulfatadas o profundamente descargadas. Intentará restaurar las baterías con un ciclo de carga específico de más de 16h.
	<b>4</b>	El Startpack está conectado a la red. Ningún de los pilotos se encienden	Ausencia de una tensión sector	Comprobar la presencia de una tensión de 230V.
	El fusible ha fundido.		Sustituir el fusible.	
	El conector de tensión no está conectado sobre los 12V		Conectar correctamente el conector sobre los 12V	

### ADVERTENCIA

- Gas explosivo, evitar las llamas y las chispas. Durante la carga, la batería debe ser colocada en un lugar bien ventilado.
- Comprobar el STARTPACK regularmente, en particular el cable, el enchufe y la caja, para detectar cualquier daño. Si el STARTPACK está averiado, no utilizarlo antes de su reparación.
- No abrir el aparato. Cualquiera modificación que no estuviera hecha por un técnico de la empresa GYS puede acarrear la pérdida de la garantía y de la responsabilidad de la empresa GYS.
- Proteger contra la lluvia y la humedad.
- Su cargador debe ser conectado con una TOMA DE TIERRA.
- Si el cable de alimentación está dañado, tiene que ser remplazado por el fabricante, su servicio postventa o una personal con competencia similar, con fin de evitar cualquier peligro.
- En ningún caso, utilizarlo para cargar acumuladores o baterías que no sean recargables.
- El borne de la batería que no está conectado al chasis debe conectarse en primer lugar. La otra conexión debe efectuarse al chasis, a lo lejos de la batería y de la canalización de combustible.
- El aparato debe estar colocado de tal manera que el enchufe sea accesible.
- No se puede utilizar como juego para niños o no puede ser utilizado por jóvenes o personas minusválidas sin vigilancia.
- Este producto es objeto de una recogida selectiva. No tirar en un contenedor domestico.
- No poner en cortocircuito las pinzas durante la carga y durante su utilización.

### NO GARANTIA DE LA BATERIA

Las baterías son elementos activos, su duración de vida depende de su mantenimiento. Despues de cada uso de este producto, es imprescindible recargar las baterías internas. El almacenamiento en lugares cuyas temperaturas son elevadas reduce considerablemente la carga de las baterías. Si no se utiliza durante un tiempo prolongado, es fuertemente recomendado recargar las baterías antes del uso. Generalmente, aconsejamos que se deje conectado el producto permanentemente para mantener las baterías a su mejor nivel de rendimiento.

Este producto está dotado de 2 baterías de alto rendimiento que, en caso de incumplimiento de las reglas de mantenimiento, pueden deteriorarse en el tiempo y de manera irreversible.

Por esta razón, las baterías del STARTPACK, onerosas, son excluidas de la garantía.



**ATESTACIÓN DE CONFORMIDAD**

La empresa GYS atesta que el cargador descrito en este manual: Startpack 12.24

Está fabricado en conformidad a las exigencias de las directivas europeas siguientes:

- Directiva Baja Tensión : 2006/95/CE del 12/12/06.

- Directiva CEM : 2004/108/CE del 15/12/2004- 03/05/1989.

Por estas razones, está en conformidad con las normas armonizadas:

- EN 60335-2-29 & EN 55014-1-2

Fecha de marcado CE : Mayo de 2012

02/05/2012

Société GYS

134 BD des Loges

53941 Saint Berthevin

Nicolas BOUYGUES

Président Directeur Général/ CEO



Благодарим вас за выбор этого аппарата, разработанного нами с особой тщательностью. Пожалуйста, внимательно ознакомьтесь с данной инструкцией и сохраните ее, чтобы при необходимости перечитать.

## ОПИСАНИЕ

Это автономное пусковое устройство предназначено для запуска легковых или грузовых автомобилей, оснащенных свинцовой аккумуляторной батареей 12 В или 24 В с жидким или гелевым электролитом. STARTPACK функционирует благодаря двух высококачественных 12-вольтовых батарей. Для того, чтобы аппарат нормально работал, а также для продления срока службы внутренних аккумуляторов, совершенно необходимо подсоединять GYSPACK к сети и отключать аккумулятор (ставить переключатель в положение 12В) после каждого использования.

## ИСПОЛЬЗОВАНИЕ В РЕЖИМЕ ПУСКА

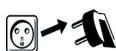

- Отсоедините шнур от сети.

OFF



- Поставьте выключатель на OFF.

- Подключите красный зажим к (+) и черный зажим к (-).

*NB: в случае инверсии полярности Startpack 12-24 об этом предупредит : звуковой сигнал + загорится красная лампочка.*



- Подключите ограничитель к 12В или 24В в зависимости от автомобиля, который надо завести.



- Поверните ключ автомобиля, чтобы включить функцию запуска.

*NB: если двигатель не заводится, подождите 3 минуты перед тем, как попробовать снова. Автомобиль, который не заводится после 3ей попытки, может иметь другую проблему нежели севшую батарею: альтернатор, свечи накаливания...*



- Как только двигатель будет запущен, поставьте выключатель батареи на OFF.

После запуска или после сильного потребления энергии батарей красная лампочка мигает, показывая что встроенные батареи нужно перезарядить. Это не мешает произвести другие попытки запуска.



- Отсоедините сначала черный, потом красный зажим от автомобиля



Чтобы сохранить внутренние аккумуляторы в рабочем состоянии как можно дольше, не забывайте после каждого использования ставить аппарат на зарядку (см. следующий §).

## ИСПОЛЬЗОВАНИЕ В РЕЖИМЕ ЗАРЯДКИ (ЗАРЯДКА ВСТРОЕННЫХ АККУМУЛЯТОРНЫХ БАТАРЕЙ)

Чтобы Startpack был всегда в исправном состоянии и выдавал максимальную мощность запуска, советуем перезаряжать его после каждого использования и оставлять подключенным к сети до следующего использования. Startpack имеет встроенное автоматическое зарядное устройство, которое заряжает 2 внутренние батареи и поддерживает их заряженными на 100% и без надзора (Floating System).

OFF



- После использования, повернуть выключатель батарей в положение OFF и отсоединить зажимы от автомобиля.

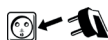

- Подключите аппарат к розетке 230В 50/60Гц, чтобы зарядить батареи.

RECHARGE

12V



- **Установить коннектор напряжения на 12В.**

ВНИМАНИЕ: если коннектор не на 12В, зарядка не начнется

Затем STARTPACK указывает этапы зарядки:



- Оранжевая лампочка горит, не мигая : зарядка – напряжение батареи растет



- Оранжевая лампочка мигает: регулировка напряжения (2 ч или 16 ч, если батареи сульфатированы или сильно разряжены)



- Зеленая лампочка загорается, когда батарея заряжена

- После зарядки оставьте аппарат подключенным к сети



Перед тем, как переместить аппарат поставьте коммутатор в положение OFF

### ВНУТРЕННИЕ БАТАРЕИ : СОВЕТЫ И ТЕХОБСЛУЖИВАНИЕ

Эти высокотехнологичные батареи требуют особого внимания. Соблюдение нижеприведенных правил позволяет увеличить срок их службы.

1. Поставьте аппарат заряжаться сразу после его покупки и после каждого использования.
2. Не используйте никакое внешнее зарядное устройство, кроме того, что встроено в аппарат.
3. Ставьте выключатель батареи на OFF во время зарядки и отключайте ограничитель напряжения во избежание ошибок после перезарядки.
4. Никогда не закорачивайте зажимы, когда выключатель батареи стоит на ON.
5. Никогда не подсоединяйте красный зажим на отрицательную клемму аккумулятора и черный зажим (-) на массу двигателя. Это закоротит батареи Startpack.
6. Всегда переждите 3 минуты между попытками запуска. Это позволяет напряжению батареи увеличиться и внутренним элементам аппарата остыть. Если вы не выждете этот интервал и/или если попытка запуска слишком долгая, есть риск потерять мощность и снизить шансы запустить двигатель при следующих попытках.

### НЕИСПРАВНОСТИ, ПРИЧИНЫ, УСТРАНЕНИЕ

		Неисправность	Причина	Устранение
РЕЖИМ ЗАПУСКА	1	Аппарат издает звуковой сигнал и горит красная лампочка.	Аппарат обнаружил инверсию полярности.	Проверьте полярность батареи. Красный зажим на (+) аккумулятора и черный зажим на (-).
	2	Мигает красная лампочка.	Напряжение аккумулятора в какой-то момент зашкалило за 12.5 В вследствие запуска или большого потребления энергии.	Поставьте аппарат подзарядиться после использования. Красная лампочка погаснет.
	3	Во время контакта между зажимами и аккумулятора появляются искры.	Выключатель батареи стоит на ON и/или ограничитель стоит на 12В или 24В.	Перед подключением зажимов к аккумулятору поставьте выключатель батареи на OFF, отключите ограничитель напряжения
			Ограничитель напряжения в неправильном положении.	Проверьте, чтобы напряжение автомобиля соответствовало выбранному напряжению.
			Инверсия полярности.	Проверьте полярность аккумулятора.
	4	Аппарат не может запустить двигатель. Мигает красная лампочка.	Внутренние батареи аппарата разряжены.	Поставьте аппарат заряжаться, подождите конца зарядки и попробуйте снова.
			Несколько попыток запуска без перерывов.	Сделайте 3-х минутный перерыв между 2 попытками запуска. Каждый запуск не должен превышать 5 секунд.
			Неподходящее напряжение батареи.	Проверьте, чтобы напряжение батареи автомобиля соответствовало выбранному напряжению.
	5	Аппарат больше не может запустить двигатель. Красная лампочка выключена.	Напряжение внутренних батарей очень низкое. Возможно, что они повреждены.	Поставьте аппарат заряжаться, чтобы попытаться восстановить батареи.

РЕЖИМ ЗАРЯДКИ	1	Оранжевая и зеленая лампочки мигают по истечении 24 часов зарядки.	Батареи повреждены, напряжение батареи(ей) не растет несмотря на зарядку.	Отключите аппарат от сети, затем снова подключите его, чтобы запустить цикл зарядки. Если симптом появится снова, то батареи повреждены.
	2	Оранжевая и зеленая лампочки мигают по очереди во время зарядки	Срабатывает термозащита зарядного устройства.	Зарядное устройство перегрелось, тк температура окружающей среды высока. Зарядное устройство автоматически продолжит зарядку, когда температура снизится до приемлемого уровня.
	3	Оранжевая лампочка мигает в течение более 3 часов и не переходит на зеленый.	Батарея сульфатирована или очень сильно разряжена.	Нормальное функционирование Startpack : зарядное устройство обнаружило присутствие сульфатированной или сильно разряженной батареи. Оно попытается восстановить батареи с помощью специфического цикла зарядки продолжительностью свыше 16 ч.
	4	Startpack подключен к сети. Ни одна из лампочек не горит.	Отсутствие напряжения в сети.	Проверьте есть ли напряжение 230В в сети.
Расплавился плавкий предохранитель.			Замените плавкий предохранитель.	
Коннектор напряжения не подключен на 12В			Правильно подключить коннектор напряжения на 12В	

### ПРЕДОСТЕРЕЖЕНИЯ

- Взрывчатый газ, избегайте пламени и искр. Во время зарядки батарея должна находиться в хорошо проветриваемом месте.
- Регулярно осматривайте STARTPACK, особенно шнур, вилку и оболочку, чтобы предупредить повреждения. Если STARTPACK поврежден, он не должен быть использован, пока не отремонтирован.
- Аппарат не вскрывать. Любое изменение, произведенное лицом, не являющимся техническим специалистом компании GYS, повлечет за собой отмену гарантии и ответственности компании GYS.
- Берегите аппарат от дождя и влаги.
- Зарядное устройство должно быть подключено к сетевой розетке С ЗАЕМЛЕНИЕМ.
- Если сетевой шнур поврежден, то он должен быть заменен производителем, его сервисной службой или квалифицированным специалистом во избежании опасности.
- Никогда не используйте аппарат для зарядки батареек или непerezаряжаемых батарей.
- Сначала подсоедините клемму батареи, не соединенной с шасси. Второе подключение должно быть произведено к шасси подальше от батареи и от провода горючего.
- Аппарат должен быть помещен таким образом, чтобы вилка и розетка были доступны.
- Аппарат не должен быть использован как игрушка для маленьких детей или использован маленькими детьми или инвалидами без присмотра.
- Аппарат подлежит специальной переработке – не выбрасывать в общий мусоросборник.
- Не закорачивать зажимы во время зарядки и во время использования аппарата.

**БАТАРЕЯ НЕ ПОКРЫВАЕТСЯ ГАРАНТИЕЙ**

Аккумуляторные батареи являются активными элементами. Срок их службы зависит от техобслуживания. После каждого использования пускового устройства совершенно необходимо перезарядить внутренние аккумуляторные батареи. Хранение при высоких температурах значительно снижает заряд батарей. В случае продолжительного неиспользования настоятельно советуем перезарядить батареи перед использованием. Как правило, советуем вам оставлять аппарат постоянно подключенным к сети, чтобы батареи были как можно более эффективными. Аппарат имеет 2 встроенные высокопроизводительные аккумуляторные батареи, которые в случае несоблюдения правил ухода за ними могут со временем бесповоротно испортиться.

По этой причине дорогостоящие батареи аппаратов STARTPACK не покрываются гарантией.

**СЕРТИФИКАТ СООТВЕТСТВИЯ**

Компания GYS подтверждает, что зарядное устройство, используемое в аппарате: Startpack 12.24 произведено в соответствии с требованиями следующих европейских директив:

- Директива о Низком Напряжении: 2006/95/CE от 12/12/06.
- Директива СЕМ : 2004/108/CE от 15/12/2004- 03/05/1989.

Для этого они соответствуют нормам :

- EN 60335-2-29 & EN 55014-1-2

Дата маркировки CE : июль 2009.

02/05/2012  
Société GYS  
134 BD des Loges  
53941 Saint Berthevin

Nicolas BOUYGUES  
Président Directeur Général/ CEO

*Nicolas Bouygues*

Hartelijk gefeliciteerd met uw keuze, dit toestel is ontwikkeld met de grootste zorg. Om er een maximale voldoening uit te halen, lees aandachtig wat hierop volgt. Bewaar deze als naslagwerk.

### ALGEMENE OMSCHRIJVING

Deze autonome starthulp is ontwikkeld voor opstarten van de voertuigen die uitgerust zijn met een 12 V of 24V vloeibaar- of gel elektrolyt lood-zuur accu's van personen auto en vrachtwagens. Hij functioneert dankzij 2 accu's van hoge prestatie. Voor correct gebruik van het toestel en om de levensduur van de interne accu's te behouden, **is het noodzakelijk om STARTPACK aan te sluiten op de netspanning en om de schakelaar op 12V in te stellen om op deze manier op te laden na elk gebruik.**

### GEBRUIK IN STARHULP MODUS



- Koppel de voedingskabel los.



- Zet de schakelaar op «OFF».



- Koppel de rode klem op (+) en de zwarte klem op (-).  
NB: Bij polariteitsomwisseling, wordt het via zoemer + aanbranden van het rood lampje aangegeven.



- Zet de schakelaar op 12V of 24V afhankelijk van het op te starten voertuig.
- Draai de sleutel van het voertuig om de opstart functie te activeren.  
NB: Als de motor niet start, wacht 3 minuten tussen 2 opstartpogingen. Als het voertuig na 3 pogingen niet start, wil dat niet direct betekenen dat de accu in slechte staat verkeert, de oorzaak van het probleem kan ook bij de alternator of de gloeibougies liggen.



- Als de motor start, zet de schakelaar op OFF.  
Als gevolg van het starten of van een hoog verbruik van de accu's, knippert het rode lampje als waarschuwing dat de accu's opgeladen moeten worden. Dit belemmert niet een nieuwe poging tot opstarten.



- Koppel eerst de zwarte klem en daarna de rode klem van het voertuig los.



Om de levensduur van de accu te behouden, is het noodzakelijk om het product op te laden (zie volgende paragraaf) na elk gebruik.

### GEBRUIK IN ACCULADER MODUS

Om de Startpack altijd operationeel te behouden en om de maximale vermogen uit te halen bij het opstarten, dient u het toestel op te laden na elk gebruik en in het laadstand aan te laten staan.

De Startpack integreert een automatische lader die de interne accu's 100% opgeladen behoudt zonder toezicht (Floating System).



- Na elk gebruik, zet de schakelaar op OFF en koppel de klemmen los van het voertuig.

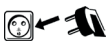

- Sluit het toestel op een 230V 50/60Hz netspanning om de accu's op te laden.



- **Zet de schakelaar op 12V.**  
LET OP: Als de aansluiting niet op 12V staat, start het opladen niet.  
De STARTPACK geeft daarna het oplaadniveau aan:



- Oranje lamp aanbrandt: laden - accuspanning loopt op



- Oranje lamp knippert: de spanning wordt geregeld



- Groene lampje brandt als de accu opgeladen i + floating
- Na het laden, laat het toestel aangesloten op de netspanning



Voor elke behandeling, zet de schakelaar op OFF.

**INTERNE ACCU'S: ADVIES EN ONDERHOUD**

Er moet speciale aandacht besteedt worden aan deze hi-performance accu's. Volgen van de instructies hieronder kan de levensduur van de accu's verlengen.

1. Laad het toestel op direct na de aanschaf en na elk gebruik.
2. Gebruik geen andere lader dan die dat geïntegreerd is in het toestel.
3. Bij geen gebruik, zet de schakelaar op OFF.
4. Vermijd kortsluiting van de klemmen als de schakelaar op 12V of 24V is.
5. Sluit nooit de rode klem aan op de negatieve pool van de accu en de zwarte klem (-) op de motor. Dit zou kortsluiting van de accu's van Startpack veroorzaken.
6. Wacht 3 minuten tussen 2 opstartpogingen. Hierdoor kan de accuspanning terugkeren en de interne componenten van het toestel afkoelen. Als je niet wacht en / of als het opstarten te lang duurt, u loopt risico om de kracht te verliezen en de kansen om opstarten te verminderen.

**AFWIJKINGEN, OORZAKEN, OPLOSSINGEN**

		<b>Afwijkingen</b>	<b>Oorzaken</b>	<b>Oplossingen</b>
<b>MODUS STRATHULP</b>	<b>1</b>	Een geluidssignaal is hoorbaar en het rood lampje staat aan.	Het toestel geeft een polariteitomwisseling gevonden.	Controleer de polariteit van de accu. De rode klem op (+) en de zwarte klem op (-).
	<b>2</b>	Het rood lampje knippert.	De accuspanning is gezakt onder 12.5 V na het opstarten of hoog gebruik.	Laad het toestel op direct na het gebruik. Het rood lampje schakelt uit.
	<b>3</b>	De vonken verschijnen na contact van de klemmen op de accu.	De schakelaar is op 12V.ou 24V.	Laad het toestel op direct na het gebruik. Het rood lampje schakelt uit.
			De schakelaar is op verkeerde positie.	Voor het aansluiten van klemmen, zet de schakelaar op OFF
			Polariteitomwisseling.	Controleer de polariteit van de accu.
	<b>4</b>	Het toestel kan het voertuig niet opstarten. Het rood lampje knippert.	De accu's van het toestel zijn leeg.	Laad het toestel op, wacht tot het einde van het laden en probeer op nieuw.
			Meerdere opstartpogingen zonder pauze.	Wacht 3 minuten tussen 2 opstartpogingen. Het opstarten mag niet langer dan 5 seconden duren.
			De accuspanning is niet geschikt.	Controleer of de laadspanning rijmt met de accuspanning.
	<b>5</b>	Het toestel kan het voertuig niet meer opstarten en het rood lampje staat uit.	De accuspanning van de interne accu's is zeer laag. Mogelijk zijn de accu's beschadigd.	Laad het toestel op om herstellen van de accu's te proberen.
			De netzekering is gesmolten.	Controleer en vervang de netzekering.

MODUS LADEN	1	De oranje en groen lampjes knippen na 24u laden.	De accu's zijn beschadigd, de accu(s)spanning stijgt niet ondanks het laden.	Koppel het toestel van de netspanning los en start opnieuw met laden. Als het symptoom opnieuw verschijnt, de accu's zijn beschadigd.
	2	De oranje en groen lampjes knippen om de beurt tijdens het laden.	Thermische beveiliging van de lader.	De lader is oververhit omdat de omgevingstemperatuur te hoog is. De lader start automatisch opnieuw op als de omgevingstemperatuur weer lager is.
	3	Het oranje lampje knippert langer dan 3u en wordt niet groen.	De accu is gesulfateerd of zeer leeg.	Normale werking van Startpack: De lader detecteert aanwezigheid van de gesulfateerde of zeer lege accu. Hij zal proberen om de accu te herstellen met een specifieke laad cyclus van meer dan 16u.
	4	Startpack is aangesloten op de netspanning. Geen lampje staat aan.	Geen netspanning.	Controleer of de spanning 230V is.
De netzekering is gesmolten.			Controleer en vervang de netzekering.	
De schakelaar is niet op 12V aangesloten.			Zet de schakelaar op 12V.	

## WAARSCHUWINGEN

- Explosief gas, vermijd vuur en vonken. Tijdens laden, moet de accu in een goed geventileerde ruimte zijn.
- Controleer STARTPACK regelmatig, voornamelijk de kabel, de stekker en de enveloppe. Als STARTPACK beschadigd is, niet gebruiken tot die gerepareerd is.
- Open het toestel niet. Als de wijzigingen niet door een technicus van GYS uitgevoerd zijn, is de garantie niet meer geldig en is GYS niet meer verantwoordelijk.
- Bescherm tegen regen en vocht.
- Uw acculader moet aangesloten worden aan een netspanning met geaard stopcontact.
- Als de voedingskabel beschadigd is, dient deze vervangen te worden door de fabrikant, zijn reparatie dienst of een gekwalificeerde technicus, om gevaar te vermijden.
- Niet geschikt voor opladen van batterijen of niet oplaadbare accu's.
- De aansluitklem van de accu dat niet aangesloten op een chassis is moet eerst gekoppeld worden. De andere connectie moet plaats vinden op het chassis, ver van de accu en kanalisering van de brandstof.
- Het toestel dient zodanig aangesloten worden dat het mogelijk is deze, indien nodig, meteen uit te kunnen schakelen.
- Het toestel mag niet als speelgoed door jonge kinderen gebruikt worden.
- Afzonderlijke inzameling vereist. Gooi het niet in het huishoudelijk afval.
- Vermijd kortsluiting van de klemmen tijdens het laden of het gebruik.
- De netzekering van dit product is op de transformator geplaatst om de brandrisico te vermijden. Bij uitvallen van het apparaat, is het noodzakelijk om door een bevoegde persoon te laten repareren.

## GEEN GARANTIE OP DE ACCU

De accu's zijn de actieve elementen, hun levensduur is afhankelijk van het onderhoud. Het is verplicht om de interne accu's na elk gebruik op te laden. Opslag op plaatsen met hoge temperaturen vermindert drastisch laadniveau van de accu. In het geval van langdurig niet-gebruik, is het sterk aanbevolen om de accu's op te laden voor gebruik. Over het algemeen, is het aan te raden om het product voortdurend aangesloten te laten om de accu's op hun best prestatieniveau te behouden.

Dit product is uitgerust met 2 high performance accu's die in het geval van het niet opvolgen van het onderhoudsadvies, na verloop van tijd onomkeerbaar beschadigd kunnen raken.

**Voor deze reden, vallen de dure accu's van de STARTPACK niet onder garantie.**



**CERTIFICAAT VAN OVEREENSTEMMING**

Het bedrijf GYS verklaart dat de lader die in deze gebruikersaanwijzing omschreven is:  
Startpack 12.24 wordt vervaardigd overeenkomstig de vereisten van de volgende Europese richtlijnen:  
- De Richtlijn van het lage Voltage: 2006/95/CE - 12/12/2006  
- EMC Richtlijn: 2004/108/CE - 15/12/2004-03/05/1989,

Hij is daarom naleeft de volgende geharmoniseerde normen:

- EN 60335-2-29
- EN 55014-1-2

Het toestel wordt CE/GS gemarkt: mei 2014.

02/05/2012  
Soci t  GYS  
134 BD des Loges  
53941 Saint Berthevin

Nicolas BOUYGUES  
Pr sident Directeur G n ral/ CEO

*Nicolas Bouygues*

Complimenti per questa scelta, questo apparecchio è stato concepito con la massima cura specialmente per Lei. Per trarre il massimo di soddisfazione da questo dispositivo, si consiglia di leggere attentamente questo manuale d'istruzioni prima dell'uso. Da conservare per ulteriori consultazioni se necessario.

## DESCRIZIONE GENERALE

Questo starter autonomo è destinato all'avviamento di veicoli attrezzati con una batteria 12 V o 24 V al piombo ad elettrolito liquido o gel da VL fino a PL.

Funziona grazie a 2 batterie 12V ad alte prestazioni. Per il buon funzionamento dell'apparecchio e per preservare la durata di vita delle sue batterie interne, è imperativo collegare lo STARTPACK alla rete e posizionare il commutatore su 12V per effettuare la ricarica dopo ogni utilizzo.

## USO IN MODALITÀ STARTER



- Scollegare il cavo presa di corrente.

OFF



- Posizionare il commutatore su OFF.



- Collegare il morsetto rosso al (+) e il morsetto nero al (-).

*nb : In caso d'inversione di polarità l'apparecchio ve lo indica con un segnale acustico + un led rosso acceso.*



- Posizionare il commutatore su 12V o 24V a seconda del veicolo da caricare.

- Girare la chiave del veicolo per attivare la funzione starter

*nb : se il vostro motore non parte, attendere 3 minutes tra 2 tentativi di avviamento.*

*Un veicolo che non parte dopo il terzo tentativo può avere un problema diverso da una batteria in cattivo stato: alternatore, candela di preriscaldamento,...*

OFF



- Appena il veicolo parte, mettere il commutatore su OFF.

Dopo un avviamento o un forte consumo di batterie, la spia rossa lampeggia per segnalare che le batterie interne devono essere ricaricate. Ciò non impedisce altri tentativi di avviamento.



- Scollegare il morsetto nero poi quello rosso dal veicolo



Per preservare la durata di vita delle batterie interne, assicuratevi di ricaricare il prodotto (vedi paragrafo successivo) dopo ogni utilizzo.

## USO IN MODO CARICABATTERIE (RICARICA DI BATTERIE INTERNE)

Affinchè lo Startpack sia sempre operativo e affinchè rilasci la massima potenza di avviamento, si consiglia di ricaricarlo dopo ogni utilizzo e di lasciarlo in carica fino all'utilizzo successivo.

Lo Startpack integra un caricatore automatico che ricarica e mantiene le 2 batterie interne cariche al 100% et senza bisogno di controllo (Floating System).

OFF



- Dopo l'utilizzo, mettere il commutatore su OFF et scollegare i morsetti dal veicolo.

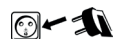

- Collegare l'apparecchio ad una presa 230V 50/60Hz per ricaricare le batterie.

RECHARGE



- **Mettere il commutatore su 12V.**

ATTENTIONE : Se la presa non è su 12V, la carica non si avvierà  
STARTPACK vi indicherà in seguito lo stato di ricarica :



- Spia arancione fissa: carica – aumento di tensione della batteria



- Spia arancione lampeggiante: regolazione della tensione (2 h o 16h se le batterie sono solfatate o estremamente scariche)



- La spia verde si accende quando la batteria è carica + floating(mantenimento)

- Dopo la carica, lasciare l'apparecchio collegato all'alimentazione.



Prima di qualsiasi manutenzione, posizionare il commutatore su OFF

**PRIMA DI QUALSIASI MANUTENZIONE, POSIZIONARE IL COMMUTATORE SU OFF**

Queste batterie ad alte prestazioni hanno bisogno di particolare attenzione. Il rispetto delle prescrizioni sottoriportate permette di prolungare la vita delle batterie.

1. Mettere il dispositivo sotto carica dal momento dell'acquisto e dopo ogni uso.
2. Non usare un carica-batterie esterno oltre a quello integrato nel dispositivo.
3. Quando non utilizzato, ricordate di mettere il commutatore su OFF.
4. Non mettere mai in corto-circuito i morsetti quando il commutatore è su 12 o 24V.
5. Non collegare mai il morsetto rosso sul terminale negativo della batteria e il morsetto nero (-) sulla massa del motore. Ciò metterà le batterie dello Startpack in corto-circuito.
6. Aspettare 3 minuti d'intervallo fra due tentativi di avviamento. Ciò permetterà alla tensione delle batterie di risalire ed agli elementi interni all'apparecchio di raffreddare. Se il periodo di attesa non viene rispettato e/o se la prova di avviamento è molto lunga, si rischia di perdere potenza e le probabilità di avviamento sono ridotte per le prove seguenti.

**ANOMALIE, CAUSE, RIMEDI**

	Anomalie	Cause	Rimedi	
<b>MODO STARTER</b>	<b>1</b>	Il dispositivo emette un segnale sonoro e il led rosso è acceso.	Il dispositivo rivela un'inversione di polarità.	Verificare la polarità della batteria. Morsetto rosso al (+) della batteria e morsetto nero al (-).
	<b>2</b>	Il led rosso lampeggia.	La tensione della batteria è passata al di sotto di 12.5V ad un dato momento in seguito all'avviamento o ad un forte consumo.	Mettere il dispositivo in carica dopo il vostro utilizzo. La spia rossa si spegne.
	<b>3</b>	Delle scintille appaiono al momento del contatto dei morsetti sulla batteria.	Il commutatore è su 12V o 24V.	Prima di scollegare i morsetti dalla batteria, mettere il commutatore su OFF.
			Il commutatore di tensione è su una posizione sbagliata.	Verificare se la tensione del veicolo corrisponde alla tensione scelta.
			Inversione di polarità.	Verificare la polarità della batteria.
	<b>4</b>	Il dispositivo non riesce ad avviare il veicolo. Il led rosso lampeggia.	Le batterie del dispositivo sono scariche.	ricaricare il dispositivo aspettare la fine della ricarica per poi riprovare.
			Diverse prove di avviamento senza pausa.	Aspettare 3 minuti fra 2 tentativi di avviamento. L'avviamento non deve durare più di 5 secondi.
			La tensione della batteria è inadatta.	Verificare che la tensione della batteria del veicolo corrisponda alla tensione scelta.
	<b>5</b>	Il dispositivo non riesce a far partire il veicolo e la spia rossa è spenta.	La tensione delle batterie interne è molto bassa. Forse sono danneggiate.	Rimettere il dispositivo sotto carica per provare a ripristinare le batterie.
			Il fusibile è fuso.	Verificare e sostituire il fusibile.

<b>MODO CARICABATTERIE</b>	<b>1</b>	I led giallo e verde lampeggiano dopo 24 ore di carica.	Le batterie sono danneggiate, la tensione della/delle batterie non aumenta nonostante la carica.	Scollegare il dispositivo dalla presa per poi ricominciare la ricarica. Se il sintomo si ripete, le batterie sono danneggiate.
	<b>2</b>	I led giallo e verde lampeggiano a turno durante la carica	Protezione termica del caricabatterie.	Il caricabatterie è surriscaldato perché la temperatura ambiente è elevata. Il caricabatterie ricomincia automaticamente la carica quando la temperatura ambiente si sarà sufficientemente abbassata.
	<b>3</b>	Il Led giallo lampeggia per più di 3 ore e non passa mai al verde.	La batteria è solfatata oppure fortemente scarica.	Funzionamento normale dello Startpack : Il carica-batterie rileva la presenza di batterie solfatate o fortemente scariche. Tenderà di ripristinare le batterie con un ciclo di carica specifico di più di 16h.
	<b>4</b>	Startpack è collegato alla rete elettrica. Nessuna spia si accende.	Assenza di tensione sulla presa.	Verificare la presenza di tensione 230V.
Il fusibile è fuso.			Verificare e sostituire il fusibile.	
Il commutatore non è connesso su 12V			Posizionare il commutatore su 12V	

### AVVERTENZE

- Gas esplosivo, evitare le fiamme e le scintille. Durante la carica, la batteria deve essere messa in un posto ben aerato.
- Esaminare lo STARTPACK regolarmente, in particolare il cavo, la scheda e il rivestimento, per individuare eventuali danni. Se lo STARTPACK è danneggiato, non dev'essere utilizzato prima della sua riparazione.
- Non aprire il dispositivo. Ogni modifica non effettuata da un tecnico dell'azienda GYS porta all'annullamento della garanzia e della responsabilità della azienda GYS.
- Proteggere dalla pioggia e dall'umidità.
- Il caricabatterie deve essere collegato ad una presa con messa a terra.
- Se il cavo di alimentazione è danneggiato, deve essere sostituito dal fabbricante, dal suo servizio post vendita o da personale qualificato equivalente, allo scopo di evitare pericoli.
- Non utilizzarlo in nessun caso per ricaricare pile o batterie non ricaricabili.
- Il terminale della batteria non collegato al telaio dev'essere collegato per primo. L'altro collegamento dev'essere effettuato sul telaio lontano dalla batteria e dalla canaletta del carburante/serbatoio.
- Il dispositivo deve essere posizionato in modo tale che la presa sia facilmente raggiungibile
- Il dispositivo non deve essere usato come giocattolo dai bambini, nemmeno essere usato da bambini o da individui diversamente abili se non sorvegliati.
- Prodotto soggetto a raccolta differenziata. Non smaltire con i rifiuti domestici.
- Non mettere i morsetti in corto circuito durante la carica e durante l'uso.
- Questo prodotto è dotato d'un fusibile interno (2A-250V) posto sul trasformatore che lo protegge da qualsiasi guasto e permette di evitare rischi d'incendio. In caso di guasto, è indispensabile farlo sostituire da persona qualificata.

### NESSUNA GARANZIA PER LA BATTERIA

Le batterie sono degli elementi attivi, loro durata di vita varia a seconda della manutenzione. Dopo ogni utilizzo di questo avviatore, è obbligatorio ricaricare le batterie interne. Lo stoccaggio in luoghi a temperature elevate riduce considerevolmente la carica delle batterie. Nel caso di un non-utilizzo prolungato, si consiglia di ricaricare le batterie prima dell'uso. In modo generale, si consiglia di lasciare il prodotto collegato alla presa di corrente permanentemente per mantenere le batterie al loro miglior livello di prestazione.

Questo prodotto è dotato di 2 batterie ad alte prestazioni che in caso di non rispetto delle regole di manutenzione possono danneggiarsi nel tempo e in modo irreversibile.

Per questo le batterie degli STARTPACK, onerose, sono escluse dalla garanzia.

**ATTESTAZIONE DI CONFORMITA**

L'Azienda GYS attesta che il carica batterie usato in questo dispositivo Startpack 12.24 è stato fabbricato in modo conforme alle esigenze delle direttive europee seguenti :

- Direttiva Bassa Tensione: 2006/95/CE del 12/12/06.
- Direttiva CEM : 2004/108/CE del 15/12/2004- 03/05/1989.

sono pertanto in conformità alle normative armonizzate:

- EN 60335-2-29 & EN 55014-1-2

Data di marcatura CE : Mai 2012.

02/05/2012  
Société GYS  
134 BD des Loges  
53941 Saint Berthevin

Nicolas BOUYGUES  
Président Directeur Général/ CEO

*Nicolas Bouygues*

**SPECIFICATION TECHNIQUES / TECHNICAL SPECIFICATION / TECHNISCHE DATEN / ESPECIFICACIONES TÉCNICAS / ТЕХНИЧЕСКАЯ СПЕЦИФИКАЦИЯ / TECHNISCHE GEGEVENS / SPECIFICHE TECNICHE**

Tension d'alimentation / Voltage input / Netzspannung / Tensión de alimentación/ Напряжение питания / Voeding /	230V 50/60Hz
Puissance nominale maximale du chargeur / Charger's maximum nominal power / Maximum nominaler Verbrauch des Gerätes / Potencia nominal máxima del cargador/ Максимальная номинальная мощность зарядного устройства / Max nominaal vermogen	135 W
Tension de charge / Charging voltage / Ladespannung / Tensión de carga / Напряжение зарядки / Laadspanning	12 / 24V
Courant de charge / Charging current / Ladestrom/ Corriente de carga / Ток зарядки / Laadkracht	7A
Capacité nominale de charge / Nominal charging capacity / Nominale Ladekapazität/ Capacidad nominal de carga / Номинальная емкость заряда / Nominale laadcapaciteit /	2 x 16Ah
Puissance de démarrage 1V/C	900A - 12V 700A - 24V
Courbe de charge / Charging curve / Ladekurve/ Curva de carga / Кривая зарядки / Laadcurve	WUoU
Température de fonctionnement / Fonctionning temperature / Betriebstemperaturbereich/ Temperatura de funcionamiento / Рабочая температура / Omgevingstemperatuur	-20°C / 50°C
Température de stockage / Storing temperature / Lagerungstemperature/ Temperatura de almacenamiento/ температура хранения / Opslagtemperatuur	-20°C / 50°C
Classe de protection / Protection rating / Schutzklasse / Clase de protección / Класс защиты / Beschermingsklasse	IP21
Poids de l'appareil (cables compris)/ Machine weight (including all cables) / Gerätegewicht (einschließlich Kabeln) / Peso de la máquina (cables incluidos) / Вес аппарата (вместе с кабелями) / Gewicht van het toestel (incl. kabels)	22 Kg
Dimension (Lx l x H) / Dimensions (Lx l x H) / Maße (Lx B x H) / Dimensiones (Lx l x H) / Размеры (Д x Ш x В) / Afmetingen (LxBxH)	18 x 33,5 x 48,5 cm



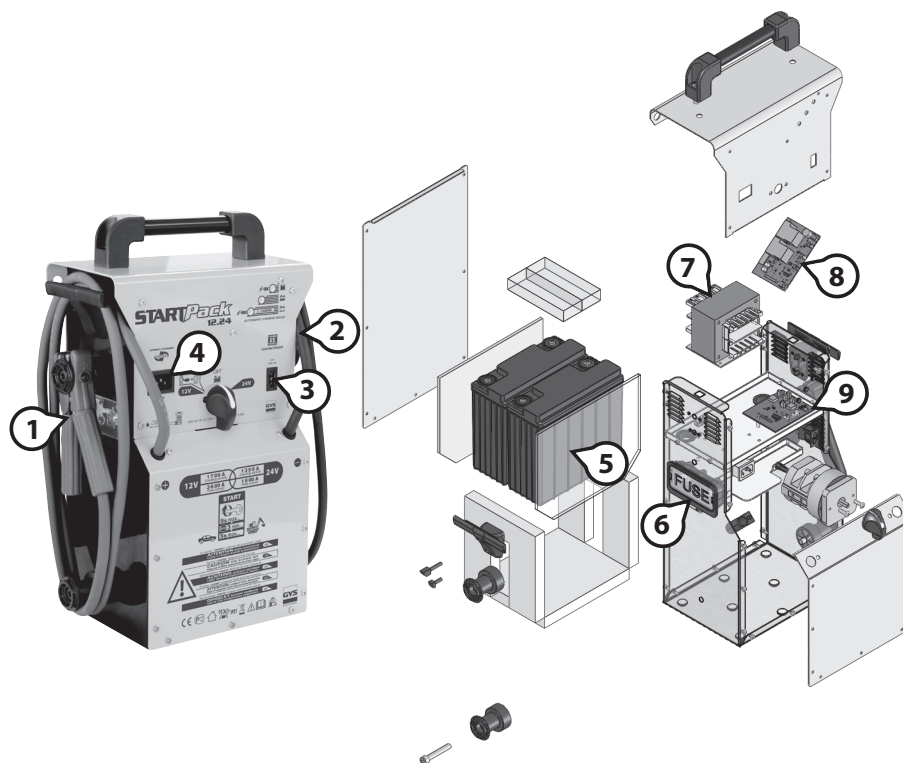



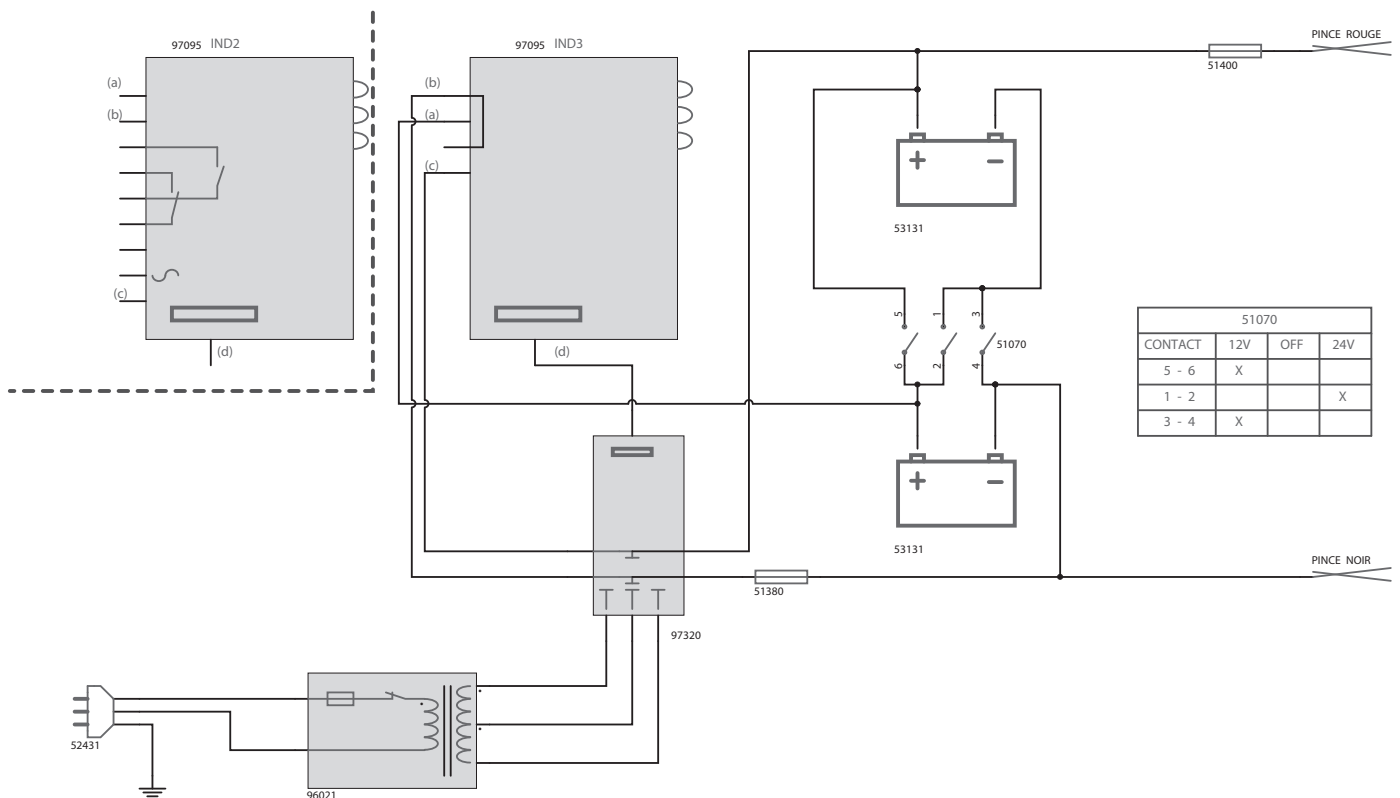

**SCHÉMA ÉLECTRIQUE - PIÈCES DE RECHANGE / CIRCUIT DIAGRAM - SPARE PARTS / SCHALTPLAN-ERSATZTEILE / ESQUEMA ELECTRICO - RECAMBIOS / ЭЛЕКТРИЧЕСКАЯ СХЕМА - ЗАПЧАСТИ / ELEKTRISCHE SCHEMA – ONDERDELEN / SCHEMA ELETTRICO - PEZZI DI RICAMBIO**



N°	DESIGNATION	REFERENCE
1	Pince rouge / red clamp/ rote Klemme / pinza roja / красный зажим / Rode klem / Morsetto rosso	72066
2	Pince noire / black clamp/ schwarze Klemme / pinza negra / черный зажим / Zwarte klem / Morsetto nero	72065
3	Fusible 20A-32V / Fuse 20A-32V/ 20A-32V Sicherung / Fusible 20A-32V / плавкий предохранитель 20А – 32В / Zekering 20A-32V / Fusibile 20A-32V	51379
4	Fiche secteur mâle / male plug / Netzstecker / Тома / Вилка / Stekker / Scheda rete maschio	52431
5	Batterie / Battery / Batterie / Bateria / Аккумуляторная батарея / Accu / Batteria	53131
6	Porte fusible + 2xFusibles 200A / Fuse holder + 2 fuses 200A / Sicherunghalter+ 2 x 200A Sicherungen / porta fusibile + 2 fusibles 200A / 2 плавких предохранителя + отделение для них / Porta fusibile + 2xFusibili 200A / Netzekeringhouder + 2x200A netzekeringen	94972
7	Transformateur / Transformer / Trafo / Transformador / Трансформатор / Transformator / Trasformatore	96021
8	Circuit LED / LED board / Anzeigekarte / Carta LED / Плата визуальных индикаторов / LED scherm / Circuito LED	97095C
9	Circuit SMI / SMI board / Elektronikarte / Carta electrónica / Плата SMI / Elektronsische kaart / Circuito SMI	97320C



**PICTOGRAMMES / SYMBOLS / SIMBOLE / PICTOGRAMAS / СИМВОЛЫ / SYMBOLEN / PITTOGRAMMI**

	<p>Attention ! Lire le manuel d'instruction avant utilisation / Caution ! Read the user manual / Achtung! Lesen Sie die Betriebsanleitung / Cuidado, lea el manual de uso antes del empleo / Внимание ! Читайте инструкцию перед использованием / Let op! Voor gebruik leest aandachtig de gebruikersaanwijzing door. / Attenzione! Leggere il manuale d'istruzioni prima dell'uso</p>
	<p>Appareil conforme aux Directives Européennes / The device complies with European Directive / Gerät entspricht europäischen Richtlinien / El aparato cumple con las directivas europeas / Устройство соответствует европейским нормам / Overeenstemming met de Europese richtlijnen / Dispositivo in conformità con le direttive europee</p>
	<p>Conforme aux normes GOST (Russie). / Conform to GOST / PCT (Russia) standards. / in Übereinstimmung mit der Norm GOST/PCT. / En conformidad con la normas GOST (PCT) (Rusia). / Соответствует стандарту России (PCT). / Overeenstemming met de GOST richtlijnen (Rusland) / In conformità con le norme GOST (Russia)</p>
<p><b>IP 21</b></p>	<p>Protégé contre l'accès aux parties dangereuses avec un doigt, et contre les chutes verticales de gouttes d'eau. / Protected against rain and against fingers access to dangerous parts. / Schutz gegen Berührung mit den Fingern und mittelgroße Fremdkörper, Schutz gegen Tropfwasser. / Protegido contra el acceso a las partes peligrosas con los dedos, y contra las caídas verticales de gotas de agua. / Аппарат защищен от доступа рук в опасные зоны и от вертикального падения капель воды Сварка на постоянном токе. / Beveiligd toegang met een vinger tot gevaarlijke delen en tegen verticaal vallende waterdruppels. / Protetto contro l'accesso alle parti pericolose con le dita, e contro la pioggia.</p>
	<p>Pour usage à l'intérieur seulement / For interior use only / Nur für den Gebrauch in geschlossnen Räumen geeignet / Solo para un uso en interior / Только использовать в помещении / Voor gebruik binnenshuis, niet blootstellen aan regen / Da utilizzare al coperto, non esporre alla pioggia</p>
	<p>Attention! gaz explosifs / Warning! contains explosive gas / Achtung, Gase können Explosionen verursachen. / Atención :contiene gases explosivos / Внимание: взрывоопасные газы. / Mogelijke explosieve damp gas vorming. / Possible formation de vapeur de gaz explosive.</p>
	<p>Eviter les flammes et les étincelles / Avoid flames and sparks / Vermeiden Sie stets Feuer und Funkenflug / Evitar las llamas y las chispas / избегайте пламени и искр / Vuur en vonken vermijden. / Evitare fiamme e scintille&lt;t0&gt;.</p>
	<p>Fusible / Fuse / Sicherung / Fusible / Плавкий предохранитель - (200A) / Auto zekering 20A / Fusibili automobile 20A</p>
	<p>Produit faisant l'objet d'une collecte sélective- Ne pas jeter dans une poubelle domestique. Contient une batterie au plomb./ Separate waste collection required – Do not throw in a domestic bin. Contains a lead-acid battery./ Getrennt entsorgen. Bitte werfen Sie diese Geräte nicht in die häusliche Mülltonne, es beinhaltet eine Bleibatterie./ Este producto es objeto de una recogida selectiva – No tirar en una basura doméstica. Contiene una batería al plomo./ Аппарат подлежит специальной утилизации. Не выбрасывать в общий мусоропровод. Содержит свинцовый аккумулятор. / Prodotto soggetto alla raccolta differenziata - Non buttare nei rifiuti domestici. / Afzonderlijke inzameling vereist. Niet gooien in het huishoudelijk afval.</p>
	<p>Courant continu / Direct current / Gleichstrom / Corriente continua / Постоянный ток / Corrente continua</p>