

НАБОР С МИНИ- ШЛИФОВАЛКОЙ Réf. : 051829



| | |
|---|----------|
| Декларация соответствия | 2 |
| Меры предосторожности перед использованием | 3 |
| Питание | 3 |
| Подготовка..... | 3 |
| Использование | 3 |
| Уход..... | 3 |
| Состав | 3 |
| Принцип действия | 4 |
| Технические характеристики | 4 |
| Гарантия | 4 |

ДЕКЛАРАЦИЯ О СООТВЕТСТВИИ :

GYS заявляет, что мини-шлифовальная машинка соответствует норме 89/392/CEE и поправкам 91/36/CEE.

МЕРЫ ПРЕДОСТОРОЖНОСТИ ПЕРЕД ИСПОЛЬЗОВАНИЕМ

Для снижения рисков физического ущерба все люди, которые используют, устанавливают, ремонтируют, проводят обслуживание или замену аксессуаров, а также которые работают вблизи этого инструмента, должны прочесть и понять все пункты данной инструкции.

Возможные риски из-за питания и подключения

- Воздух под давлением может вызвать серьезные повреждения.
- Всегда закрывайте подачу воздуха и отключайте инструмент, если вам надо заменить аксессуары, отремонтировать его или если вы его не используете.
- Не направляйте струю воздуха в сторону людей или на себя самого; всегда используйте инструмент на безопасном расстоянии относительно людей, находящихся вблизи рабочей зоны.
- Внезапные встряски шлангов могут вызвать серьезные повреждения. Внимательно проверяйте состояние шлангов и подсоединений, чтобы не было утечек или разрывов.
- Не используйте быстроразъемных соединений на инструменте. Они могут утяжелить его и ослабиться из-за вибраций.
- Внимательно прочитайте инструкции, чтобы правильно осуществить монтаж.
- Каждый раз, когда вы применяете универсальные вращающиеся соединения, используйте предохранительную чеку.
- Не превышайте максимальный предел 6÷7 бар давления воздуха или значения, указанного на шильдике пневмоинструмента.
- Аккуратно обращайтесь со шлангами и соединяющими разъемами. Не переносите инструмент, держа его за шланг. Не вытягивайте его силой, чтобы отключить от подачи воздуха. Держите шланги подальше от источников тепла, смазочных материалов и заостренных краёв. Перед каждым использованием проверяйте износ шлангов. Проверьте, чтобы все соединения были надежными.

Риски, вызванные осколками

- Всегда защищайте глаза и лицо, когда вы пользуетесь инструментом.
- Даже самые мелкие осколки могут повредить глаза и вызвать слепоту.
- Взрыв пневмоинструмента может вызвать серьезные повреждения.

Как избежать риска быть затянутым инструментом

- Держаться на приемлемом расстоянии от сверл, лезвий, движущихся инструментов и т.д.
- Не носить колец или широкой одежды.
- Когда вы находитесь вблизи инструмента и его аксессуаров, осторожнее с волосами, тк они могут быть зацеплены.

Риски, вызванные функционированием инструмента

- Избегайте прямого контакта с движущимся валиком и его аксессуаром во избежание порезов
- носите защитные перчатки.
- Не модифицируйте инструмент и его аксессуары.
- Пользователи и персонал техобслуживания должны быть физически готовы справиться с мощностью инструмента и проделать необходимые операции.
- Не работайте инструментом на пределе. Если вы будете работать им на той скорости, для которой он был разработан, то его эффективность будет лучше и надежнее.

Риски, вызванные рабочими условиями

- Поскользнуться, споткнуться, упасть - основные причины несчастных случаев.
- Высокий уровень шума может принести необратимый ущерб слуховым органам. Работодатели и организации по безопасным условиям труда рекомендуют носить противошумовые наушники.
- Следите за равновесием своего туловища, твердо опирайтесь на ноги. Повторяющиеся рабочие движения, непривычные положения и подвержение вибрации могут быть вредны для рук и кистей рук. В случае онемения, ощущения "ползания мурашек", боли или бледности прекратите пользоваться инструментом и незамедлительно обратитесь к врачу.
- Этот инструмент не предназначен для использования во взрывоопасной среде.

Нормы безопасности для использования инструмента.

- Аккуратно обращайтесь с мини-шлифовалкой для долгосрочного обеспечения высокой производительности.
- Носите защитные средства для глаз и ушей, полумаску и защитные перчатки во время использования инструмента.
- Используйте мини-шлифовалку в хорошо проветриваемых местах.
- Не используйте инструмент во взрывоопасных местах. Используйте ее вдали от горючих веществ; контакт этого инструмента с металлом производит искрение.
- Не брать аппарат за шланг.

- Абразивные диски нагреваются, когда их используют. Дайте им остыть перед тем, как дотрагиваться до них. Отсоедините шланг подачи воздуха, когда вы заменяете или регулируете абразивные диски.

ПИТАНИЕ

Запуск :

Используемая сеть сжатого воздуха должна быть полностью очищена и подходить к потреблению инструмента. Фильтр редуктора и лубрикатор (кроме для инструмента, не нуждающегося в смазке) надлежащего размера должны быть помещены на расстоянии максимум 10 метров от инструмента. Его регулирующее давление должно быть настроено на 7,5 бар и расход специального масла для инструмента, нуждающегося в смазке, должен быть примерно 1 капля масла каждые 30 секунд для расхода воздуха 100 литров/мм. Внимание: потребление воздуха вашего инструмента должно в обязательном порядке превышать минимальный начальный расход лубрикатора. Запорный клапан должен быть помещен на входе.

Соединение между системой фильтр-регулятор-лубрикатор и инструментом производится с помощью гибкого шланга, специально предназначенного для сжатого воздуха, из каучука или ПВХ, длиной 10 метров максимум и внутренним диаметром 8 мм минимум для инструментов, разъем питания которых 1/4" и 12 мм для разъемов 3/8". Она должна быть оснащена разъемом с автоматическим или полуавтоматическим отсеканием вблизи инструмента, чтобы его легко можно было отсоединить.

Использование :

Используйте исключительно аксессуары в хорошем состоянии, которые соответствуют характеристикам инструмента.

Не включайте аппарат вхолостую. Если все-таки вы включили инструмент вхолостую после долгого периода использования, то убедитесь, что на нем не закреплен какой-либо аксессуар. Для установки аксессуара инструмент должен быть в обязательном порядке отключен.

Перед тем, как подключить инструмент, проверьте, что аксессуар правильно закреплен.

Регулярно проверяйте состояние шлангов питания. При обнаружении повреждения или утечек незамедлительно приведите его в исправное состояние. Разрыв шлангов может привести к тяжелым ранениям.

Регулярно проверяйте уровень лубрикатов, очистку фильтров и шлангов.

Техобслуживание:

В начале рабочего дня и перед периодами долгосрочного простоя закапайте несколько капель специального масла непосредственно во впускное отверстие. Не используйте такие воспламеняющиеся жидкости, как бензин или дизельное топливо.

Регулярно проверяйте состояние фильтра регулятора и уровень масла в лубрикаторе компрессорной установки. Убедитесь в том, что соединения питания, шланги и аксессуары в исправном рабочем состоянии. Регулярно очищайте шланги и резервуар компрессора. Помните предельный срок его проверки.

Для техобслуживания инструментов могут использоваться лишь оригинальные запчасти производителя.

Компания не может нести ответственность за модификации инструментов и за несоблюдение общих правил безопасности, относящихся к использованию сжатого воздуха. В начале рабочего дня и перед периодами долгосрочного простоя закапайте несколько капель специального масла непосредственно во впускное отверстие. Не используйте такие воспламеняющиеся жидкости, как бензин или дизельное топливо.

Регулярно проверяйте состояние фильтра регулятора и уровень масла в лубрикаторе компрессорной установки. Убедитесь в том, что соединения питания, шланги и аксессуары в исправном рабочем состоянии. Регулярно очищайте шланги и резервуар компрессора. Помните предельный срок его проверки.

Для техобслуживания инструментов могут использоваться лишь оригинальные запчасти производителя.

Компания не может нести ответственность за модификации инструментов и за несоблюдение общих правил безопасности, относящихся к использованию сжатого воздуха.

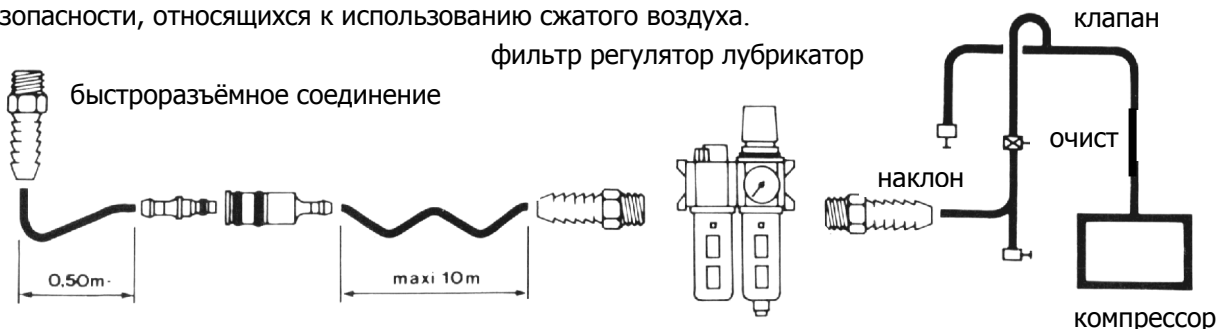

СОСТАВ НАБОРА

- | | | |
|---|---|--|
| • 1 кейс | • 1 мини-шлифовалка | • 1 переходник |
| • 1 ключ для муфты | • 10 абразивных дисков, зернистость 100 | • 3 полировочных абразивных диска |
| • 10 абразивных дисков, зернистость 120 | • 10 абразивных дисков, зернистость 80 | • 1 абразивная щетка, зернистость 50 (зеленая) |

ПРИНЦИП РАБОТЫ

Идеален для работ по очистка поверхности тонколистового металла.

Головка для абразивных дисков типа « roloc »

ТЕХНИЧЕСКИЕ ХАРАКТЕРИСТИКИ

А- А- Инструмента для просверливания сварных точек

| | |
|----------------------------|---------------|
| Скорость вращения (об/мин) | 15 000/18 000 |
| Мощность (Вт) | 200 |
| Длина (мм) | 700 |
| Вес (гр) | 700 |
| Уровень шума (дБ) | 83 |
| Потребление (л/мин) | 171 |
| Давление воздуха (бар) | 6,2 |
| Разъем соединения питания | ¼" |