

Nikon



ACULON

De
It
Se
NL
Ru
Pl
Fi
No
Dk
Cz
Ro
Hu

Bedienungsanleitung/Manuale di istruzioni/Bruksanvisning/Gebruiksaanwijzing/
Руководство по продукции/Instrukcja obsługi/Käyttöohje/Instruksjonsmanual/
Brugsvejledning/Návod k použití/Manual de instrucțiuni/Kezelési útmutató

Deutsch	s. 4-18
Italiano	p. 19-33
Svenska	s. 34-48
Nederlands	p. 49-63
Русский	стр. 64-78
Polski	s. 79-93
Suomi	s. 94-108
Norsk	s. 109-123
Dansk	p. 124-138
Česky	s. 139-153
Română	p. 154-168
Magyar	169-183 o.

Deutsch

INHALT

Vorsichtshinweise vor der	
Anwendung	5-8
Hauptmerkmale	9
Begriffsbestimmung/Zusammensetzung	10
Einsetzen und Wechseln der Batterie	11
Interne anzeige	12
Messung	13
Entfernungsanzeige-einheiten/Prioritätsmodus ziel/Anderes.....	14
Technische daten.....	15-16
Fehlersuche/Reparatur.....	17-18

Vorsichtshinweise vor der Anwendung

Wir danken Ihnen für den Erwerb des Nikon Laser-Entfernungsmessers ACULON.

Die Verwendung von Einstellelementen oder Justagen oder die Ausführung von anderen als den hierin angegebenen Verfahren können zu einer gefährlichen Strahlenbelastung führen.

- Vor der ersten Verwendung des Produkts lesen Sie bitte die „Vorsichtshinweise vor der Anwendung“ sowie die Bedienungsanweisung zum korrekten Gebrauch (dieses Handbuch) aufmerksam durch.
- Verwahren Sie dieses Handbuch immer zur einfachen Referenz, und halten Sie es in Reichweite.
- Zerlegen oder reparieren Sie dieses Produkt nicht selbst. Bei Nichtbeachtung kann es zu schwerwiegenden Schäden kommen.
Ein einmal zerlegtes oder repariertes Produkt unterliegt nicht mehr der Herstellergarantie.
- Spezifikationen und Design können ohne Vorankündigung geändert werden.
- Eine Reproduktion dieses Handbuches in jeder möglichen Form, ganz oder teilweise (außer in kurzen Artikeln zu Produktbesprechungen oder in Zusammenfassungen), dürfen nicht ohne die schriftliche Einverständniserklärung von NIKON VISION Co., Ltd. erfolgen.
- NIKON VISION CO., LTD. behält sich das Recht vor, den in diesen Handbüchern beschriebenen Inhalt jederzeit und ohne Vorankündigung zu ändern.

Vorsichtshinweise vor der Anwendung

De Bitte beachten Sie sorgfältig die folgenden Richtlinien, damit Sie das Gerät ordnungsgemäß verwenden und mögliche Gefahrenquellen vermeiden können. Vor der ersten Verwendung des Produkts lesen Sie bitte die „Vorsichtshinweise vor der Anwendung“ sowie die Bedienungsanweisung aufmerksam durch. Verwahren Sie dieses Handbuch immer zur einfachen Referenz, und halten Sie es in Reichweite.

It

Se

NI

Ru

Pl

Fi

No

Dk

Cz

Ro

Hu

WARNUNG

Dieser Hinweis warnt davor, dass eine Nichtbeachtung der betreffenden Punkte zu schweren Verletzungen oder zum Tod führen kann.

VORSICHT

Dieses Symbol weist Sie auf den Umstand hin, dass eine den im Folgenden beschriebenen Inhalt außer Acht lassende Anwendung zu einer möglichen Verletzungen oder zu einer Sachbeschädigung führen kann.

SICHERHEITSHINWEISE (Laser)

Der Nikon Laser-Entfernungsmesser benutzt einen unsichtbaren Laserstrahl. Stellen Sie sicher, das Folgende zu beachten:

Warnung

- Drücken Sie nicht die POWER-Taste/Messtaste, wenn Sie von der Objektivseite in die Optik schauen. Bei Nichtbeachtung besteht die Gefahr von Verletzungen oder Schäden an Ihren Augen.
- Richten Sie ihn nicht auf ein Auge.
- Richten Sie den Laser nicht auf Menschen.
- Betreiben Sie das Gerät nicht mit anderen zusätzlichen optischen Elementen, wie Objektiven oder Feldstechern. Eine Verwendung des Nikon Laser-Entfernungsmessers zusammen mit einem optischen Gerät erhöht die Gefahr einer Verletzung der Augen.
- Kommen Sie beim Messen nicht in die Nähe der POWER-Taste/Messtaste, um ein unbeabsichtigtes Abgeben des Laserstrahls zu vermeiden.
- Entfernen Sie die Batterien aus dem Gehäuse, wenn Sie das Produkt für längere Zeit nicht verwenden.

- Sie dürfen den Nikon Laser-Entfernungsmesser nicht zerlegen, neu zusammensetzen oder reparieren. Der ausstrahlende Laser kann Ihre Gesundheit gefährden. Ein einmal zerlegtes, neu zusammengesetztes oder repariertes Produkt unterliegt nicht mehr der Herstellergarantie.
- Bewahren Sie den Nikon Laser-Entfernungsmesser außerhalb der Reichweite von Kindern auf.
- Ist die Gehäuseabdeckung des Entfernungsmesser beschädigt oder gibt das Gerät nach einem Fall oder aus einem anderen Grund einen fremdartigen Ton ab, so entnehmen Sie bitte sofort die Batterie und verwenden ihn nicht mehr.

SICHERHEITSHINWEISE (Monokular)

Der Nikon Laser-Entfernungsmesser nutzt ein Monokular in seinem optischen System, um das Ziel anzuvisieren. Stellen Sie sicher, das Folgende zu beachten:

Warnung

- Schauen Sie bei der Verwendung des Nikon-Laser-Entfernungsmessers niemals direkt in die Sonne, in intensives Licht oder den Laserstrahl.

Vorsichtsmaßnahmen

- Drücken Sie nicht die POWER-Taste/Messtaste, wenn Sie den Nikon Laser-Entfernungsmesser nicht verwenden.
- Nicht während des Gehens durch das Produkt sehen. Es könnte beim Gehen zu Verletzungen oder einer Fehlfunktion kommen, da Sie gegen jemanden stoßen, fallen oder sich anderweitig verletzen können.
- Nicht am Trageriemen hin- und herschwenken. Das Produkt könnte andere Menschen treffen und verletzen.
- Dieses Produkt nicht auf eine instabile Unterlage stellen. Bei Nichtbeachtung besteht die

Gefahr, dass Sie das Produkt fallen lassen oder verlieren und es dadurch zu Verletzungen oder einer Fehlfunktion kommt.

- Den zum Verpacken dienenden Beutel und andere Kleinteile unbedingt so aufbewahren, dass er dem Zugriff von Kindern entzogen ist.
- Verhindern Sie, dass Kinder die Gummi-Augenmuschel oder andere Kleinteile etc. in den Mund stecken. Wenn solche Teile verschluckt werden, müssen Sie sofort einen Arzt aufsuchen.
- Bei längerem Kontakt mit der Gummi-Augenmuschel kann es bei einigen Personen zu Hautreizungen oder Hautentzündungen kommen. Sollte dies vorkommen, stellen Sie die Verwendung ein und suchen Sie unverzüglich einen Arzt auf.
- Stecken Sie den Nikon-Entfernungsmesser beim Tragen in die Soft-Tragetasche.
- Sollte der Nikon Laser-Entfernungsmesser nicht mehr ordnungsgemäß funktionieren, so stellen Sie die Anwendung sofort ein und konsultieren Sie Ihren lokalen Fachhändler, um zu erfragen, wohin Sie das Gerät zur Reparatur schicken können.

SICHERHEITSHINWEISE (Lithiumbatterie)

Wird sie falsch gehandhabt, kann die Batterie aufbrechen und lecken, wodurch Ausrüstung und Bekleidung korrodieren können.

Stellen Sie sicher, das Folgende zu beachten:

- Legen Sie die Batterie mit richtig positionierten Plus- und Minuspolen ein.
- Die Batterie sollte entnommen werden, wenn diese leer ist oder das Gerät für einen längeren Zeitraum nicht verwendet wird.
- Die Anschlüsse im Batteriefach nicht kurzschließen.
- Tragen Sie die Batterie nicht zusammen mit Schlüsseln oder Münzen in einer Tasche oder in einem Beutel, da es sonst zu einem Kurzschluss oder Überhitzung kommen kann.
- Die Batterie niemals Wasser oder Flammen aussetzen. Die Batterie niemals zerlegen.
- Die Lithiumbatterie nicht aufladen.
- Kommt Batterieflüssigkeit einer kaputten Batterie mit der Kleidung oder Haut in Berührung, so spülen Sie diese sofort mit viel Wasser aus und suchen Sie dann einen Arzt auf. Kommt Batterieflüssigkeit mit den Augen in Kontakt, so spülen Sie diese sofort gut mit Wasser aus und suchen Sie dann einen Arzt auf.

De

It

Se

Nl

Ru

Pl

Fi

No

Dk

Cz

Ro

Hu

Vorsichtshinweise vor der Anwendung

- De** • Entsorgen Sie die Batterie entsprechend den regionalen Vorschriften.

It

Se

Nl

Ru

Pl

Fi

No

Dk

Cz

Ro

Hu

SICHERHEITSHINWEISE

⚠ Vorsichtsmaßnahmen

- Der Nikon Laser-Entfernungsmesser ist nicht für eine Anwendung unter Wasser bestimmt.
- Regen, Wasser, Sand und Schmutz sollten von der Oberfläche des Entfernungsmessers mittels eines weichen, sauberen Tuches so bald wie möglich entfernt werden.
- Lassen Sie den Nikon Laser-Entfernungsmesser nicht an einem heißen oder sonnigen Tag in einem Auto, oder bringen Sie ihn nicht in die Nähe wärmeabstrahlender Geräte. Hierdurch könnte er beschädigt oder negativ beeinflusst werden.
- Lassen Sie den Nikon Laser-Entfernungsmesser nicht in direktem Tageslicht, Ultraviolette Strahlen und übermäßige Hitze könnten die Messeinheit negativ beeinflussen oder sogar beschädigen.
- Wasserkondensation auf Objektivoberflächen kann auftreten, wenn der Nikon Laser-Entfernungsmesser plötzlichen Temperaturänderungen ausgesetzt wird. Verwenden Sie das Produkt nicht, bis die Kondensation verdunstet ist.

PFLEGE UND WARTUNG

Objektive

- Zum Entfernen von Staub von den Linsenoberflächen verwenden Sie einen ölfreien Objektivreinigungspinsel.
- Entfernen Sie Flecken und Fingerabdrücke von der Linsenoberfläche mit einem weichen, sauberen Baumwolltuch oder einem ölfreien Objektivreinigungstuch. Wischen Sie die Linsenoberflächen vorsichtig und ohne Kraftanwendung sauber. Besonders hartnäckige Verschmutzungen können mit einem Tropfen reinen (nicht denaturiertem) Alkohol entfernt werden. Samttücher oder gewöhnliche Tücher sind nicht geeignet, da sie die Linsenoberflächen zerkratzen können. Ein einmal verwendetes Linsenreinigungstuch darf nicht wiederverwendet werden.

Haupkörper

- Reinigen Sie die Körperoberfläche mit einem weichen, sauberen Tuch, nachdem Sie Staub mit einem Blasepinsel* sanft entfernt haben. Verwenden Sie kein Benzol, Verdünner oder andere organische Mittel.

* Ein Blasepinsel ist ein

Reinigungsgerät aus Gummi, das Luft aus einer Düse bläst.

Aufbewahrung

- Auf der Objektivoberfläche kann, bedingt durch eine hohe Feuchtigkeit, eine Wasserkondensation oder Schimmelbildung auftreten. Lagern Sie daher den Nikon Laser-Entfernungsmesser an einem kühlen, trockenen Platz. Nach Gebrauch im Regen oder in der Nacht lassen Sie den Entfernungsmesser bei Zimmertemperatur vollständig trocknen, bevor Sie ihn an einem kühlen, trockenen Ort aufbewahren.

De Symbol für getrennte Wertstoff-/Schadstoffsammlung in europäischen Ländern



Dieses Symbol zeigt an, dass diese Batterie separat entsorgt werden muss. Folgendes gilt nur für Verbraucher in europäischen Ländern:

- Diese Batterie darf nur separat bei einer geeigneten Sammelstelle entsorgt werden. Eine Entsorgung im Hausmüll ist unzulässig.
- Wenden Sie sich für nähere Informationen bitte an Ihren Händler oder die vor Ort für Abfallentsorgung zuständigen Behörden.

De Symbol für getrennte Wertstoff-/Schadstoffsammlung in europäischen Ländern



Dieses Symbol zeigt an, dass diese Produkt separat entsorgt werden muss. Folgendes gilt nur für Verbraucher in europäischen Ländern:

- Diese Produkt darf nur separat an einer geeigneten Sammelstelle entsorgt werden. Eine Entsorgung im Hausmüll ist unzulässig.
- Wenden Sie sich für nähere Informationen bitte an Ihren Händler oder die örtlich für Abfallentsorgung zuständigen Behörden.

Hauptmerkmale

- Messbereich: 5-500 Meter/6-550 Yards
- Hochqualitativer 6-fach-Entfernungsmesser mit Mehrschichtenvergütung
- Prioritätsmodus Entferntes Ziel wird angewandt
- Gedrückt halten der POWER-Taste/Messtaste aktivierte die Funktion kontinuierliche Messung
- Abschaltautomatik (nach ca. 8 Sekunden ohne Bedienung)
- Rückstellung auf die Einstellungen „Letzte Anwendung“
- Regenwassergeschützt — Entspricht der JIS/IEC-Schutzklasse 4 (IPX4)
- Unsichtbarer/Augsicherer Laser der EN/IEC-Kategorie 1M

Der Nikon Laser-Entfernungsmesser benutzt für die Messung einen unsichtbaren Laserstrahl. Er misst die Zeit, die der Laserstrahl braucht, um vom Entfernungsmesser zum Ziel und wieder zurück zu gelangen. Laserstrahl-Reflexionsvermögen und Messergebnisse können, entsprechend den klimatischen und Umweltbedingungen, der Farbe, Oberflächenbeschaffenheit, Größe, Form und anderen Eigenschaften des Ziels, schwanken.

Die folgenden Faktoren erleichtern die Messung:

- Bewölktetes Wetter
- Hellfarbiges Ziel
- Ziel mit hochgradig reflektierender Oberfläche
- Großes Ziel
- Erfassung von Zielen im 90-Grad-Winkel

Messungen können in folgenden Fällen Ungenauigkeiten oder Störungen aufweisen:

- Das Ziel hat eine kleine oder schmale reflektierende Oberfläche
- Das Ziel hat eine zerstreue reflektierende Oberfläche
- Das Ziel reflektiert keinen Laserstrahl an den Entfernungsmesser
- Das Ziel hat eine vollständig reflektierende Oberfläche (Glas, Spiegel usw.)
- Schwarzes Ziel
- Das Ziel hat eine stufenförmige Oberfläche
- Im Schnee, Regen oder Nebel
- Durch Glas gemessenes Ziel
- Reflektierende Oberfläche, aus diagonaler Richtung gemessen
- Bewegliches oder vibrierendes Ziel
- Hindernisse, die das Ziel kreuzen
- Beim Messen der Oberfläche von Wasser

De

It

Se

Nl

Ru

Pl

Fi

No

Dk

Cz

Ro

Hu

Begriffsbestimmung/Zusammensetzung

De
It
Se
NI
Ru
Pl
Fi
No
Dk
Cz
Ro
Hu

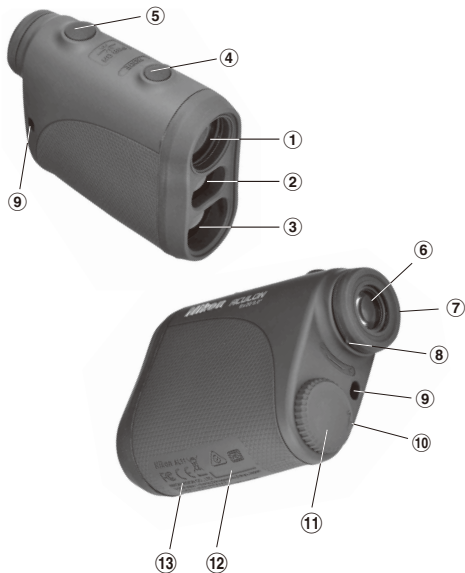

- ① Monokulare Objektivlinse
- ② Laser-Emissionsblendenöffnung
- ③ Laser-Detektorblendenöffnung
- ④ MODE-Taste
- ⑤ POWER-Taste/Messtaste
- ⑥ Okular des Monokulars 6x
- ⑦ Augenmuschel/Diopttrin-Einstellung
- ⑧ Diopttrinindex
- ⑨ Brückenöse
- ⑩ Batteriefachabdeckung „Offen“-Anzeige
- ⑪ Batteriefachabdeckung
- ⑫ Produktnummer-Aufkleber
- ⑬ FDA-Informationen

Nikon AL11

FC CE



NIKON VISION CO., LTD.

3-25, Futaba 1-chome, Shinagawa-ku, Tokyo, Japan

CLASS I LASER PRODUCT

THIS PRODUCT COMPLIES WITH 21CFR

1040.10 AND 1040.11

Made in China

Zusammensetzung

Körperx1
Soft-Tragetaschex1

Tragerriemenx1
Lithiumbatterie (CR2) ..x1

Einsetzen und Wechseln der Batterie

• **Art der Batterie:** 3V CR2 Lithiumbatterie

• **Anzeigen der verbleibenden Batterieladung**

* Das Batteriestandzeichen auf dem internen Display warnt, wenn die Batterie ausgetauscht werden muss.



: Batterie besitzt genügend Ladung für den Betrieb.



: Batterieladung ist bereits sehr niedrig. Die Batterie muss bald ausgetauscht werden.



: Batterieladung ist sehr niedrig. Die Batterie muss durch eine neue ersetzt werden.



- blinkend : Die Batterie ist erschöpft. Nachdem die Anzeige drei Mal geblinkt hat, schaltet sich der Laser-Entfernungsmesser automatisch aus. Ersetzen Sie bitte die Batterie.

① Öffnen Sie die Batteriefachabdeckung

Drehen Sie die Batteriefachabdeckung gegen den Uhrzeigersinn und entfernen Sie sie. Dies kann aufgrund der Gummidichtung für die Wasserdichtigkeit möglicherweise schwergängig sein.

② Ersetzen Sie die alte Batterie durch eine neue.

Legen Sie die Batterie richtig ausgerichtet entsprechend der Batterie-Installationsanzeige in das Fach ein. Der [-]-Pol sollte immer ins Innere des Faches zeigen. Wenn die Batterie nicht ordnungsgemäß eingelegt ist, funktioniert der Nikon Laser-Entfernungsmesser nicht. Entfernen Sie zum Wechseln der Batterie zuerst die alte Batterie. Legen Sie dann die neue Batterie ein.

③ Schließen Sie die Batteriefachabdeckung

Drehen Sie die Batteriefachabdeckung im Uhrzeigersinn, um sie in das Gehäuse zu schrauben. Dies kann aufgrund der Gummidichtung zur Wasserdichtigkeit möglicherweise schwergängig sein. Drehen Sie diese aber weiter, bis die Abdeckung sich nicht mehr weiter dreht. Stellen Sie sicher, dass die Abdeckung dicht geschlossen ist.

• **Batterielebensdauer**

Dauerbetrieb: Ca. 8.000 mal (bei ca. 20 °C)

Dieser Wert kann, entsprechend der Bedingung, Temperatur und anderer Faktoren wie Zielform, -farbe usw., schwanken.

* Der Nikon Laser-Entfernungsmesser wird mit einer 3V CR2 Lithiumbatterie geliefert. Bedingt durch die natürliche elektrische Entladung ist die Lebensdauer der Batterie wahrscheinlich kürzer als die oben angegebene.

* Ersetzen Sie immer die Batterie, wenn der Nikon Laser-Entfernungsmesser in Wasser eingetaucht wird oder wenn Wasser in das Batteriefach eindringt.

De

It

Se

Nl

Ru

Pl

Fi

No

Dk

Cz

Ro

Hu

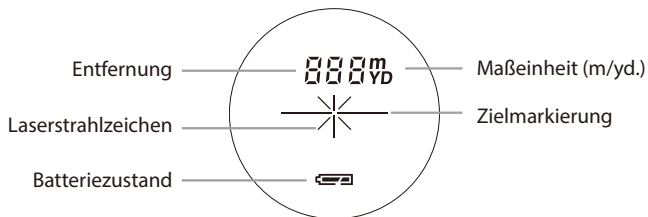

- 〔+〕 - Visieren Sie das Ziel an, das Sie messen möchten. Positionieren Sie das Ziel in die Mitte der Zielmarkierung.
- 〔×〕 - Wird angezeigt, während der Laser zur Messung verwendet wird.
Bleibt während der einzelnen Messung aktiv. Blinkt während der kontinuierlichen Messung.
Blicken Sie nicht in das Objektiv, wenn diese Markierung angezeigt wird.
- 〔∴〕 - Messung aktiv
- 〔---〕 - „Messung fehlgeschlagen“ oder „Nicht imstande, Entfernung zu messen“

* Normalerweise verwendet ein LC-Display dieselbe oder eine geringere Vergrößerung. Das LC-Display dieses Produkts wird jedoch durch die hohe Vergrößerung des Okulars vergrößert. Obwohl dieses LC-Display mittels der höchstentwickelten Technologie hergestellt wurde, ist es unmöglich, das Eindringen von Staub vollständig zu verhindern. Dadurch kann Staub sichtbar werden. Hierdurch wird jedoch nicht die Messgenauigkeit oder die Sicherheit während der Benutzung beeinflusst.

Vorsicht — Die Verwendung von Einstellelementen oder Justagen oder die Ausführung von anderen als den hierin angegebenen Verfahren können zu einer gefährlichen Strahlenbelastung führen.

1. Legen Sie eine Batterie ins Batteriefach. (Siehe „Einsetzen und Wechseln der Batterie“)

2. Dioptrin-Einstellung

Stellen Sie den Dioptrinwert ein, um ein klares Bild auf dem LC-Display zu erhalten.

Drehen Sie den Dioptrin-Einstellring zuerst bis zum vollständigen Anschlag links herum. Schalten Sie danach das Gerät ein, um das LC-Display zu aktivieren, wenn Sie durch den Nikon Laser-Entfernungsmesser schauen. Drehen Sie den Dioptrin-Einstellring im Uhrzeigersinn, bis das Display scharf dargestellt wird.

Wird der Dioptrinwert nicht entsprechend Ihrem Sehvermögen eingestellt, sind Sie nicht in der Lage, Ihr Ziel korrekt zu fokussieren.

3. Messen

Stellen Sie vor der Messung sicher, dass Sie die Maßeinheiten eingestellt haben.

1. Schalten Sie das Gerät ein (Überprüfen Sie, ob das interne Display eingeschaltet ist). (Abschaltautomatik nach ca. 8 Sekunden ohne Bedienung.)



Sofort nach dem Einschalten. (Initialisierung)



Standby

2. Visieren Sie das Ziel an. Positionieren Sie das Ziel in die Mitte des Fadenkreuzes.



Zielfokussierung

3. Drücken Sie die POWER-Taste/Messtaste einmal, um die einzelne Messung zu aktivieren. Halten Sie die Taste gedrückt, um die kontinuierliche Messung von bis zu 20 Sekunden zu aktivieren.



Messung

4. Das interne Display zeigt während der Messung jeweils die Meldung „Entfernung“ oder „Messung fehlgeschlagen“ an. (Das Laserstrahlzeichen blinkt.)



Messung fehlgeschlagen oder nicht instande, Entfernung zu messen.



Zeigt die gemessene Zahl an (Ziel 1).



Zeigt die gemessene Zahl an (Ziel 2).

5. Nach der Messung werden die gemessenen Ergebnisse ca. 8 Sekunden lang angezeigt und dann schaltet sich der Entfernungsmesser ab. Wenn Sie die POWER-Taste/Messtaste während des Einschaltens (während das interne Display aktiv ist) drücken, wird eine weitere Messung aktiv.



Entfernungsanzeige-einheiten

De Die Messergebnisse werden in Yards/Metern angezeigt.
It (Die Werkseinstellung ist Yard.)



- Se**
- NI** 1. Schalten Sie das Gerät ein (Überprüfen Sie, ob das interne Display eingeschaltet ist).
- Ru** 2. Halten Sie die MODE-Taste länger als zwei Sekunden gedrückt. Geben Sie die Taste nach der Umschaltung der Anzeigeeinheit frei.
- Pl** 3. Nach dem Einstellen der Maßeinheit werden Ergebnisse in die von Ihnen ausgewählte Entfernungsanzeige-Einheit konvertiert und angezeigt.
- Fi**
- No**
- Dk**

Anderes

Cz Dieses Gerät stimmt mit Teil 15 der FCC-Richtlinien überein. Der Betrieb hängt von den folgenden zwei Bedingungen ab:

- Ro** (1) Dieses Gerät darf keine schädlichen Störung verursachen, und
- Hu** (2) Dieses Gerät muss jede mögliche empfangene Störung annehmen, einschließlich Störung, die einen unerwünschten Betrieb verursachen kann.

Dieses Gerät wurde geprüft und als mit den Grenzen für eine digitale Einheit der Kategorie B, gemäß Teil 15 der FCC-Richtlinien und der EU-EMC-Richtlinie übereinstimmend befunden. Diese Grenzen sind konzipiert, dass diese einen angemessenen Schutz gegen eine schädliche Störung in einer Wohninstallation bieten. Dieses Gerät generiert, verwendet und kann Hochfrequenzenergie ausstrahlen und, wenn nicht in Übereinstimmung mit den Anweisungen installiert und verwendet, schädliche Störung des Funkverkehrs verursachen. Es gibt jedoch keine Garantie, dass Störungen nicht in einer bestimmten Installation auftreten. Verursacht dieses Gerät Störungen beim Rundfunk- oder Fernsehempfang, die durch das Ein- und Ausschalten des Gerätes festgestellt werden können, wird der Benutzer angeregt zu versuchen, die Störung durch eine oder mehrere der folgenden Maßnahmen zu beheben:

- Richten Sie die Empfangsantenne neu aus oder stellen Sie diese an einem anderen Ort auf.
- Erhöhen Sie den Abstand zwischen dem Gerät und dem Empfänger.
- Fragen Sie einen Händler oder einen erfahrenen Radio-/TV-Techniker um Hilfe.

Dieses digitale Gerät der Kategorie B entspricht allen Anforderungen der kanadischen Richtlinien für störungsverursachende Geräte.

Dieser Nikon Laser-Entfernungsmesser dient nur als Entfernungsmesser. Seine Ergebnisse können nicht als offizielle Beweise gelten.

Prioritätsmodus ziel

Dieser Laser-Entfernungsmesser verfügt über das System Priorität Entferntes Ziel. Bei der Messung von sich überlappenden Objekten zeigt das Gerät die Entfernung zum am weitesten entfernten Objekt.

Technische daten

Messsystem	
Messbereich	5-500 Meter/6-550 Yards
Entfernungsanzeige (Schritt)	Alle 1 Meter/Yards
Optisches System	
Typ	Dachprismen-Monokular
Vergößerung (x)	6
Effektiver Durchmesser der Objektivlinse (mm)	20
Sichtwinkel (wahr) (°)	6,0
Abstand der Austrittspupille (mm)	16,7
Austrittspupille (mm)	3,3
Dioptrineinstellung	$\pm 4\text{m}^{-1}$
Anderes	
Betriebstemperatur (°C)	-10 — +50
Spannungsquelle	Eine Lithiumbatterie CR2 (3 V DC)
Maße (L x B x H) (mm)	91 x 73 x 37
Gewicht (g)	Ca. 125 (ohne Batterie)
Struktur	Entspricht JIS/IEC-Schutzklasse 4 (IPX4) (unter unseren Testbedingungen)
Sicherheit	Laser-Produkt der Kategorie 1M (EN/IEC60825-1:2007) Laser-Produkt der Kategorie I (FDA/21 CFR Teil 1040.10:1985)
EMC	FCC Part 15 Unterteilung B kategorie B, EU:EMV-Richtlinie, AS/NZS, VCCI Kategorie B
Umwelt	RoHS, WEEE

Laser	
Kategorie	EN/IEC Kategorie 1M
Wellenlänge (nm)	905
Impulsdauer (ns)	20
Ausgabe (W)	10
Lichtstrahlabweichung (mrad)	Vertikal: 3,8, Horizontal: 0,17
Betriebsfeuchtigkeit (% rel. Feuchtigkeit)	80 (ohne Taukondensation)

Wasserdichtigkeit:

Der Nikon Laser-Entfernungsmesser entspricht der JIS/IEC-Schutzklasse 4 (IPX4) (unter unseren Testbedingungen). Diese Schutzklasse garantiert nicht, dass das Gerät unter allen Umständen schadens- und problemfrei funktioniert. Bitte beachten Sie die folgenden Hinweise:

- Da das Gerät nicht vollständig abgedichtet ist, sollte dieses nicht in fließendem Wasser verwendet noch in dieses gehalten werden.
- Wenn die beweglichen Teile dieses Geräts mit Feuchtigkeit in Berührung kommen, verwenden Sie es nicht mehr und reiben Sie es trocken.
- Wasser kann in das Gerät eindringen, wenn das Gerät in Wasser getaucht wird. Sollte Wasser eindringen, wischen Sie jegliche Feuchtigkeit ab und warten Sie, bis das Gerät getrocknet ist.

Treten Sie bitte mit Ihrem lokalen Händler bezüglich Einzelheiten für den Versand in Verbindung, wenn Ihr Nikon Laser-Entfernungsmesser eine Reparatur erfordert. Jedoch sollten Sie zuvor die folgende Störungssuchtafel konsultieren.

Symptom	Korrektur
Gerät lässt sich nicht einschalten — LC-Display leuchtet nicht	<ul style="list-style-type: none"> • Drücken Sie die POWER-Taste. • Überprüfen Sie die Batterie. • Ersetzen Sie die Batterie, falls notwendig.
Zielbereich kann nicht erhalten werden.	<ul style="list-style-type: none"> • Stellen Sie sicher, dass nichts, wie Ihre Hand oder Finger, die Laser-Emissionsblendenöffnung und den Laser-Detektor blockiert. • Stellen Sie sicher, dass die Laser-Emissionsblendenöffnung und der Laser-Detektor sauber sind. Reinigen Sie diese, falls erforderlich. • Stellen Sie sicher, dass die Zielform und der Zustand für die Reflektion des Laserstrahls geeignet sind. • Ersetzen Sie die Batterie.
[- -] („Kann nicht messen“) wird angezeigt	<ul style="list-style-type: none"> • Stellen Sie sicher, dass Sie das Gerät beim Messen ruhig halten. • Stellen Sie sicher, dass sich das Ziel innerhalb des Messbereichs befindet
Näheres Ziel kann nicht gemessen werden.	<ul style="list-style-type: none"> • Stellen Sie sicher, dass sich nichts, wie Blätter oder Gras, zwischen dem Nikon Laser-Entfernungsmesser und dem Ziel befindet.
Ziel über eine bestimmte Entfernung hinaus kann nicht gemessen werden	<ul style="list-style-type: none"> • Stellen Sie sicher, dass sich nichts, wie Blätter oder Gras, zwischen dem Nikon Laser-Entfernungsmesser und dem Ziel befindet.

Symptom	Korrektur
Messergebnis ist instabil.	<ul style="list-style-type: none">• Ersetzen Sie die Batterie.• Stellen Sie sicher, dass die Zielform und der Zustand für die Reflektion des Laserstrahls geeignet sind.• Stellen Sie sicher, dass Sie das Gerät beim Messen ruhig halten.• Stellen Sie sicher, dass sich nichts, wie Blätter oder Gras, zwischen dem Nikon Laser-Entfernungsmesser und dem Ziel befindet.
Falsches Ergebnis wird angezeigt.	<ul style="list-style-type: none">• Ersetzen Sie die Batterie.• Stellen Sie sicher, dass die Zielform und der Zustand für die Reflektion des Laserstrahls geeignet sind.• Stellen Sie sicher, dass sich nichts, wie Blätter oder Gras, zwischen dem Nikon Laser-Entfernungsmesser und dem Ziel befindet.

Sollten die Probleme nach der Konsultierung der Störungssuchtafel weiter bestehen, so kontaktieren Sie bitte Ihren lokalen Händler zwecks einer Überprüfung/Reparatur des Nikon Laser-Entfernungsmessers. Lassen Sie nie jemanden anderen als den offiziellen Repräsentant des Produktherstellers den Nikon Laser-Entfernungsmessers überprüfen oder reparieren. Eine Nichtbefolgung dieser Anweisung könnte Verletzungen oder Schäden am Produkt verursachen.

Italiano

INDICE

Avvertenze prima dell'uso	20-23
Caratteristiche fondamentali	24
Nomenclatura/Contenuto della confezione	25
Inserimento e sostituzione della batteria	26
Display interno	27
Misurazione	28
Unità di misura di visualizzazione della distanza/ Modalità priorità target/Altro	29
Specifiche tecniche.....	30-31
Guida alla soluzione dei problemi di funzionamento/Riparazione	32-33

Avvertenze prima dell'uso

De Grazie per avere acquistato questo telemetro laser Nikon ACULON.

It

Se

L'uso di comandi, regolazioni o procedure diversi da quelli specificati nel presente manuale può causare l'esposizione a radiazioni pericolose.

Nl

Ru

Pl

Fi

No

Dk

Cz

Ro

Hu

- Prima di utilizzare questo prodotto, leggere attentamente le "Avvertenze prima dell'uso" e le manuale di istruzioni relative ad un impiego corretto fornite unitamente al prodotto (presente manuale).
- Tenere il presente manuale a portata di mano per una facile consultazione.
- Non smontare o riparare il prodotto personalmente, ciò può causare seri problemi.
Lo smontaggio o la riparazione in tal modo di un prodotto annulla la validità della garanzia del fabbricante.
- Design e dati caratteristici sono soggetti a variazioni senza preavviso.
- Senza autorizzazione scritta di NIKON VISION CO., LTD., non è possibile riprodurre in nessun modo, in tutto o in parte, il presente manuale (salvo brevi citazioni in recensioni o articoli critici).
- NIKON VISION CO., LTD. si riserva il diritto di modificare i contenuti del presente manuale in qualsiasi momento e senza preavviso.

Per poter utilizzare questa apparecchiatura nel modo corretto ed evitare eventuali pericoli, attenersi rigorosamente alle seguenti indicazioni. Prima di utilizzare questo prodotto, leggere attentamente le "Avvertenze prima dell'uso" e le istruzioni relative ad un impiego corretto fornite unitamente al prodotto. Tenere il presente manuale a portata di mano per una facile consultazione.

⚠ AVVERTENZA

Questa indicazione avverte l'utente che la mancata osservanza di quanto specificato di seguito durante l'uso può provocare lesioni gravi o il decesso.

⚠ ATTENZIONE

Questa indicazione avverte l'utente che la mancata osservanza di quanto specificato di seguito durante l'uso può essere causa di infortuni o danni materiali.

PRECAUZIONI PER LA SICUREZZA (Laser)

Il telemetro laser Nikon utilizza un fascio laser invisibile. Prestare attenzione ai seguenti punti:

⚠ Avvertenza

- Non premere il tasto POWER ON/ Measurement (ACCENSIONE/ misurazione) guardando nelle ottiche dal lato dell'obiettivo. La mancata osservanza di questa avvertenza può causare deficit visivi o danneggiare seriamente la vista.
- Non puntare l'unità verso gli occhi.
- Non puntare il laser verso le persone.
- Non utilizzare l'unità in combinazione con altri elementi ottici aggiuntivi, come lenti o binocoli. L'impiego di uno strumento ottico in combinazione con il telemetro laser Nikon aumenta il pericolo di lesioni agli occhi.
- Quando lo strumento non è in fase di misurazione, mantenere le dita distanti dal tasto POWER ON/ Measurement (ACCENSIONE/ misurazione) per evitare l'emissione accidentale del fascio laser.
- In caso di inutilizzo prolungato, estrarre la batteria dal corpo dell'unità.

- Non smontare il telemetro laser Nikon e non eseguire riparazioni né modifiche al modello. Il fascio laser emesso può essere dannoso per la salute. Lo smontaggio, la riparazione di un prodotto o eventuali modifiche apportate al modello annullano la validità della garanzia del fabbricante.
- Conservare il telemetro laser Nikon fuori dalla portata dei bambini.
- Se l'involucro del corpo del telemetro laser Nikon risulta danneggiato, o se l'unità produce rumori strani a seguito di una caduta o per altre ragioni non precisate, rimuovere immediatamente la batteria e non utilizzare ulteriormente l'unità.

De

It

Se

Nl

Ru

Pl

Fi

No

Dk

Cz

Ro

Hu

De
It
Se
NI
Ru
Pl
Fi
No
Dk
Cz
Ro
Hu

PRECAUZIONI PER LA SICUREZZA (Monoculare)

Il telemetro laser Nikon utilizza un monoculare nel proprio sistema di ottiche per mirare al bersaglio. Prestare attenzione ai seguenti punti:

⚠️ Avvertenza

- Non guardare mai direttamente il sole, una luce intensa o il raggio laser durante l'uso del telemetro laser Nikon.

⚠️ Attenzione

- Quando il telemetro laser Nikon non è in uso, non premere il tasto POWER ON/Measurement (ACCENSIONE/misurazione).
- Non utilizzare il prodotto camminando. La mancata osservanza di questa avvertenza può causare lesioni o malfunzionamenti a causa di urti contro oggetti o persone, cadute o altri incidenti.
- Non far oscillare lo strumento tenendolo per la cinghietta. In tal modo si potrebbero urtare altre persone causando lesioni.
- Non collocare il prodotto in una posizione instabile. La mancata osservanza di questa

indicazione può causare cadute con conseguenti lesioni o malfunzionamenti.

- Conservare il sacchetto di plastica in cui è avvolto il prodotto o altri pezzi di piccole dimensioni fuori dalla portata dei bambini.
- Evitare che i bambini mettano in bocca conchiglie oculari in gomma, piccole parti, ecc. In caso di ingestione di piccole parti, consultare immediatamente un medico.
- L'uso prolungato delle conchiglie oculari in gomma, può causare in alcuni soggetti infiammazioni cutanee. Alla comparsa di un qualsiasi sintomo, cessare l'utilizzo delle conchiglie oculari e consultare immediatamente un medico.
- Durante il trasporto del telemetro laser Nikon, conservarlo in una custodia morbida.
- Se il telemetro laser Nikon non funziona correttamente, sospendere immediatamente l'uso e rivolgersi al concessionario di zona per ulteriori istruzioni relative all'invio dell'unità alla sede di riparazione.

PRECAUZIONI PER LA SICUREZZA (Batteria al litio)

Se trattata in modo errato, la batteria può incrinarsi e provocare perdite, corrodendo le apparecchiature e macchiando gli indumenti.

Prestare attenzione ai seguenti punti:

- Installare la batteria con i poli + e - disposti nel modo corretto.
- Rimuovere la batteria quando è esaurita o durante periodi prolungati di inutilizzo.
- Non mettere in cortocircuito i terminali dell'alloggiamento della batteria.
- Non trasportare le batterie in tasche o borse insieme a chiavi o monete che possono creare un cortocircuito e causare surriscaldamento.
- Non esporre la batteria all'acqua o a fiamme libere. Non smontare mai la batteria.
- Non caricare la batteria al litio.
- Se il liquido fuoriuscito da una batteria entra in contatto con gli abiti o la pelle, sciacquare immediatamente con abbondante acqua corrente. In caso di contatto con gli occhi del liquido fuoriuscito da una batteria, sciacquare immediatamente con acqua corrente, quindi consultare un medico.

- Per smaltire la batteria, conformarsi alle normative locali.

PRECAUZIONI PER LA SICUREZZA

⚠ Attenzione

- Il telemetro laser Nikon non è progettato per essere utilizzato sott'acqua.
- Rimuovere non appena possibile gocce di pioggia, schizzi d'acqua, tracce di sabbia e fango eventualmente depositatesi sulla superficie del corpo del telemetro con un panno morbido e pulito.
- Non lasciare il telemetro laser Nikon in un'automobile in una giornata calda o soleggiata o vicino a un apparecchio che genera calore. Ciò potrebbe danneggiarlo o influire negativamente sul suo funzionamento.
- Non lasciare il telemetro laser Nikon esposto alla luce diretta del sole. I raggi ultravioletti e il calore eccessivo possono influire negativamente sull'unità o danneggiarla.
- Se il telemetro laser Nikon viene esposto a improvvisi cambiamenti di temperatura, sulla superficie delle lenti può formarsi condensa. Non utilizzare il prodotto finché la condensa non è evaporata

CURA E MANUTENZIONE

Lenti

- Per eliminare la polvere dalla superficie dell'obiettivo, usare un pennello morbido privo di sostanze oleose.
- Per rimuovere macchie o impronte digitali dalla superficie delle lenti, pulire le lenti molto delicatamente con un panno di cotone pulito e morbido o con un fazzolettino per lenti di qualità non impregnato di sostanze oleose. Per pulire le macchie più resistenti, usare una piccola quantità di alcol puro (non denaturato). Non usare panni in velluto o tessuti ordinari, poiché potrebbero graffiare la superficie delle lenti. Se un panno è stato utilizzato per pulire il corpo, non deve essere utilizzato per pulire la superficie delle lenti.

Corpo principale

- Pulire la superficie del corpo con un panno morbido e pulito dopo aver eliminato la polvere delicatamente con un soffiatore*. Non utilizzare benzene, diluenti o altri detergenti contenenti solventi organici.
- * Un soffiatore è un apparecchio di pulizia in gomma che emette aria da un ugello.

Conservazione

- A causa dell'alto tasso di umidità, sulla superficie della lente possono formarsi condensa o muffa. Pertanto, conservare il telemetro laser Nikon in un luogo fresco e asciutto. Dopo l'uso in un giorno piovoso o durante la notte, lasciare asciugare bene a temperatura ambiente, quindi riporre in un luogo fresco e asciutto.

It Simbolo per la raccolta differenziata applicabile nei paesi europei



Questo simbolo indica che la batteria va smaltita separatamente.

La normativa che segue si applica soltanto agli utenti dei paesi europei.

- La batteria è designata per lo smaltimento separato negli appositi punti di raccolta. Non gettare insieme ai rifiuti domestici.
- Per maggiori informazioni, consultare il rivenditore o gli enti locali incaricati della gestione dei rifiuti.

It Simbolo per la raccolta differenziata applicabile nei paesi europei



Questo simbolo indica che il prodotto va smaltito separatamente.

La normativa che segue si applica soltanto agli utenti dei paesi europei.

- Il prodotto è designata per lo smaltimento separato negli appositi punti di raccolta. Non gettare insieme ai rifiuti domestici.
- Per maggiori informazioni, consultare il rivenditore o gli enti locali incaricati della gestione dei rifiuti.

Caratteristiche fondamentali

- De • Campo di misurazione: 5-500 metri/6-550 iarde
- It • Mirino 6x di alta qualità con rivestimento multistrato
- Se • È utilizzata la modalità Distant Target Priority (Priorità al bersaglio distante)
- Nl • L'attivazione della funzione di misurazione continua è avvenuta mediante pressione prolungata del tasto POWER ON/Measurement (ACCENSIONE/Misurazione)
- Pl • Spegnimento automatico (dopo circa 8 secondi di mancato utilizzo)
- Fi • Utilizzo predefinito delle impostazioni "utilizzate per ultime"
- No • Resistente alla pioggia — Equivalente alla classe di protezione JIS/IEC 4 (IPX4)
- Dk • Laser invisibile/Sicuro per gli occhi di classe 1M EN/IEC

Il telemetro laser Nikon utilizza un fascio laser invisibile per la misurazione. Misura il tempo impiegato dal fascio laser per andare dal telemetro al bersaglio e tornare indietro. La riflettività del laser e i risultati della misurazione possono variare in base alle condizioni climatiche e ambientali, al colore, alla finitura superficiale, alle dimensioni, alla forma e ad altre caratteristiche del bersaglio.

Le seguenti condizioni semplificano la misurazione:

- Tempo nuvoloso
- Bersaglio con colori brillanti
- Bersaglio con superfici dotate di un coefficiente di riflessione elevato
- Bersaglio di grandi dimensioni
- Angolo di incidenza del laser sul bersaglio prossimo a 90°

Le misurazioni effettuate nelle seguenti condizioni possono dare luogo a risultati errati o inaccurati:

- Bersaglio con superficie riflettente di ridotte dimensioni o sottile
- Bersaglio con una superficie che diffonde i riflessi
- Bersaglio che non riflette il fascio laser verso il telemetro
- Bersaglio con una superficie totalmente riflettente (vetro, specchio, ecc.)
- Bersaglio nero
- Bersaglio con una superficie a gradini
- In presenza di neve, pioggia o nebbia
- Bersaglio misurato attraverso un vetro
- Superficie riflettente misurata da una direzione diagonale
- Bersaglio in movimento o con vibrazioni
- Ostacolo che ostruisce la visuale di fronte al bersaglio
- Nelle misurazioni della superficie dell'acqua

Nomenclatura/Contenuto della confezione

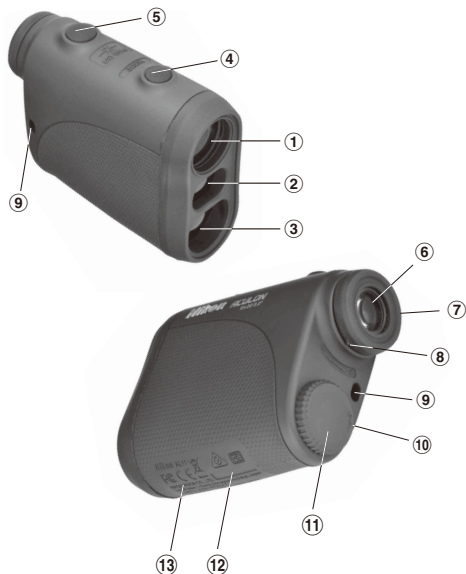

- ① Lente per obiettivo monoculare
- ② Apertura per emissione laser
- ③ Apertura per il rilevatore laser
- ④ Tasto MODE (MODO)
- ⑤ Tasto POWER ON/Measurement (ACCENSIONE/Misurazione)
- ⑥ Oculare singolo 6x
- ⑦ Conchiglia oculare/Anello di regolazione diottrica
- ⑧ Indice di regolazione diottrica
- ⑨ Occhiello per la tracolla
- ⑩ Indicazione "Open" ("Apri") relativa al coperchietto del vano della batteria
- ⑪ Coperchietto del vano della batteria
- ⑫ Etichetta con il numero del prodotto
- ⑬ Indicazioni delle informazioni FDA

Nikon AL11



NIKON VISION CO., LTD.

3-25, Futaba 1-chome, Shinagawa-ku, Tokyo, Japan

CLASS I LASER PRODUCT

THIS PRODUCT COMPLIES WITH 21CFR

1040.10 AND 1040.11

Made in China

Contenuto della confezione

Corpox1	Tracollax1
Custodia morbidax1	Batteria al litio (CR2)x1

Inserimento e sostituzione della batteria

De • **Tipo di batteria:** batteria al litio CR2 da 3 V

It • **Indicatori della carica residua della batteria**

* Il simbolo delle condizioni della batteria sul display interno avvisa quando la batteria deve essere sostituita.

Se



: La batteria dispone di una carica sufficiente per il funzionamento.

NI



: Il livello di carica della batteria sta diminuendo. Prepararsi a sostituire la batteria.

Ru



: Il livello di carica della batteria è basso. La batteria deve essere sostituita con una nuova.

Pl



- lampeggiante: La batteria è esaurita. Dopo che l'indicatore ha lampeggiato tre volte, il telemetro laser si spegne automaticamente. Sostituire la batteria.

No

Dk

Cz

Ro

Hu

① **Aprire il coperchietto del vano della batteria**

Ruotare il coperchietto del vano batterie in senso antiorario e rimuoverlo. È possibile che il coperchietto non si apra facilmente a causa della guarnizione in gomma di tenuta contro l'infiltrazione d'acqua.

② **Sostituire la batteria vecchia con una nuova**

Inserire una nuova batteria correttamente posizionata seguendo quanto indicato sul sigillo informativo presente nel vano batterie. Il polo [-] deve essere rivolto verso l'interno del vano. Se la batteria non è stata installata correttamente, il telemetro laser Nikon non potrà funzionare. Sostituendo la batteria, prima estrarre la batteria esaurita, quindi inserirne una nuova.

③ **Chiudere il coperchietto del vano della batteria**

Ruotare il coperchietto del vano batterie in senso orario per avvitarlo nel corpo dell'unità. È possibile che il coperchietto non si chiuda facilmente a causa della guarnizione in gomma di tenuta contro l'infiltrazione di acqua; continuare comunque a ruotarlo fino in fondo finché non si blocca. Assicurarsi che sia ben chiuso.

• **Durata della batteria**

Funzionamento continuo: circa 8.000 volte (a 20°C)

Il valore indicato può variare a seconda delle condizioni, della temperatura e di altri fattori, quali la forma, il colore e altre caratteristiche del bersaglio.

* Il telemetro laser Nikon viene fornito con una batteria al litio CR2 da 3V. Tuttavia, a causa del processo di scarica naturale, la durata della batteria potrebbe essere leggermente inferiore rispetto a quella riportata sopra.

* Se il telemetro laser Nikon è stato immerso in acqua o in caso d'infiltrazione d'acqua all'interno del vano batterie, provvedere alla sostituzione della batteria.

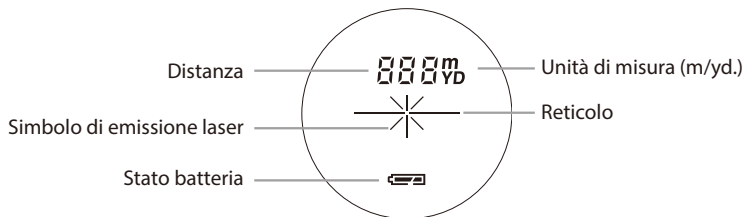

- 〔 —+— 〕 - Mirare al bersaglio che si desidera misurare. Posizionare il bersaglio al centro del reticolo.
- 〔 × 〕 - Compare quando viene emesso il fascio laser per una misurazione.
Rimane fisso durante una misurazione singola. Lampeggia durante una misurazione continua.
Non guardare nella lente dell'obiettivo se appare questo simbolo.
- 〔 ∴ 〕 - Misurazione in corso
- 〔 - - - 〕 - "Misurazione non riuscita" o "Impossibile effettuare la misurazione"

* Solitamente, un display LCD utilizza un ingrandimento analogo o inferiore. Il display LCD di questo prodotto viene tuttavia ingrandito fortemente dall'oculare. Sebbene il display LCD sia stato realizzato utilizzando la più avanzata tecnologia, risulta impossibile eliminare completamente la polvere. Di conseguenza la polvere può essere visibile. Ciò, tuttavia, non influisce sulla precisione della misurazione o sulla sicurezza durante l'uso.

De **Attenzione: l'uso di comandi, regolazioni o**
It **procedure diversi da quelli specificati nel presente**
Se **manuale può causare l'esposizione a radiazioni**
NI **pericolose.**

1. Inserire una batteria nell'apposito vano (vedere "Inserimento e sostituzione della batteria").

2. Regolazione diottrica

Effettuare una regolazione diottrica in modo da ottenere un'immagine nitida sul display LCD.

Prima, ruotare l'anello di regolazione diottrica in senso antiorario finché non si arresta. Quindi accendere (on) l'unità per attivare il display LCD guardando attraverso il telemetro laser Nikon.

Ruotare l'anello di regolazione diottrica in senso orario finché il display non è a fuoco.

Se non si effettua la regolazione diottrica in modo da adeguarla alla propria vista, è possibile non riuscire a puntare correttamente i soggetti.

3. Misurazione

Prima di effettuare la misurazione, confermare l'impostazione dell'unità di misura.

1. Accendere il telemetro (verificare che il display interno sia acceso). (spegnimento automatico dopo circa 8 secondi di mancato utilizzo.)



Immediatamente dopo l'accensione. (inizializzazione)

2. Mirare al bersaglio. Posizionare il bersaglio al centro del reticolo.

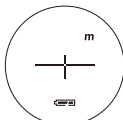

Stand-by.



Puntamento del bersaglio.

3. Premere il tasto POWER ON/Measurement (ACCENSIONE/misurazione) una volta per avviare una misurazione singola. Mantenendo il tasto premuto è possibile effettuare misurazioni continue fino a circa 20 secondi.



Misurazione in corso.

4. Durante la misurazione il display interno mostra alternativamente gli indicatori di "distanza" e "misurazione non riuscita" (il simbolo di emissione laser lampeggia).



Misurazione non riuscita o impossibile effettuare la misurazione della distanza.



Visualizza il valore misurato (bersaglio 1)



Visualizza il valore misurato (bersaglio 2)

5. Al termine della misurazione, i risultati misurati saranno visualizzati per circa 8 secondi, quindi l'unità si spegnerà. Premendo il tasto POWER ON/Measurement (ACCENSIONE/misurazione) durante l'accensione (con il display interno acceso) si avvia un'altra misurazione.



Unità di misura di visualizzazione della distanza

I risultati della misurazione vengono visualizzati in iarde/metri.
(L'impostazione predefinita di fabbrica è iarde).

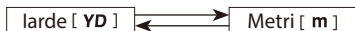

1. Accendere il telemetro (verificare che il display interno sia acceso).
2. Premere e tenere premuto il tasto MODE (MODO) per più di due secondi.
Avvenuta la commutazione dell'unità di misura di visualizzazione, rilasciare il tasto.
3. Quando l'impostazione è completata, i risultati vengono convertiti e visualizzati nell'unità di misura di visualizzazione della distanza selezionata.

Altro

Questo dispositivo è conforme alla Parte 15 delle norme FCC. Il funzionamento è soggetto alle seguenti due condizioni:

- (1) questo dispositivo non può causare interferenze nocive
- (2) questo dispositivo deve accettare qualunque interferenza ricevuta, incluse le interferenze che possono causare operazioni non desiderate.

Questo apparecchio è stato sottoposto a test e dichiarato conforme ai limiti per i dispositivi digitali di Classe B, in conformità alla Parte 15 delle Norme FCC e alla direttiva CEM della UE. Tali limiti sono studiati per fornire una ragionevole protezione contro le interferenze nocive nelle installazioni residenziali. Questo apparecchio genera, utilizza e può irradiare energia in radiofrequenza e, se non viene installato e utilizzato in conformità alle istruzioni, può causare interferenze dannose per le comunicazioni radio. Tuttavia, non è garantito che le interferenze non possano verificarsi in una particolare installazione. Se questo dispositivo provoca interferenze dannose alla ricezione radiofonica o televisiva, determinabili con l'accensione e lo spegnimento dell'apparecchio, si consiglia all'utente di cercare di eliminare le interferenze applicando una o più delle misure descritte di seguito.

- Riorientare o spostare l'antenna ricevente.
- Aumentare la distanza fra apparecchio e ricevitore.
- Consultare il rivenditore o un tecnico qualificato in installazioni di radio/TV per assistenza.

Questo apparato digitale di Classe B rispetta tutti i requisiti delle Canadian Interference-Causing Equipment Regulations (normative canadesi relative ad apparecchi che causano interferenze).

Questo telemetro laser Nikon, è un modello di base. Non è possibile utilizzare i relativi risultati come elementi di prova ufficiali.

Modalità priorità target

Il telemetro laser è dotato di un sistema con priorità al bersaglio distante (Distant Target Priority). Misurando bersagli sovrapposti, lo strumento visualizza la distanza del soggetto più distante.

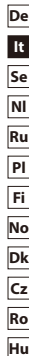

Specifiche tecniche

De	Sistema di misurazione	
It	Campo di misurazione	5-500 metri/6-550 iarde
Se	Visualizzazione distanze (incremento)	Ogni 1 metri/iarde
Nl	Sistema ottico	
Ru	Tipo	Ottico monocolare con prisma a tetto
Pl	Ingrandimento (x)	6
Fi	Diametro effettivo dell'obiettivo (mm)	20
No	Campo visivo angolare (reale) (°)	6,0
Dk	Estrazione pupillare (mm)	16,7
Cz	Pupilla di uscita (mm)	3,3
Ro	Regolazione diottrica	$\pm 4\text{m}^{-1}$
Hu	Altro	
	Temperatura di funzionamento (°C)	-10 — +50
	Alimentazione	1 batteria al litio CR2 (CC, 3V)
	Dimensioni (L x H x P) (mm)	91 x 73 x 37
	Peso (g)	Circa 125 (senza batteria)
	Struttura	Equivalente alla classe di protezione JIS/IEC 4 (IPX4) (nelle condizioni di prova Nikon)
	Normativa di sicurezza	Prodotto con laser di classe 1M (EN/IEC60825-1:2007) Prodotto con laser di classe I (FDA/21 CFR Parte 1040.10:1985)
	CEM	FCC Parte 15 Subparte B classe B, direttiva UE:CEM, AS/NZS, VCCI classe B
	Ambiente	RoHS, RAEE

Laser	
Classe	EN/IEC Classe 1M
Lunghezza d'onda (nm)	905
Durata degli impulsi (ns)	20
Potenza emessa (W)	10
Divergenza raggio (mrad)	Verticale: 3,8, orizzontale: 0,17
Umidità di funzionamento (%RH)	80 (senza condensazione di rugiada)

Grado di resistenza all'acqua:

Il telemetro laser Nikon è equivalente alla classe di protezione JIS/IEC 4 (IPX4) (nelle nostre condizioni di test). Ciò non garantisce che l'unità sia esente da danni o problemi in tutte le condizioni. Durante l'utilizzo osservare quanto descritto di seguito.

- L'unità non ha una struttura sigillata, pertanto non deve essere utilizzata né mantenuta sotto l'acqua corrente.
- In presenza di umidità sulle parti mobili dell'unità, interromperne l'uso e asciugarla con un panno.
- Se l'unità viene immersa in acqua, quest'ultima potrebbe penetrare all'interno. In tal caso, eliminare qualsiasi traccia di umidità e lasciarla asciugare.

De

It

Se

NI

Ru

Pl

Fi

No

Dk

Cz

Ro

Hu

Guida alla soluzione dei problemi di funzionamento/Riparazione

De
It
Se
NI
Ru
Pl
Fi
No
Dk
Cz
Ro
Hu

Qualora fosse necessario riparare il telemetro laser Nikon, consultare il concessionario di zona per ulteriori istruzioni relative all'invio dell'unità alla sede di riparazione. Prima di ciò, si suggerisce tuttavia di consultare la tabella di Guida alla soluzione dei problemi di funzionamento riportata di seguito.

Sintomo	Punti di controllo
L'unità non si accende. Il display LCD non si illumina.	<ul style="list-style-type: none">• Premere il tasto POWER.• Controllare l'inserimento della batteria• Sostituire la batteria se necessario.
Non è possibile ottenere la distanza dal bersaglio.	<ul style="list-style-type: none">• Verificare che non vi sia nulla che ostruisce le aperture di emissione e del rilevatore del fascio laser, come ad esempio una mano o un dito.• Verificare che le aperture di emissione e del rilevatore del fascio laser siano pulite. Se necessario, pulirle.• Verificare che la forma e le condizioni del bersaglio siano adeguate per riflettere il fascio laser.• Sostituire la batteria.
[- - -] Compare l'indicazione ("Cannot measure") ("Impossibile effettuare la misurazione").	<ul style="list-style-type: none">• Accertarsi di mantenere ben ferma l'unità durante la misurazione.• Controllare che il bersaglio si trovi all'interno del campo di misurazione
Non è possibile misurare bersagli più vicini.	<ul style="list-style-type: none">• Verificare che fra il telemetro laser Nikon e il bersaglio non vi sia alcun ostacolo, come foglie o erba.
Non è possibile misurare bersagli situati oltre una certa distanza.	<ul style="list-style-type: none">• Verificare che fra il telemetro laser Nikon e il bersaglio non vi sia alcun ostacolo, come foglie o erba.

Sintomo	Punti di controllo
Il risultato della misurazione è instabile.	<ul style="list-style-type: none">• Sostituire la batteria.• Verificare che la forma e le condizioni del bersaglio siano adeguate per riflettere il fascio laser.• Accertarsi di mantenere ben ferma l'unità durante la misurazione.• Verificare che fra il telemetro laser Nikon e il bersaglio non vi sia alcun ostacolo, come foglie o erba.
Viene visualizzato un risultato errato.	<ul style="list-style-type: none">• Sostituire la batteria.• Verificare che la forma e le condizioni del bersaglio siano adeguate per riflettere il fascio laser.• Verificare che fra il telemetro laser Nikon e il bersaglio non vi sia alcun ostacolo, come foglie o erba.

Se i problemi persistono dopo avere consultato la tabella di Guida alla soluzione dei problemi di funzionamento, contattare il concessionario di zona per fare controllare/riparare il telemetro laser Nikon. Non fare mai controllare o riparare il telemetro laser Nikon da persone diverse dal rappresentante autorizzato del fabbricante del prodotto. La mancata osservanza di questa indicazione può causare danni al prodotto o lesioni.

De

It

Se

Nl

Ru

Pl

Fi

No

Dk

Cz

Ro

Hu

Svenska

INNEHÅLL

Läs före användning	35-38
Viktiga egenskaper	39
Terminologi/Sammansättning	40
Infoga och byta batteri	41
Intern display	42
Mätning	43
Distansdisplayenheter/Målprioritetsläge/ Övrigt.....	44
Specifikationer	45-46
Felsökning/Reparation.....	47-48

Tack för att du har valt att köpa Nikon Laser Rangefinder ACULON.

Användning av reglage, justeringar eller funktioner för andra ändamål än de avsedda kan leda till exponering av farlig strålning.

- Läs noggrant hela avsnittet "Läs före användning" i denna bruksanvisning (denna handbok), samt instruktionerna för korrekt användning innan du använder produkten.
- Förvara denna handbok lätt åtkomlig.
- Ta inte isär eller reparera produkten själv, det kan leda till allvarliga problem. En produkt som har tagits isär eller repareras är inte garanterad av tillverkaren.
- Specifikationer och utförande kan ändras utan förvarning.
- Denna manual får inte reproduceras, varken delvis eller i sin helhet (med undantag av korta citat i artiklar eller recensioner), utan skriftligt tillstånd från NIKON VISION CO., LTD.
- NIKON VISION CO., LTD. förbehåller sig rätten att ändra innehållet i dessa handböcker när som helst och utan varsel.

Läs före användning

De Följ anvisningarna så att du kan
It använda utrustningen korrekt
Se och undvika eventuellt farliga
Nl problem. Läs noggrant hela
Ru avsnittet "Läs före användning"
Pl samt instruktionerna om korrekt
Fi användning innan du använder
No produkten. Förvara denna
Dk handbok lätt åtkomlig.

VARNING

Cz Detta betyder att felaktigt bruk och
Ro underlåtelse att beakta detta innehåll
Hu kan leda till dödsfall eller allvarliga
skador.

IAKTTAG FÖRSIKTIGHET

Detta betyder att felaktigt bruk och
underlåtelse att beakta innehållet kan
leda till personskador eller materiella
skador.

SÄKERHETSÅTGÄRDER (Laser)

Nikon laseravståndsmätare använder
en osynlig laserstråle. Se till att du
iakttar följande:

Varning

- Tryck inte på POWER ON/Mätningssknappen när du tittar in i optiken från objektivets sida. Om inte detta respekteras kan det negativt påverka eller skada ögonen.
- Sikta inte mot ögonen.
- Peka inte lasern mot människor.
- Använd inte produkten med andra optiska element, som till exempel linser eller kikare. Om ett optiskt instrument används tillsammans med Nikon laseravståndsmätare ökar risken för skador på ögonen.
- När du inte mäter måste du hålla fingrarna borta från POWER ON/Mätningssknappen för att undvika att rikta med laserstrålen.
- När den inte används under en längre tid, ta ut batteriet ur huset.
- Montera inte isär/bygg om/reparera Nikon laseravståndsmätaren. Laserstrålningen kan skada din hälsa. En produkt som har tagits isär/byggs om/reparerats är inte garanterad av tillverkaren.
- Förvara Nikon laseravståndsmätaren utom räckhåll för barn.

- Om Nikon laseravståndsmätaren skadas eller om det hörs ett märkligt ljud på grund av att den tappats eller av annan anledning skall batteriet tas ur omedelbart och användning omgående avslutas.

SÄKERHETSÅTGÄRDER (Monokular)

Nikon laseravståndsmätare använder en lupp i dess optiska system för att sikta på målet. Se till att du iakttar följande:

⚠ Varning

- Titta aldrig direkt mot solen, ett intensivt ljus eller laserstrålen när du använder Nikon laseravståndssökare.

⚠ Varningar

- När du inte använder Nikon laseravståndsmätaren, tryck inte på POWER ON/Mättnings-knappen
- Använd inte den här produkten samtidigt som du går. Om detta ignoreras kan detta resultera i skada eller felfunktion, att du går in i någon, slår andra, faller eller annan olycka.
- Sväng inte laseravståndsmätaren i remmen. Den kan träffa andra och orsaka skada.
- Lämna inte denna produkt på en ostabil plats. Om detta ignoreras kan detta resultera ifall eller tappande och orsaka skada eller felfunktion.

- Förvara plastpåsen som används för att linda in denna produkt i eller andra små delar utom räckhåll för barn.
- Hindra barn från att ta ögonmussla eller smådelar osv. in i sin mun. Om barnen sväljer sådana delar, måste läkare omedelbart konsulteras.
- Om du använder ögonmussla under en längre period kan huden irriteras eller inflammeras. Om sådana symptom uppträder bör du sluta använda och omedelbart kontakta läkare.
- När du bär Nikon laseravståndsmätare ska den förvaras i det mjuka fodralet.
- Om din Nikon laseravståndsmätare inte fungerar korrekt, bör du avsluta med användningen omedelbart och kontakta din lokala återförsäljare för instruktioner om vart du skickar den för reparation.

SÄKERHETSÅTGÄRDER (Litiumbatteri)

Om det hanteras felaktigt kan batteriet gå sönder och läcka, orsaka korrosion på utrustningen och fläckar på kläderna.

Se till att du iakttar följande:

- Montera batteriet med + och - korrekt positionerade.
- Batteriet skall tas bort när det är urladdat eller vid längre tidsperioder utan användning.
- Kortslut inte ändterminalen på batterifacket.
- Bär inte tillsammans med nycklar eller mynt i en ficka eller väska, det kan kortsluta och resultera i överhettning.
- Exponera inte batteriet för vatten eller en flamma. Ta aldrig isär batteriet.
- Ladda inte litiumbatteriet.
- Om vätska från ett skadat batteri kommer i kontakt med kläder eller hud, spola genast med mycket vatten. Om vätskan från ett skadat batteri kommer in i ögonen, skölj omedelbart med rent vatten och kontakta läkare.
- Vid kassering av batteriet följ dina lokala förordningar.

De
It
Se
NI
Ru
Pl
Fi
No
Dk
Cz
Ro
Hu

SÄKERHETSFORESKRIFTER

⚠ Varningar

- Nikon Laser Rangefinder är inte avsedd för användning under vattnet.
- Regn, vatten, sand och lera skall tas bort från avståndsmätarens hölje så snart som möjligt med en mjuk, ren trasa.
- Lämna inte Nikon laseravståndsmätaren i bilen om det är varmt eller soligt ute, eller nära värmeavgivande utrustning. Det kan medföra att den skadas eller på annat sätt påverkas negativt.
- Lämna inte Nikon laseravståndsmätaren i direkt solljus. Ultraviolettera strålar och för hög värme kan påverka produkten negativt eller till och med skada den.
- När Nikon laseravståndsmätaren utsätts för plötsliga temperaturförändringar kan det bildas kondens på linsernas ytor. Använd inte produkten förrän kondensen har avdunstat.

SKÖTSEL OCH UNDERHÅLL

Linser

- Använd en mjuk, oljefri borste vid borttagning av damm från linserna.
- Torka linserna mycket försiktigt med en mjuk, ren trasa eller oljefri linsduk av hög kvalitet om du behöver ta bort fläckar eller märken, till exempel fingeravtryck, från linserna. Använd en liten mängd alkohol (ej denaturerad) för borttagning av svåra smutsfläckar. Använd inte sammetstyg eller vanligt tyg, eftersom detta kan skada linsens yta. När trasan har använts för att rengöra huset, ska den inte användas igen för linsens yta.

Huset

- Rengör husets yta med en mjuk ren trasa efter att dammet blåsts bort med en fläkt*. Använd inte bensen, förtunning eller andra organiska lösningsmedel.

* En fläkt är en gummiutrustning som blåser luft ur ett munstycke.

Lagring

- Kondens eller mögel kan uppträda på linsen på grund av hög luftfuktighet. Förvara därför alltid Nikon laseravståndsmätare på en torr, sval plats.
- Torka den ordentligt i rumstemperatur efter att du har haft den ute i regnet, och förvara den sedan på en torr, sval plats.

Se Symbol för separat upphämtning i europeiska länder

- 
- Den här symbolen anger att detta batteri måste källsorteras.
- Följande gäller enbart för användare i europeiska länder.
- Detta batteri skall källsorteras och lämnas vid ett lämpligt uppsamlingsställe. Det får inte kastas bland hushållsavfall.
 - För mer information, kontakta återförsäljaren eller de lokala myndigheter som ansvarar för avfallshantering.

Se Symbol för separat upphämtning i europeiska länder

- 
- Den här symbolen anger att produkten måste källsorteras.
- Följande gäller enbart för användare i europeiska länder.
- Detta här produkten skall källsorteras och lämnas vid ett lämpligt uppsamlingsställe. Det får inte kastas bland hushållsavfall.
 - För mer information, kontakta återförsäljaren eller de lokala myndigheter som ansvarar för avfallshantering.

Viktiga egenskaper

- Mätintervall: 5-500 meter/6-550 yards
- Högkvalitativ 6x sökare med beläggning i flera lager
- Målprioritering på målet längst bort tillämpas
- Ett ihållande tryck på knappen POWER ON/Mätning-knapp har aktiverat funktionen kontinuerlig mätning
- Automatisk avstängning (efter ung. 8 sekunder utan användning)
- Öppnar de senaste inställningarna som standard
- Regntåligt — JIS/IEC-skydd, klass 4 (IPX4) motsvarighet
- Osynlig/Ögonsäker EN/IEC klass 1M laser

Nikon laseravståndsmätaren använder en osynlig laserstråle. Den mäter tiden det tar för laserstrålen att förflytta sig från laseravståndsmätaren till målet och tillbaka. Laserreflexionsförmågan och mätresultaten kan variera efter klimat- och miljöförhållanden samt färg, struktur, storlek, form och andra egenskaper hos målet.

Följande förhållanden gör mätning enklare:

- Molnigt väder
- Ljust färgat mål
- Mål med starkt reflekterande yta
- Stort mål
- När laserns händelsevinkel till målet är närmare än 90 grader

Mätningen kan leda till bristande precision eller misslyckande i följande fall:

- Målet har en liten eller smal reflekterande yta
- Målet har diffust reflekterande yta
- Målet reflekterar inte laserstrålen till avståndsmätaren
- Målet har totalt reflekterande yta (glas, spegelglas, osv.)
- Svart mål
- Målet har en stegvis yta
- I snö, regn eller dimma
- Målet mätt genom glas
- Reflekterande yta mätt från en diagonal riktning
- Rörligt eller vibrerande mål
- Hinder rör sig framför målet
- Vit mätning av en vattenyta

De

It

Se

Nl

Ru

Pl

Fi

No

Dk

Cz

Ro

Hu

Terminologi/Sammansättning

De
It
Se
NI
Ru
Pl
Fi
No
Dk
Cz
Ro
Hu

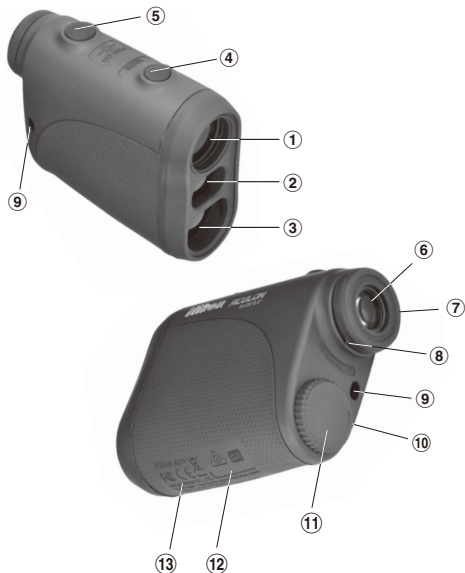

- ① Monokulär objektivlins
- ② Laseröppning
- ③ Laserdetektoröppning
- ④ MODE-knappen
- ⑤ POWER ON/Mättnings-knapp
- ⑥ 6x monokulärt okular
- ⑦ Ögonmussla/dioptrijusteringsring
- ⑧ Dioptriindex
- ⑨ Remögla
- ⑩ Indikering för "Öppna" på batteriluckan
- ⑪ Batterilucka
- ⑫ Produktnummeretikett
- ⑬ FDA beteckningsinformation

Nikon AL11

FC CE



NIKON VISION CO., LTD.

3-25, Futaba 1-chome, Shinagawa-ku, Tokyo, Japan

CLASS I LASER PRODUCT

THIS PRODUCT COMPLIES WITH 21CFR

1040.10 AND 1040.11

Made in China

Sammansättning

Husx1

Halsrem x1

Mjukt fodralx1

Litiumbatteri (CR2)x1

Infoga och byta batteri

• **Typ av batteri:** 3V CR2 litiumbatteri

• **Batteriindikatorer**

* Indikatorn för batteristatus i den interna displayen varnar när batteriet behöver bytas ut.



: Batteriet har tillräcklig laddning.



: Batteriladdningen börjar bli låg. Förbered dig på att byta ut batteriet.



: Batteriladdningen är låg. Byt ut det gamla batteriet mot ett nytt.



-blinker : Batteriet är urladdat. När indikatorn blinker tre gånger, stängs laseravståndsmätaren automatiskt av. Byt batteriet.

① **Öppna batteriluckan**

Rotera batterifackets lock moturs och ta bort det. Det kan vara trögt på grund av gummipackningen som skyddar mot vattenintrång.

② **Byt ut det gamla batteriet mot ett nytt**

Infoga ett nytt batteri genom att följa instruktionerna i batterifacket. [-]-polen ska vara riktad mot insidan av facket. Om batteriet inte sitter korrekt kommer Nikon Laseravståndsmätaren inte att fungera. Vid utbyte av batteriet ska du först ta ur det gamla batteriet och därefter infoga det nya.

③ **Stäng batteriluckan**

Rotera batterifackets lock medurs för att skruva fast det på enheten. Det kan vara trögt att stänga på grund av gummipackningen som skyddar mot vatten, men fortsätt att vida locket tills det stannar. Kontrollera att locket är ordentligt stängt.

• **Batteriets livslängd**

Kontinuerlig användning: Ca 8.000 gånger (vid 20 °C)

Denna siffra kan variera efter omständigheter som temperatur och andra faktorer som målets form, färg, etc.

* Nikon laseravståndsmätare levereras med ett 3V CR2 litiumbatteri. Dock kommer batteriets livslängd troligtvis att vara kortare än vad som anges ovan på grund av naturlig elektrisk urladdning.

* Byt batteriet om Nikon laseravståndsmätare sänks ner i vatten eller om vatten tränger in i batterifacket.

De

It

Se

Nl

Ru

Pl

Fi

No

Dk

Cz

Ro

Hu

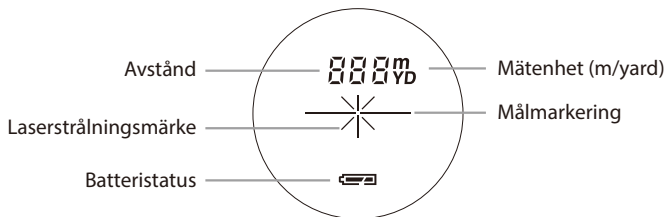

- [—+—] - Sikta mot det mål du vill mäta. Positionera målet mitt i målmarkeringen.
- [×] - Visas medan lasern används för en mätning.
Blir kvar under en mätning. Blinkar under kontinuerliga mätningar.
Titta inte in i linsen när den här markeringen visas.
- [≡] - Mäter...
- [---] - "Misslyckad mätning eller kunde inte mäta avstånd"

* Normalt använder en LCD likvärdig eller lägre förstoring. Men LCD-skärmen i den här produkten förstoras genom objektivets höga förstoring. Även om LCD-skärmen tillverkades med den allra senaste teknologin är det omöjligt att helt eliminera damm. Följaktligen kan damm förekomma. Det kommer dock inte att påverka mätningens exakthet under användning.

Mätning

Användning av reglage, justeringar eller funktioner för andra ändamål än de avsedda kan leda till exponering av farlig strålning.

1. Sätt i ett batteri i batterifacket. (Se "Infoga och byta batteri")

2. Dioptrijustering

Justera dioptrin för att få en tydlig bild på LCD-skärmen.

Vrid först dioptrijusteringsringen moturs tills den stoppar. Slå sedan på strömmen för att aktivera LCD-skärmen när du tittar genom Nikon laseravståndsmätare. Rota dioptrijusteringsringen medurs tills skärmen är fokuserad.

Om dioptrin inte justeras efter din syn kan du få svårt att korrekt fokusera på dina mål.

3. Mätning

Kontrollera vilken enhet som är inställd innan du mäter.

1. Slå på strömmen
(Bekräfta att den interna displayen är på).

(Automatisk avstängning
(efter ung. 8 sekunder
utan användning)



Direkt efter att strömmen slås på.
(Initierar)

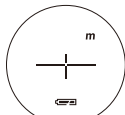

Viloläge



Insiktning

2. Sikta mot målet.
Positionera målet
mitt i hårkorsen.

3. Tryck på POWER ON/Mätning-knappen en gång för att starta en enskild mätning.
Håll knappen nedtryckt för att starta kontinuerlig mätning i ca 20 sek.



Mätning

4. Den interna displayen visar "distance" (Avstånd) eller "fail to measure" (Misslyckad mätning). (Laserstrålmärket blinkar under mätningen.)



Misslyckad mätning
eller kunde inte mäta
avstånd.



Visar den
uppmätta figuren.
(Mål 1)



Visar den uppmätta
figuren. (Mål 2)

5. Efter mätning visar indikatorn mätresultaten i cirka 8 sekunder, sedan slås strömmen av.
Om du trycker på POWER ON/Mätning-knappen när strömmen slås på (medan den interna displayen är på), startar en ny enskild mätning.



Distansdisplayenheter

De Mätningresultaten visas i yard/meter.
It (Fabriksinställningen är yard.)



- NI** 1. Slå på strömmen (Bekräfta att den interna displayen är på).
Ru 2. Tryck in och håll knappen MODE intryckt i ungefär två sekunder.
När visningsenheten har ändrats släpper du knappen.
Pl 3. När enheten har ställts in konverteras resultaten och visas i vald
Fi måtenhet.

No **Dk** **Cz** **Ro** **Hu** Övrigt

Enhetsen uppfyller del 15 i FCC-bestämmelserna. Användning av utrustningen lyder under följande två villkor:

- (1) Enhetsen får inte orsaka skadlig störning
- (2) Denna enhet måste klara all störning som mottas, inkluderat störning som kan orsaka oönskade funktioner.

Den här utrustningen har testats och uppfyller gränserna för Klass B digital utrustning, i enlighet med del 15 i FCC-bestämmelserna och EU:s EMC-direktiv. Dessa gränser är utformade för att tillhandahålla rimligt skydd mot skadlig interferens vid installation i bostadsmiljö. Denna utrustning alstrar, använder och kan stråla radiofrekvensenergi och, om den inte installeras och används i enlighet med instruktionerna, kan den orsaka skadlig störning av radiokommunikationer. Det finns emellertid inga garantier för att interferens inte kan uppstå i en specifik installation. Om denna apparat skulle orsaka skadlig interferens på radio- eller TV-mottagningar, vilket upptäcks genom att man slår av och på apparaten, uppmanas användaren att försöka rätta till störningen genom att vidta en eller flera av följande åtgärder:

- Rikta om eller omplacera mottagningsantennen.
- Öka avståndet mellan utrustning och mottagare.
- Kontakta återförsäljaren eller en erfaren radio-/TV-tekniker för hjälp.

Denna klass B digital utrustning uppfyller alla krav i enlighet med de kanadensiska bestämmelserna för störningsorsakanden utrustning.

Denna Nikon laseravståndsmätare är en enkel avståndsmätare. Dess resultat kan inte användas som officiellt bevismaterial.

Målprioritetsläge

Den här laseravståndsmätaren har prioritetsinställning på målet längst bort. Vid mätning av överlappande föremål, visar den här utrustningen avståndet till det föremål som ligger längst bort.

Specifikationer

Mätssystem	
Mätintervall	5-500 meter/6-550 yards
Avståndsvisning (ökning)	Var 1 meter/yards
Optiskt system	
Typ	Tak-prisma monokulär
Förstoringsgrad (x)	6
Objektivets effektiva diameter (mm)	20
Synfältsvinkel (faktisk) (°)	6,0
Pupillavstånd (mm)	16,7
Utgångspupill (mm)	3,3
Dioptrijustering	$\pm 4m^{-1}$
Övrigt	
Driftstemperatur (°C)	-10 — +50
Strömkälla	CR2 litiumbatteri x 1 (DC 3V)
Mått (L x H x B)	91 x 73 x 37
Vikt (g)	Ca 125 (utan batteri)
Konstruktion	JIS/IEC-skyddsklass 4 (IPX4) motsvarighet (under våra testvillkor)
Säkerhet	Klass 1M Laserprodukt (EN/IEC60825-1:2007) Klass I Laserprodukt (FDA/21 CFR Part 1040.10:1985)
EMK	FCC del 15 Underdel B klass B, EU: EMC-direktivet, AS/NZS, VCCI klass B
Miljö	RoHS, WEEE

De

It

Se

NI

Ru

Pl

Fi

No

Dk

Cz

Ro

Hu

Specifikationer

De

It

Se

NI

Ru

Pl

Fi

No

Dk

Cz

Ro

Hu

Laser	
Klass	EN/IEC klass 1M
Våglängd (nm)	905
Pulslängd (ns)	20
Uteffekt (W)	10
Strålens avvikelse (mrad)	Vertikalt: 3,8, Horisontellt: 0,17
Drifts-luftfuktighet (% rel. fukt.)	80 (utan kondens)

Vattenresistent förmåga:

Denna Nikon laseravståndsmätare motsvarar JIS/IEC skyddsklass 4 (IPX4) (under våra testförhållanden).

Denna märkning garanterar inte att enheten inte skadas eller fungerar problemfritt under alla förhållanden.

Observera följande när du använder:

- Enheten är inte absolut förseglad, får den inte utsättas för rinnande vatten.
- Om någon fukt finns på rörliga delar av enheten, sluta använda den och torka bort detta.
- Vatten kan tränga in i enheten om den sänks ner i vatten. Om vatten tränger in, torka av överflödigt fukt och låt den torka.

Om Nikon laseravståndsmätare måste repareras skall du kontakta din lokala återförsäljare för information om var den skall skickas. Innan du gör detta skall du se om felsökningstabellen nedan kan hjälpa dig att lösa problemet.

Symptom	Kontrollpunkter
Instrumentet startar inte — LCD-skärmen tänds inte	<ul style="list-style-type: none">• Tryck på POWER-knappen.• Kolla insättningen av batteri• Byt ut batteriet om nödvändigt.
Kan inte mäta avståndet till målet	<ul style="list-style-type: none">• Se till att inte något, till exempel din hand eller ditt finger, blockerar laserstrålens öppning eller laserdetektorn.• Se till att laserstrålens öppning och laserdetektorn är rena. Rengör vid behov.• Kontrollera att målets form och tillstånd är lämpligt för att reflektera laserstrålen.• Byt batteriet.
[- - -] ("Cannot measure" (Kan inte mäta)) visas	<ul style="list-style-type: none">• Var noga med att hålla stadigt i enheten under mätning.• Se till att målet befinner sig inom mätintervallet
Mål som befinner sig närmare kan inte mätas	<ul style="list-style-type: none">• Se till att inte någonting, till exempel löv eller gräs finns mellan Nikon laseravståndsmätare och målet.
Mål som befinner sig längre bort än ett visst avstånd kan inte mätas	<ul style="list-style-type: none">• Se till att inte någonting, till exempel löv eller gräs finns mellan Nikon laseravståndsmätare och målet.

De

It

Se

NI

Ru

Pl

Fi

No

Dk

Cz

Ro

Hu

Symptom	Kontrollpunkter
Mätresultatet är instabilt	<ul style="list-style-type: none">• Byt batteriet.• Kontrollera att målets form och tillstånd är lämpligt för att reflektera laserstrålen.• Var noga med att hålla stadigt i enheten under mätning.• Se till att inte någonting, till exempel löv eller gräs finns mellan Nikon laseravståndsmätare och målet.
Felaktiga resultat visas	<ul style="list-style-type: none">• Byt batteriet.• Kontrollera att målets form och tillstånd är lämpligt för att reflektera laserstrålen.• Se till att inte någonting, till exempel löv eller gräs finns mellan Nikon laseravståndsmätare och målet.

Om problemet kvarstår när åtgärderna som föreslås i felsökningstabellen har utförts, kontakta din lokala återförsäljare för kontroll/reparation av din Nikon laseravståndsmätare. Låt aldrig någon annan än tillverkarens officiella representant kontrollera eller reparera Nikon laseravståndsmätare. Om detta ignoreras kan det leda till personskador eller skador på produkten.

Nederlands

INHOUD

Vorzorgsmaatregelen	50-53
Functieoverzicht	54
Benamingen/Onderdelen	55
Batterij plaatsen en vervangen	56
Intern LCD-venster	57
Meting	58
Eenheden afstandswaargave/Doelprioriteitmodus/ Overig	59
Specificaties.....	60-61
Problemen oplossen/Reparatie.....	62-63

Voorzorgsmaatregelen

De Gefeliciteerd met de aankoop van uw Nikon Laserafstandsmeter ACULON.

It

Se

Nl

Ru

Pl

Fi

No

Dk

Cz

Ro

Hu

Als u zich bij het bedienen of afstellen van het instrument niet houdt aan de instructies in dit document, kan dit blootstelling aan gevaarlijke straling tot gevolg hebben.

- Het is raadzaam dit product pas te gebruiken nadat u de "Voorzorgsmaatregelen" en gebruiksaanwijzing in deze instructiehandleiding (deze handleiding) zorgvuldig hebt doorgelezen.
- Bewaar deze handleiding in de buurt van uw laserafstandsmeter om hem indien nodig te kunnen raadplegen.
- Probeer dit product niet zelf te demonteren of te repareren aangezien dit ernstige problemen kan veroorzaken.
Een product dat gedemonteerd of gerepareerd is, valt niet onder de fabrieksgarantie.
- De specificaties en het ontwerp kunnen zonder kennisgeving vooraf worden gewijzigd.
- Zonder schriftelijke toestemming van NIKON VISION CO., LTD. is vereenvoudiging van deze handleiding, hetzij geheel of gedeeltelijk, in welke vorm dan ook (met uitzondering van een kort citaat in een beschouwend artikel of recensie) niet toegestaan.
- NIKON VISION CO., LTD. behoudt zich het recht voor de inhoud van deze handleiding te allen tijde zonder kennisgeving vooraf te wijzigen.

Het is belangrijk dat u zich strikt aan de volgende richtlijnen houdt. Alleen dan kunt u optimaal gebruik maken van het instrument en gevaarlijke situaties voorkomen. Het is raadzaam dit product pas te gebruiken nadat u de 'Voorzorgsmaatregelen' en gebruiksinstructies zorgvuldig hebt doorgelezen. Bewaar deze handleiding in de buurt van uw laserafstandsmeter om hem indien nodig te kunnen raadplegen.

⚠️ WAARSCHUWING

Deze aanwijzing maakt u erop attent dat iedere vorm van incorrect gebruik of veronachtzaming van de hier beschreven inhoud mogelijk kan leiden tot ernstig letsel of de dood.

⚠️ VOORZICHTIG

Deze aanwijzing maakt u erop attent dat iedere vorm van incorrect gebruik of veronachtzaming van de hier beschreven inhoud mogelijk kan leiden tot lichamelijke letsel of onherstelbare beschadiging van eigendommen.

VEILIGHEIDSIINSTRUCTIES (Laser)

De Nikon laserafstandsmeter maakt gebruik van een onzichtbare laserstraal. De volgende aandachtspunten zijn daarom belangrijk:

⚠️ Waarschuwing

- Druk niet op de POWER ON-/Meetknop terwijl u in het objectief kijkt. Als u dit wel doet, dan kunnen uw ogen beschadigd raken.
- Richt het instrument niet op de ogen.
- Richt de laser niet op mensen.
- Gebruik het product niet in combinatie met andere optische elementen, zoals lenzen of verrekijkers. Als u de Nikon laserafstandsmeter samen gebruikt met een optisch instrument, vergroot dit de kans op oogbeschadiging.
- Als u geen meting uitvoert, houdt dan uw vingers uit de buurt van de POWER ON-/Meetknop zodat u niet per ongeluk de laserstraal activeert.
- Haal de batterij uit de body als u het instrument langere tijd niet gebruikt.

- Demonteer of repareer de Nikon laserafstandsmeter niet en breng geen aanpassingen aan. De laser kan schadelijk zijn voor uw gezondheid. Een product dat gedemonteerd, aangepast of gerepareerd is, valt niet onder de fabrieksgarantie.
- Berg de Nikon laserafstandsmeter op buiten het bereik van kinderen.
- Als de body van de Nikon laserafstandsmeter beschadigd raakt, of als u een vreemd geluid hoort nadat het apparaat is gevallen of door een andere oorzaak, moet u de batterij onmiddellijk verwijderen en het instrument niet meer gebruiken.

De

It

Se

Nl

Ru

Pl

Fi

No

Dk

Cz

Ro

Hu

De
It
Se
NI
Ru
Pl
Fi
No
Dk
Cz
Ro
Hu

VEILIGHEIDSINSTRUCTIES (Monoculair)

Het optische systeem van de Nikon laserafstandsmeter is voorzien van een monoculaire kijker waarmee op het doel wordt gericht. De volgende aandachtspunten zijn belangrijk:

⚠ **Waarschuwing**

- Kijk nooit rechtstreeks naar de zon, een fel licht of de laserstraal wanneer u de Nikon laserafstandsmeter gebruikt.

⚠ **Voorzichtig**

- Druk niet op de POWER ON-/Meetknop wanneer u de Nikon laserafstandsmeter niet gebruikt.
- Gebruik dit product niet terwijl u loopt. Als u dit wel doet dan kunt u mogelijk letsel of een storing in het instrument veroorzaken door ergens tegenaan te lopen, iemand te raken, te vallen of een ander ongeluk te krijgen.
- Zwaai het instrument niet rond aan zijn draagriem. U kunt dan iemand raken en eventueel verwonden.
- Plaats dit product altijd op een stabiel oppervlak. Doet u dit niet dan kan het instrument vallen en

letsel of storing veroorzaken.

- Houd het plastic verpakkingsmateriaal en andere kleine onderdelen buiten het bereik van kinderen.
- Zorg ervoor dat kinderen geen rubberen oogschelp of andere kleine onderdelen in hun mond stoppen. Raadpleeg onmiddellijk een arts als kinderen dergelijke onderdelen hebben ingeslikt.
- Als u de rubberen oogschelp langere tijd gebruikt, kan uw huid ontstoken raken. Raadpleeg onmiddellijk een arts als u last krijgt van ontstekingsverschijnselen.
- Draag de Nikon laserafstandsmeter altijd in de beschermtas.
- Als uw Nikon laserafstandsmeter niet goed werkt, gebruik hem dan niet meer en vraag uw plaatselijke dealer waar u het instrument ter reparatie heen kunt sturen.

VEILIGHEIDSINSTRUCTIES (Lithiumbatterij)

Als u de batterij niet op de juiste manier behandelt, kan deze barsten en gaan lekken. Dit kan leiden tot corrosie van het instrument en vlekken veroorzaken op uw kleding.

De volgende aandachtspunten zijn daarom belangrijk:

- Plaats de batterij met de plus- en minpolen op de juiste manier in het instrument.
- Verwijder de batterij als deze leeg is of als u het instrument langere tijd niet gaat gebruiken.
- Veroorzaak geen kortsluiting in het batterijvak.
- Stop de batterij niet samen met sleutels of munten in een zak of tas. Hierdoor kan de batterij kortsluiten of oververhit raken.
- Stel de batterij niet bloot aan water of vuur. Haal de batterij nooit uit elkaar.
- Laad de lithiumbatterij niet op.
- Als er vloeistof uit een beschadigde batterij in contact komt met kleding of huid, spoel dan direct met veel water. Mocht er vloeistof uit een beschadigde batterij in uw ogen komen, spoel dan direct met schoon water en raadpleeg een arts.
- Houd u bij het weggooien van de batterij aan de plaatselijke regelgeving.

VEILIGHEIDSIINSTRUCTIES

⚠ Voorzichtig

- De Nikon laserafstandsmeter is niet ontworpen om onder water te gebruiken.
- Verwijder regendruppels, water, zand en modder zo snel mogelijk van de body van de afstandsmeter. Gebruik hiervoor een zachte, schone doek.
- Laat de Nikon laserafstandsmeter op een warme of zonnige dag niet achter in de auto. Bewaar het instrument ook niet in de buurt van apparatuur die warmte genereert. Dit kan een nadelig effect hebben op het instrument of hem beschadigen.
- Laat de Nikon laserafstandsmeter niet in direct zonlicht liggen. Ultraviolette straling en extreme hitte kunnen een nadelig effect hebben op het instrument of zelfs beschadiging tot gevolg hebben.
- Als de Nikon laserafstandsmeter wordt blootgesteld aan plotselinge temperatuurwisselingen kan er condensvorming optreden op de lensoppervlakken. U mag het instrument dan pas weer gebruiken nadat het vocht is verdampt.

ONDERHOUD EN OPSLAG

Lenzen

- Gebruik een zachte, olievrije borstel voor het stofvrij maken van het lensoppervlak.
- Vlekken of vegen, zoals vingerafdrukken, op het lensoppervlak verwijdert u heel voorzichtig met een schone, zachte katoenen doek of een olievrij lensdoekje van goede kwaliteit. Gebruik voor hardnekkige vlekken een kleine hoeveelheid pure alcohol (niet gedestilleerd). Gebruik geen fluwelen doeken of gewone tissues, want deze kunnen krassen veroorzaken. Gebruik voor het reinigen van het lensoppervlak geen doek die ook al is gebruikt voor het schoonmaken van de body.

Body

- Maak het oppervlak van de body schoon met een zachte, schone doek nadat u aanwezige stof voorzichtig hebt weggeblazen met een blaasbalgje*. Gebruik geen benzeen, verdunner of andere reinigingsmiddelen die organische oplosmiddelen bevatten.
- * Een blaasbalgje is een rubberen schoonmaakinstrument dat lucht blaast uit een mondstuk.

Opslag

- Bij een hoge luchtvochtigheid kan de lens beslaan of beschimmelen. Berg de Nikon laserafstandsmeter daarom op een koele en droge plaats op. Droog het instrument na gebruik op een regenachtige dag op kamertemperatuur en berg hem vervolgens op een koele en droge plaats op.

NI Symbool voor gescheiden inzameling zoals dat wordt gebruikt in Europese landen



Dit symbool betekent dat deze batterij apart moet worden ingezameld.

Het volgende is alleen van toepassing op gebruikers in Europa.

- Deze batterij dient gescheiden ingezameld te worden op een daartoe bestemd inzamelingspunt. Niet wegwerpen bij het normale huisvuil.
- Neem voor verdere informatie contact op met het verkooppunt, of met de lokale instantie die verantwoordelijk is voor het verwerken van afval.

NI Symbool voor gescheiden inzameling zoals dat wordt gebruikt in Europese landen



Dit symbool betekent dat dit product apart moet worden ingezameld.

Het volgende is alleen van toepassing op gebruikers in Europa.

- Dit product dient gescheiden ingezameld te worden op een daartoe bestemd inzamelingspunt. Niet wegwerpen bij het normale huisvuil.
- Neem voor verdere informatie contact op met het verkooppunt, of met de lokale instantie die verantwoordelijk is voor het verwerken van afval.

Funcctieoverzicht

- De** • Meetbereik: 5-500 meter/6-550 yard
- It** • Hoogwaardige zoeker met 6x vergroting en meerlagige coating
- Se** • Prioriteit verste doel is ingeschakeld
- Nl** • Door de POWER ON-/Meetknop ingedrukt te houden werd de functie continuumeting gestart
- Ru** • Automatische uitschakeling (als instrument ongeveer 8 sec. niet wordt gebruikt)
- Pl** • Standaard worden de laatst gebruikte instellingen geactiveerd
- Fi** • Regenbestendig — Equivalent met JIS/IEC-beveiligingsklasse 4 (IPX4)
- No** • Onzichtbare/Oogveilige EN/IEC klasse 1M laser

De Nikon laserafstandsmeter meet met behulp van een onzichtbare laserstraal. Het instrument meet hoe lang de laserstraal doet over de afstand tussen de afstandsmeter en het doel en weer terug. Het reflecterend vermogen van de laser en de meetresultaten kunnen variëren afhankelijk van de weers- en omgevingsomstandigheden en de kleur, het materiaal, de grootte, de vorm en andere kenmerken van het doel.

Onder de volgende omstandigheden is meten gemakkelijker:

- Bewolkte omstandigheden
- Doel met een heldere kleur
- Doel met sterk reflecterende oppervlakken
- Groot doel
- Als de hoek waaronder de laser het doel raakt ongeveer 90 graden is

In de volgende gevallen kunnen metingen onnauwkeurig zijn of mislukken:

- Doel heeft een klein of smal reflecterend oppervlak
- Doel heeft een verstrooiend reflecterend oppervlak
- Laserstraal wordt niet gereflecteerd richting afstandsmeter
- Oppervlak doel is volledig reflecterend (glas, spiegel etc.)
- Doel is zwart
- Doel heeft een oppervlak met verschillende niveaus
- Bij sneeuw, regen of mist
- Doel wordt door glas heen gemeten
- Reflecterend oppervlak gemeten vanuit diagonale richting
- Doel beweegt of trilt
- Er verschijnt een obstakel voor het doel
- De straal is gericht op een wateroppervlak

Benamingen/Onderdelen

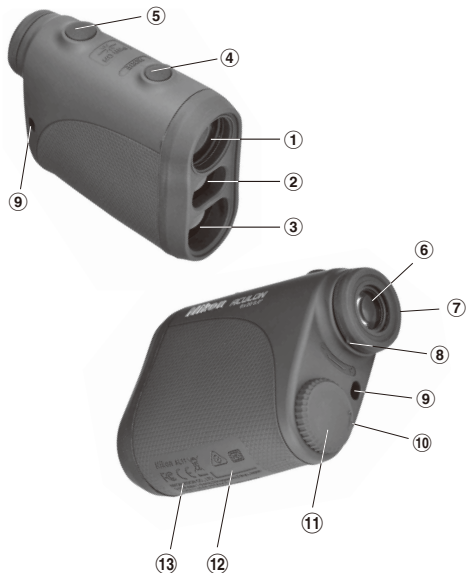

- ① Monoculair objectieflens
- ② Opening voor laserstraal
- ③ Opening voor laserdetector
- ④ MODE-knop
- ⑤ POWER ON-/Meetknop
- ⑥ Monoculaire zoeker met 6x vergroting
- ⑦ Oogschelp/dioptriering
- ⑧ Dioptrie-index
- ⑨ Bevestigingssoog voor draagriem
- ⑩ Symbool voor "Openen" van batterijvak
- ⑪ Batterijvakdeksel
- ⑫ Label met productnummer
- ⑬ FDA-informatie

Nikon AL11



NIKON VISION CO., LTD.

3-25, Futaba 1-chome, Shinagawa-ku, Tokyo, Japan

CLASS I LASER PRODUCT

THIS PRODUCT COMPLIES WITH 21CFR

1040.10 AND 1040.11

Made in China

Onderdelen

Body	x1	Draagriem	x1
Beschermtas	x1	Lithiumbatterij (CR2) ...	x1

Batterij plaatsen en vervangen

De

• **Type batterij:** 3 V CR2 lithiumbatterij

It

• **Symbolen voor resterende batterijlading**

Se

* Symbool voor toestand batterij op het interne display waarschuwt wanneer de batterij moet worden vervangen.

Nl



: De batterij heeft voldoende lading voor gebruik.

Ru



: De batterij begint leeg te raken. Zorg dat u een nieuwe batterij bij de hand hebt.

Pl



: De batterij is bijna leeg. De batterij moet worden vervangen door een nieuwe.

Fi



- knippert : De batterij is leeg. De laserafstandsmeter schakelt automatisch uit nadat het symbool drie keer heeft geknipperd. Vervang de batterij.

No

Dk

① **Open het deksel van het batterijvak**

Draai het deksel van het batterijvak linksom en verwijder het. Het openen van het deksel kan enige moeite kosten door de rubberen ring, die water moet tegenhouden.

Cz

② **Vervang de oude batterij door een nieuwe batterij**

Plaats een nieuwe batterij in de richting die wordt aangegeven op het label in het batterijvak. De [-] pool moet naar de binnenzijde van het vak gericht zijn. De Nikon laserafstandsmeter werkt niet als de batterij verkeerd is geplaatst. Verwijder eerst de oude batterij voordat u deze vervangt door een nieuwe.

Ro

③ **Sluit het deksel van het batterijvak**

Draai het deksel van het batterijvak rechtsom en schroef het in de body. Het sluiten van het deksel kan enige moeite kosten door de rubberen ring, die water moet tegenhouden. Draai het deksel tot het niet verder kan. Controleer of het deksel goed is gesloten.

Hu

• **Levensduur van batterij**

Bij continu gebruik: ongeveer 8.000 keer (bij circa 20°C)

Dit aantal kan afwijken afhankelijk van de omstandigheden, temperatuur en andere factoren, zoals de vorm, kleur, enz. van het doel.

* De Nikon laserafstandsmeter wordt geleverd met een 3 V CR2 lithiumbatterij. Als gevolg van natuurlijke elektrische ontlading, zal de levensduur van de batterij waarschijnlijk korter zijn dan hierboven aangegeven.

* U moet de batterij vervangen als de Nikon laserafstandsmeter ondergedompeld is geweest in water of als er water in het batterijvak is gekomen.

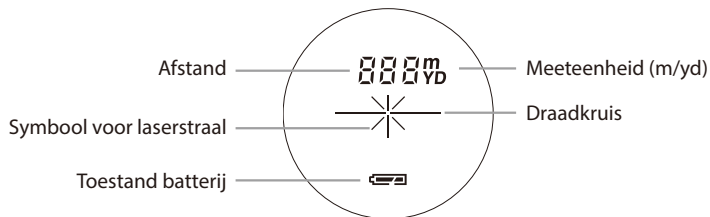

- 【+】 - Richt op het doel dat u wilt meten. Plaats het doel in het midden van het dradenkruis.
- 【×】 - Wordt weergegeven als de laserstraal een meting uitvoert.
Blijft zichtbaar tijdens een enkelvoudige meting. Knippert tijdens continuumetingen.
Kijk niet in de objectieflens als dit symbool wordt weergegeven.
- 【:】 - bezig met meten
- 【...】 - De meting is mislukt of de afstand kan niet worden gemeten

* Over het algemeen biedt een LCD-venster een even grote of lagere vergroting. Het LCD-venster van dit product wordt echter vergroot door de hoge vergroting van de zoeker. Hoewel bij de fabricage van het LCD-venster de meest geavanceerde technologie is toegepast, is het niet mogelijk de aanwezigheid van stof volledig te voorkomen. Er kan daarom stof zichtbaar zijn. Dit is echter niet van invloed op de nauwkeurigheid van de meting of de veiligheid tijdens gebruik.

De **Voorzichtig: als u zich bij het bedienen of afstellen van het apparaat niet houdt aan de instructies in dit document, kan dit blootstelling aan gevaarlijke straling tot gevolg hebben.**

NI **1. Plaats een batterij in het batterijvak. (Zie 'Batterij plaatsen en vervangen')**

PI **2. Aanpassing van de dioptrie**

Pas de dioptrie aan om een scherp beeld te krijgen op het LCD-venster.

No Draai de dioptriering eerst helemaal naar links. Zet daarna, terwijl u door de Nikon laserafstandsmeter kijkt, het instrument aan om het LCD-venster te activeren. Draai de dipoptriering naar rechts totdat u het venster scherp ziet.

Dk Als de dioptrie niet is afgesteld op uw gezichtsvermogen, kan het lastig zijn om goed op het doel te richten.

Cz **3. Meten**

Controleer of de juiste meeteenheid is ingesteld voordat u een meting uitvoert.

Ro 1. Zet het instrument aan (controleer of de interne display aanstaat) (Automatische uitschakeling als instrument ongeveer 8 sec. niet wordt gebruikt)

Hu 2. Richt op het doel. Plaats het doel in het midden van het dradenkruis.



Onmiddellijk na inschakeling. (initialiseren)

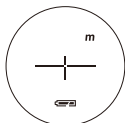

Stand-by.



Richten op het doel.

3. Druk één keer op de POWER ON-/Meetknop voor een enkelvoudige meting. Wanneer u de knop ingedrukt houdt, wordt er een continuïteit meting uitgevoerd tot ongeveer 20 seconden.



Metten.

4. Tijdens de meting toont het interne LCD-venster afwisselend het symbool voor 'afstand' of 'meting is mislukt'. (Symbool 'laser' is actief knippert.)



De meting is mislukt of de afstand kan niet worden gemeten.



Toont de gemeten afstand. (Doel 1)



Toont de gemeten afstand. (Doel 2)

5. Na de meting wordt het gemeten resultaat gedurende ongeveer 8 seconden getoond, daarna schakelt het instrument automatisch uit. Als u op de POWER ON-/Meetknop drukt terwijl het instrument is ingeschakeld (en het interne LCD-venster aanstaat), wordt een volgende enkelvoudige meting gestart.



Eenheden afstandswaerage

Meetresultaten worden waergegeven in yards/meters.
(Standaard fabrieksinstelling is yard.)



1. Zet het instrument aan (controleer of de interne display aanstaat).
2. Druk op de MODE-knop en houd deze langer dan twee seconden vast. Laat de knop los als de andere eenheid wordt waergegeven.
3. Als u overschakelt naar de andere waergave-eenheid, worden de resultaten omgerekend en waergegeven in de nieuwe eenheid.

Overig

Dit instrument voldoet aan de normen vastgelegd in deel 15 van de FCC-voorschriften. De werking van het instrument is afhankelijk van de volgende twee voorwaarden:

- (1) Dit instrument mag geen schadelijke interferentie veroorzaken en
- (2) Dit instrument moet bestand zijn tegen eventuele interferentie die wordt veroorzaakt door andere apparatuur, inclusief interferentie die kan leiden tot ongewenst functioneren.

Uit tests is gebleken dat dit instrument voldoet aan de normen voor een digitaal apparaat van klasse B, conform deel 15 van de FCC-voorschriften, evenals de normen die zijn beschreven in de relevante EU EMC-richtlijn. Deze normen zijn opgesteld om een acceptabele bescherming te bieden tegen schadelijke interferentie in een thuisomgeving. Dit instrument genereert en gebruikt radiogolven en kan radiogolven uitzenden die, bij installatie en gebruik anders dan in de instructies is aangegeven, communicatie via radiogolven kunnen verstoren. Er is echter geen garantie dat er in een bepaalde omgeving geen interferentie zal optreden. Als dit instrument schadelijke interferentie veroorzaakt in de ontvangst van radio of televisie, wat kan worden vastgesteld door het instrument uit en in te schakelen, wordt de gebruiker aangeraden een of meer van de volgende maatregelen te nemen om deze interferentie op te heffen:

- Richt de ontvangende antenne anders of verplaats hem.
- Vergroot de afstand tussen het instrument en de radio of televisie.
- Vraag de leverancier van het instrument of een ervaren radio/TV technicus om advies.

Dit digitale B-klasse instrument voldoet aan alle vereisten van de Canadese Interference-Causing Equipment Regulations.

Deze Nikon Laserafstandsmeter is een standaard afstandsmeter. Verkregen resultaten kunnen niet als officieel bewijs worden gebruikt.

Doelprioriteitmodus

Deze laserafstandsmeter maakt gebruik van het systeem Prioriteit verste doel. Bij het meten van voorwerpen die deels achter elkaar staan, geeft dit instrument de afstand tot het verste voorwerp weer.



Specificaties

De
It
Se
NI
Ru
Pl
Fi
No
Dk
Cz
Ro
Hu

Meetsysteem	
Meetbereik	5-500 meter/6-550 yard
Afstandsweergave (stapgrootte)	Iedere 1 meter/yard
Optisch systeem	
Type	Dakprisma monoculair
Vergrotingsfactor (x)	6
Effectieve diameter objectieflens (mm)	20
Beeldhoek (werkelijk) (°)	6,0
Oogafstand (mm)	16,7
Uittrede pupil (mm)	3,3
Aanpassing van de dioptrie	$\pm 4m^{-1}$
Overig	
Gebruikstemperatuur (°C)	-10 — +50
Voeding	1 CR2 lithiumbatterij van 3 V gelijkstroom
Afmetingen (L x B x H) (mm)	91 x 73 x 37
Gewicht (g)	Ongeveer 125 (zonder batterij)
Constructie	Equivalent met JIS/IEC-beveiligingsklasse 4 (IPX4) (onder onze testomstandigheden)
Veiligheid	Klasse 1M Laserproduct (EN/IEC60825-1:2007) klasse I Laserproduct (FDA/21 CFR deel 1040.10:1985)
EMC	FCC deel 15 Subklasse B klasseB, EU:EMC richtlijn, AS/NZS, VCCI klasse B
Milieu	RoHS, WEEE

Laser	
Klasse	EN/IEC klasse 1M
Golflengte (nm)	905
Pulsduur (ns)	20
Uitvoer (W)	10
Straalafwijking (mrad)	Verticaal: 3,8, Horizontaal: 0,17
Luchtvochtigheid (%RL)	80 (zonder dauwcondensatie)

Waterdichtheid:

Deze Nikon laserafstandsmeter is equivalent met JIS/IEC-beveiligingsklasse 4 (IPX4) (onder onze testomstandigheden). Deze classificatie garandeert niet dat het apparaat onder alle omstandigheden schade- en probleemvrij zal blijven. Let bij gebruik op het volgende:

- Het instrument is niet volledig geseald en moet daarom niet worden gebruikt of ondergedompeld in stromend water.
- Mochten de bewegende delen van dit instrument vochtig zijn, schakel het instrument dan uit en veeg het vocht weg.
- Er kan water in het instrument komen als het volledig in water wordt ondergedompeld. Als er water in het instrument komt, veeg al het vocht dan weg en laat het instrument drogen.

Problemen oplossen/Reparatie

De
It
Se
NI
Ru
Pl
Fi
No
Dk
Cz
Ro
Hu

Als uw Nikon laserafstandsmeter moet worden gerepareerd, neemt u contact op met uw dealer en vraagt u hoe u het instrument kunt opsturen voor reparatie. Het is echter zinvol dit pas te doen nadat u de onderstaande tabel met mogelijke problemen en oplossingen hebt geraadpleegd.

Probleem	Controlepunten
Het instrument kan niet worden ingeschakeld; de verlichting van het LCD-venster gaat niet branden	<ul style="list-style-type: none">• Druk op de POWER-knop.• Controleer of de batterij juist is geplaatst• Vervang zo nodig de batterij.
Het doelbereik kan niet worden bepaald	<ul style="list-style-type: none">• Controleer of de openingen voor de laserstraal en/of de laserdetector niet worden geblokkeerd, bijvoorbeeld door uw hand of vinger.• Controleer of de openingen voor de laserstraal en de laserdetector schoon zijn. Reinig de openingen indien nodig.• Controleer of de vorm en het materiaal van het doel wel geschikt zijn om de laserstraal te reflecteren.• Vervang de batterij.
[- -] ('meting niet mogelijk') wordt weergegeven	<ul style="list-style-type: none">• Houd het instrument stil als u een meting uitvoert.• Controleer of het doel zich binnen het meetbereik bevindt
Het dichtstbijzijnde doel kan niet worden gemeten	<ul style="list-style-type: none">• Zorg ervoor dat er zich geen obstakels, zoals bladeren of gras, bevinden tussen de Nikon laserafstandsmeter en het doel.
Een doel dat verder weg is dan een bepaalde afstand kan niet worden gemeten	<ul style="list-style-type: none">• Zorg ervoor dat er zich geen obstakels, zoals bladeren of gras, bevinden tussen de Nikon laserafstandsmeter en het doel.

Probleem	Controlepunten
De meetresultaten zijn niet consistent	<ul style="list-style-type: none">• Vervang de batterij.• Controleer of de vorm en het materiaal van het doel wel geschikt zijn om de laserstraal te reflecteren.• Houd het instrument stil als u een meting uitvoert.• Zorg ervoor dat er zich geen obstakels, zoals bladeren of gras, bevinden tussen de Nikon laserafstandsmeter en het doel.
Er wordt een onjuist meetresultaat weergegeven	<ul style="list-style-type: none">• Vervang de batterij.• Controleer of de vorm en het materiaal van het doel wel geschikt zijn om de laserstraal te reflecteren.• Zorg ervoor dat er zich geen obstakels, zoals bladeren of gras, bevinden tussen de Nikon laserafstandsmeter en het doel.

Als u het probleem niet hebt kunnen oplossen aan de hand van de bovenstaande tabel, neemt u contact op met uw dealer om de Nikon laserafstandsmeter te laten controleren/repareren. Laat de Nikon laserafstandsmeter alleen controleren/repareren door een officiële vertegenwoordiger van de fabrikant. Als u dat niet doet, kan dit lichamelijk letsel of beschadiging van het product tot gevolg hebben.

De

It

Se

Nl

Ru

Pl

Fi

No

Dk

Cz

Ro

Hu

Русский

СОДЕРЖАНИЕ

Предостережения перед использованием	65-68
Основные характеристики	69
Спецификация/Состав	70
Установка и замена батареи	71
Встроенный дисплей	72
Измерение	73
Единицы отображения расстояния/Режим приоритета цели/Дополнительная информация	74
Технические характеристики.....	75-76
Поиск и устранение неисправностей/Ремонт	77-78

Благодарим за приобретение лазерного дальномера Nikon ACULON.

Использование регуляторов и настроек, а также выполнение действий, не описанных в данном руководстве, может привести к опасному облучению.

- Прежде чем начать использовать данное изделие, внимательно прочтите «Предостережения перед использованием» и все инструкции по правильному применению изделия в руководстве по эксплуатации (в этом руководстве).
- Храните данное руководство в доступном месте, чтобы иметь возможность быстрого доступа к нему.
- Не разбирайте и не ремонтируйте данное изделие собственными силами, поскольку такие действия могут привести к возникновению серьезных проблем. Гарантия производителя не распространяется на изделие, которое разбиралось или ремонтировалось.
- Технические характеристики и конструкция могут быть изменены без предварительного уведомления.
- Воспроизведение данного руководства в любой форме, как в целом, так и частично, (за исключением краткого цитирования в критических статьях или обзорах) запрещено без письменного согласия с компанией NIKON VISION CO., LTD.
- Компания NIKON VISION CO., LTD. оставляет за собой право в любое время без предварительного уведомления вносить изменения в сведения, описанные в данном руководстве.

De

It

Se

Nl

Ru

Pl

Fi

No

Dk

Cz

Ro

Hu

De Строго соблюдайте
It приведенные далее указания,
Se чтобы использовать данное
Nl оборудование правильно и не
Ru допустить потенциально
Pl опасные ситуации. Прежде чем
Fi начинать использовать данное
No изделие, внимательно
Dk прочтите "Предостережения
Cz перед использованием" и все
Ro инструкции по правильному
Hu применению прибора. Храните
данное руководство в
доступном месте, чтобы иметь
возможность быстрого доступа
к нему.

ПРЕДУПРЕЖДЕНИЕ

Данный знак предупреждает, что любое неправильное использование, игнорирующее сведения, изложенные здесь, может привести к смерти или к серьезной травме.

ОСТОРОЖНО

Данный знак предупреждает, что любое неправильное использование, игнорирующее сведения, изложенные здесь, может привести к травме или материальному ущербу.

МЕРЫ ПРЕДОСТОРОЖНОСТИ (Лазерное устройство)

В лазерном дальномере Nikon используется невидимый лазерный луч. Придерживайтесь таких рекомендаций:

Предупреждение

- Не нажимайте кнопку POWER ON/Measurement (ВКЛ./Измерение), когда смотрите в оптику со стороны объектива. Несоблюдение данного требования может привести к снижению зрения и повреждению глаз.
- Не направляйте в глаза.
- Не направляйте луч лазера в сторону других людей.
- Не используйте прибор с дополнительными оптическими элементами, такими как объективы или бинокли. Использование оптического прибора вместе с дальномером Nikon повышает вероятность повреждения глаз.
- Когда прибор не используется, держите пальцы вдаль от кнопки POWER ON/Measurement (ВКЛ./Измерение), чтобы не допустить случайного включения луча лазера.
- Если прибор не будет использоваться в течение длительного времени, извлеките

из его корпуса аккумуляторную батарею.

- Не разбирайте/не модифицируйте/не ремонтируйте лазерный дальномер Nikon. Лазерное излучение может пагубно отразиться на здоровье. Гарантия производителя не распространяется на приборы, которые разбирались, модифицировались или ремонтировались.
- Храните лазерный дальномер Nikon в недоступном для детей месте.
- Если корпус лазерного дальномера Nikon поврежден или прибор издает странные звуки после падения или по другим причинам, немедленно извлеките батарею и прекратите использование прибора.

МЕРЫ ПРЕДОСТОРОЖНОСТИ (Монокуляр)

Для наведения на цель в оптической системе лазерного дальномера Nikon используется монокуляр. Придерживайтесь таких рекомендаций:

Предупреждение

- Категорически запрещается смотреть прямо на солнце, интенсивный свет или лазерный луч, используя лазерный дальномер Nikon.

Предостережения

- Не нажимайте кнопку POWER ON/Measurement (ВКЛ./Измерение), если не используете лазерный дальномер Nikon.
- Не используйте данное изделие при ходьбе. Несоблюдение данного требования может привести к получению травм или неправильной работе устройства в результате столкновения с другими людьми, нанесения им ударов, падения и других несчастных случаев.
- Не раскачивайте прибор за ремень. Так можно ударить кого-нибудь из окружающих и

причинить травму.

- Не помещайте изделие на неустойчивую поверхность. Несоблюдение данного требования может привести к падению прибора, получению травм или поломке прибора.
- Держите пластиковый мешок для упаковки данного изделия и иные мелкие детали в недоступных для детей местах.
- Не допускайте, чтобы дети клали в рот резиновый наглазник, маленькие детали и т. д. Если дети проглотят такие детали, немедленно обращайтесь к врачу.
- При продолжительном использовании резиновым наглазником у некоторых людей может возникнуть воспаление кожи. При возникновении любых симптомов прекратите использование и немедленно обратитесь к врачу.
- Для переноски лазерного дальномера Nikon используйте мягкий футляр.
- Если лазерный дальномер Nikon работает неправильно, немедленно прекратите его использование и обратитесь к местному дилеру для получения указаний относительно отправки прибора в ремонт.

МЕРЫ ПРЕДОСТОРОЖНОСТИ (Литиевая батарея)

При неправильном использовании батарея может треснуть или протечь, что приведет к коррозии оборудования и загрязнению одежды. Придерживайтесь таких рекомендаций:

- Вставляйте батарею, соблюдая полярность (+ и -).
- Батарею следует вынимать после разрядки, а также при длительном неиспользовании прибора.
- Не замыкайте оконцеватель батарейного отсека.
- Не переносите батарею в кармане или сумке вместе с ключами и монетами, это может вызвать короткое замыкание и перегрев батареи.
- Не подвергайте батарею воздействию открытого пламени или воды. Никогда не разбирайте батарею.
- Не заряжайте литиевую батарею.
- При попадании жидкости из поврежденной батареи на одежду или кожу немедленно промойте пораженный участок большим количеством воды. При попадании жидкости из поврежденной батареи в глаза немедленно промойте глаза чистой водой и обратитесь к врачу.

De

It

Se

Nl

Ru

Pl

Fi

No

Dk

Cz

Ro

Hu

Предостережения перед использованием

De
It
Se
NI
Ru
Pl
Fi
No
Dk
Cz
Ro
Hu

- Утилизируйте батареи в соответствии с местными требованиями.

МЕРЫ ПРЕДОСТОРОЖНОСТИ

⚠ Предостережения

- Лазерный дальномер Nikon не предназначен для использования под водой.
- Дождь, вода, песок и грязь следует удалять с поверхности корпуса дальномера как можно раньше с помощью мягкой, чистой ткани.
- Не оставляйте лазерный дальномер Nikon в автомобиле в жаркий или солнечный день или рядом с оборудованием, выделяющим тепло. Это может повредить изделие или отрицательно повлиять на его работу.
- Не допускайте воздействия прямых солнечных лучей на лазерный дальномер Nikon. Ультрафиолетовое излучение и чрезмерная температура могут отрицательно повлиять на работу прибора и даже повредить его.
- При резком изменении температуры среды, в которой находится лазерный дальномер Nikon, на поверхности линзы может образоваться конденсат. Не используйте прибор до полного исчезновения конденсата.

УХОД И ТЕХОБСЛУЖИВАНИЕ Линзы

- Для удаления пыли с поверхности линзы используйте мягкую кисточку без какого-либо масла.
- Чтобы удалить с поверхности линзы пятна или такие загрязнения, как отпечатки пальцев, следует очень осторожно протереть линзу мягкой чистой хлопчатобумажной тканью или специальной высококачественной безмасляной тканью для линз. Для удаления плохо поддающихся очистке пятен используйте небольшое количество чистого спирта (не денатурированного). Не используйте бархатную ткань или обычные салфетки, поскольку это может привести к появлению на поверхности линз царапин. Ткань, уже использованную однажды для чистки корпуса, не следует использовать снова для чистки поверхности линз.

Корпус

- Протирайте корпус мягкой, сухой, чистой тканью с нейтральным чистящим средством, предварительно удалив пыль с помощью резиновой груши*. Не используйте бензол, растворитель или другие

чистящие вещества, в состав которых входят органические растворители.

* Резиновая груша предназначена для очистки прибора струей воздуха, подаваемой через сопло.

Хранение

- При высокой влажности на поверхности линзы могут появиться конденсат или плесень. Поэтому хранить лазерный дальномер Nikon следует в прохладном сухом месте. После использования под дождем или ночью следует тщательно высушить прибор при комнатной температуре, после чего хранить в прохладном сухом месте.

Ru Символ сортировки мусора, использующийся в европейских странах



Данный символ означает, что эта батарея должна утилизироваться отдельно от другого мусора. Приведенная ниже информация касается только пользователей из стран Европы.

- Данная батарея должна утилизироваться отдельно от другого мусора в соответствующих приемных пунктах. Не выбрасывайте данную батарею вместе с бытовым мусором.
- Дополнительную информацию Вы можете получить у продавца или у местных властей, отвечающих за утилизацию мусора.

Ru Символ сортировки мусора, использующийся в европейских странах



Данный символ означает, что этот продукт должен утилизироваться отдельно от другого мусора. Приведенная ниже информация касается только пользователей из стран Европы.

- Данный продукт должен утилизироваться отдельно от другого мусора в соответствующих приемных пунктах. Не выбрасывайте данную батарею вместе с бытовым мусором.
- Дополнительную информацию Вы можете получить у продавца или у местных властей, отвечающих за утилизацию мусора.

Основные характеристики

- Диапазон измерений: 5-500 метров / 6-550 ярдов
- Высококачественный видеоискатель с многослойным покрытием, обеспечивающий 6-кратное увеличение
- Используется режим приоритета дальней цели
- Включена функция непрерывного измерения ввиду длительного нажатия кнопки «Кнопка POWER ON/Measurement (ВКЛ./Измерение)»
- Автоматическое отключение питания (после бездействия в течение прибл. 8 секунд)
- Значение «Last Use» (параметры последнего измерения) по умолчанию
- Водонепроницаемый — Эквивалент класса защиты JIS/IEC 4 (IPX4)
- Невидимый и безопасный для глаз лазер класса 1M стандарта EN/IEC

В лазерном дальномере Nikon для измерений используется невидимый лазерный луч. Прибор измеряет время, за которое луч лазера доходит от дальномера до цели и обратно. Коэффициент отражения лазера и результаты измерений могут отличаться в зависимости от климатических условий и состояния окружающей среды, цвета, отделки поверхности, размера, формы и других характеристик цели.

Следующие факторы облегчают проведение измерений:

- Облачная погода
- Цель яркого цвета
- Цель с высокоотражающей поверхностью
- Цель большого размера
- Угол падения луча на цель составляет приблизительно 90 градусов

В описанных ниже случаях измерения могут быть неточными либо невозможными:

- Отражающая поверхность цели слишком мала либо слишком тонка
- Цель с диффузно отражающей поверхностью
- Цель не отражает лазерный луч к дальномеру
- Полностью отражающая поверхность цели (стекло, зеркало и т. п.)
- Цель черного цвета
- Цель со ступенчатой поверхностью
- Дождь, снег или туман
- Измерение расстояния до цели проводится через стекло
- Отражающая поверхность измеряется в направлении по диагонали
- Двигающаяся либо вибрирующая цель
- Перед целью поперек пролегает преграда
- Целью измерения выбрана поверхность воды

Спецификация/Состав

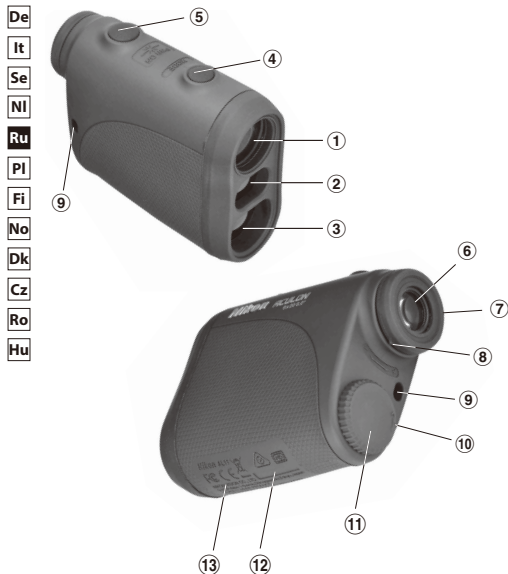

- ① Линза монокулярного объектива
- ② Отверстие лазерного излучателя
- ③ Отверстие приемника излучения
- ④ Кнопка MODE (Режим)
- ⑤ Кнопка POWER ON/Measurement (ВКЛ./Измерение)
- ⑥ Монокулярный окуляр с 6-кратным увеличением
- ⑦ Наглазник/Кольцо диоптрийной настройки
- ⑧ Индекс диоптрии
- ⑨ Ушко ремня
- ⑩ Индикаторы "Open" (Откр.) крышки батарейного отсека
- ⑪ Крышка батарейного отсека
- ⑫ Табличка с номером изделия
- ⑬ Ссылка на информацию FDA



Nikon AL11
NIKON VISION CO., LTD.
3-25, Futaba 1-chome, Shinagawa-ku, Tokyo, Japan
CLASS I LASER PRODUCT
THIS PRODUCT COMPLIES WITH 21CFR
1040.10 AND 1040.11 Made in China

Состав

Корпус 1 шт. Шейный ремень 1 шт.
Мягкий футляр 1 шт. Литиевая батарея (CR2) 1 шт.

Установка и замена батареи

• **Тип батареи:** литиевая батарея CR2, 3 В

• **Индикаторы уровня заряда батареи**

* Указатель состояния батареи на встроенном дисплее предупреждает о необходимости замены батареи.



: Уровень заряда батареи достаточный для использования.



: Уровень заряда батареи уменьшается. Будьте готовы к замене батареи.



: Низкий уровень заряда батареи. Батарею следует заменить на новую.



- мигает : Батарея разряжена. После того, как индикатор мигнет три раза, лазерный дальномер автоматически выключится. Замените батарею.

① **Откройте крышку батарейного отсека**

Поверните крышку батарейного отсека против часовой стрелки и снимите ее. Из-за наличия резиновой прокладки, обеспечивающей водостойкость прибора, для открытия крышки может понадобиться приложить некоторые усилия.

② **Замените батарею**

Вставьте новую батарею, соблюдая полярность в соответствии с маркировкой на уплотнении внутри отсека. Полюс [-] должен быть направлен внутрь отсека. Если батарея установлена неправильно, лазерный дальномер Nikon не будет работать. При замене батареи сначала извлеките старую и затем вставьте новую.

③ **Закройте крышку батарейного отсека**

Поверните крышку батарейного отсека по часовой стрелке, чтобы завинтить ее в корпус. Из-за наличия резиновой прокладки, обеспечивающей водостойкость прибора, для закрытия крышки может понадобиться приложить некоторые усилия. Продолжайте поворачивать крышку до упора. Проверьте, плотно ли закрыта крышка.

• **Ресурс работы батарей**

Непрерывная работа: прибл. 8.000 операций (при прим. 20 °C)

Указанное значение зависит от условий эксплуатации, температуры и других факторов, таких как форма, цвет цели и т.п.

* В комплект поставки лазерного дальномера Nikon входит литиевая батарея CR2, 3В. Однако в связи с природным электрическим разрядом ресурс этой батареи будет меньшим, чем указано выше.

* При случайном погружении лазерного дальномера Nikon в воду или попадании воды в батарейный отсек следует заменить батарею.

De

It

Se

Nl

Ru

Pl

Fi

No

Dk

Cz

Ro

Hu

Встроенный дисплей

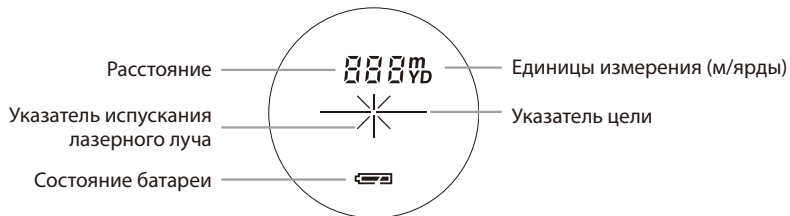

- ⌈ — ⌋ - Наведите на цель, расстояние до которой необходимо измерить. Совместите цель с центром указателя цели.
- ⌈ × ⌋ - Отображается во время испускания лазерного луча при проведении измерения. Непрерывно горит во время одного измерения. Мигает во время непрерывных измерений. Не смотрите на линзу объектива, когда отображается этот указатель.
- ⌈ ⋮ ⌋ - Выполняется измерение
- ⌈ --- ⌋ - «Не удалось выполнить измерение» или «Невозможно измерить расстояние»

* Как правило, ЖКИ производит такое же или меньшее увеличение. В то же время, изображение на ЖКИ данного изделия увеличивается благодаря высокому увеличению окуляра. Несмотря на то, что ЖКИ изготовлен с использованием новейших технологий, невозможно полностью защитить его от пыли. В результате пыль может быть видна в окуляре. В то же время, это не влияет на точность измерения либо безопасность использования прибора.

Предостережение. Использование регуляторов и настроек, а также выполнение действий, не описанных в данном руководстве, может привести к опасному облучению.

1. Вставьте батарею в батарейный отсек. (См. "Установка и замена батареи")

2. Диоптрийная настройка

Выполните диоптрийную настройку для получения четкого изображения на ЖКИ. Сначала поверните кольцо регулировки диоптрии против часовой стрелки до предела. Затем включите питание, чтобы активировать ЖКИ (LCD), глядя при этом через лазерный дальномер Nikon. Поверачивайте кольцо диоптрийной настройки до полной фокусировки дисплея.

Если не выполнить диоптрийную настройку в соответствии со своим зрением, могут возникнуть трудности с правильным наведением на объект.

3. Измерение

Перед измерением обязательно проверьте настройку прибора.

1. Включите питание. Убедитесь, что встроенный дисплей включен. (Автоматическое выключение питания (после бездействия в течение прилб. 8 секунд))
2. Наведите дальномер на цель. Совместите цель с центром визирного перекрестия.



Сразу же после включения питания. (Инициализация)

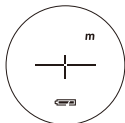

Режим ожидания.



Наведение на цель.

3. Для начала одного измерения нажмите кнопку POWER ON/ Measurement (ВКЛ./Измерение) один раз. Если удерживать кнопку нажатой, измерение будет выполняться непрерывно в течение прилб. до 20 секунд.



Измерение.

4. Во время измерения на внутреннем дисплее будут попеременно отображаться индикаторы «расстояние» и «не удалось измерить». (Мигает значок лазерного излучения.)



Не удалось измерить или невозможно измерить расстояние.



Выведение на дисплей результата измерения. (Цель 1)



Выведение на дисплей результата измерения. (Цель 2)

5. После измерения результаты измерения отображаются прилб. 8 секунд, затем питание выключается. Если нажать кнопку POWER ON/Measurement (ВКЛ./Измерение), когда питание включено (в это время включен встроенный дисплей), начнется выполнение другого измерения.



Единицы отображения расстояния

De Результаты измерения отображаются в ярдах или метрах.
(Заводская настройка по умолчанию: ярды).



- NI**
- Ru**
1. Включите питание. Убедитесь, что встроенный дисплей включен.
 2. Нажмите и удерживайте кнопку MODE (Режим) в течение не менее двух секунд. После переключения на требуемую единицу измерения отпустите кнопку.
 3. После установки единицы измерения результаты конвертируются и отображаются в соответствующих единицах отображения расстояния.

Pl

Fi

No

Dk

Дополнительная информация

Cz

Ro

Hu

Данный прибор соответствует требованиям Части 15 Правил FCC. Работа прибора соответствует таким двум условиям:

- (1) данный прибор не может быть источником недопустимых помех;
- (2) данный прибор должен принимать любые входящие помехи, включая помехи, которые могут нарушить нормальную работу прибора.

Данное оборудование проверено на соответствие ограничениям для цифровых устройств Класса В согласно Части 15 Правил FCC и директивы ЕС об ЭМС. Такие ограничения разработаны для надлежащей защиты от недопустимых помех в стационарных установках. Данное оборудование генерирует, использует и может излучать радиочастотную энергию при несоблюдении руководства по эксплуатации, а также может вызвать недопустимые помехи в работе средств радиосвязи. Однако гарантировать отсутствие помех в определенных установках невозможно. Если данное оборудование стаёт причиной недопустимых помех приема радио или телевизионного сигнала, которые можно определить, включая и выключая прибор, пользователям рекомендуется попытаться устранить помехи одним из нижеописанных способов:

- Смените положение приемной антенны или переместите ее в другое место.
- Увеличьте расстояние между прибором и приемником.
- Проконсультируйтесь с официальным дилером или опытным специалистом по радио- и телеаппаратуре.

Данный цифровой прибор класса В соответствует всем требованиям Положения Канады об устройствах, производящих помехи (Canadian Interference-Causing Equipment Regulations).

Лазерный дальномер Nikon является базовым дальномером. Его показания не могут использоваться в официальных свидетельствах.

Режим приоритета цели

Этот лазерный дальномер является системой с приоритетом дальней цели. При измерении расстояния до объектов, закрывающих друг друга, в этой модели отображается расстояние до самого отдаленного объекта.

Технические характеристики

Система измерения	
Диапазон измерений	5-500 метров/6-550 ярдов
Отображение расстояния (приращение)	Через 1 метров/ярдов.
Оптическая система	
Тип	Монокюляр с крышеобразной призмой
Увеличение (крат)	6
Эффективный диаметр линзы объектива (мм)	20
Угловое поле зрения (реальное) (°)	6,0
Вынос выходного зрачка (мм)	16,7
Выходной зрачок (мм)	3,3
Диоптрийная настройка	$\pm 4\text{м}^{-1}$
Дополнительная информация	
Рабочая температура (°C)	-10 — +50
Источник питания	Литиевый аккумулятор CR2 x 1 (3 В пост. тока)
Габариты (Д x В x Ш) (мм)	91 x 73 x 37
Вес (г)	Прибл. 125 (без батареи)
Конструкция	Эквивалент класса защиты JIS/IEC 4 (IPX4) (при наших условиях испытаний)
Безопасность	Лазерная продукция класса 1M (EN/IEC60825-1:2007) Лазерная продукция класса I (FDA/21 CFR часть 1040.10:1985)
ЭМС	FCC часть 15 Подраздел В класс В, директива EU:EMC, AS/NZS, VCCI класс В
Охрана окружающей среды	RoHS, WEEE

De
It
Se
NI
Ru
PI
Fi
No
Dk
Cz
Ro
Hu

De

It

Se

NI

Ru

Pl

Fi

No

Dk

Cz

Ro

Hu

Лазер	
Класс	Класс 1M, EN/IEC
Длина волны (нм)	905
Длительность импульса (нс)	20
Выходная мощность (Вт)	10
Расхождение пучка (мрад)	Вертикальное: 3,8, горизонтальное: 0,17
Рабочая влажность (%ОВ)	80 (без конденсации росы)

Водонепроницаемые свойства:

Этот лазерный дальномер Nikon имеет класс защиты, эквивалентный JIS/IEC (IPX4) (при наших условиях транспортирования). Этот класс не гарантирует отсутствие повреждений или неисправностей прибора при любых условиях. Во время использования соблюдайте следующие рекомендации:

- Поскольку прибор имеет негерметичную конструкцию, не следует использовать или держать его под проточной водой.
- При появлении влаги на подвижных частях прибора прекратите пользоваться им и вытрите его.
- При погружении прибора в воду возможно проникновение влаги внутрь. При попадании воды в прибор вытрите с него влагу и дождитесь его высыхания.

Если требуется провести ремонт лазерного дальномера Nikon, узнайте у официального дилера, куда следует отправить прибор. Прежде чем обращаться за помощью, изучите приведенную ниже таблицу "Поиск и устранение неисправностей".

Признак	Действие
Прибор не включается — ЖКИ не подсвечивается	<ul style="list-style-type: none"> • Нажмите кнопку POWER (Питание). • Проверьте, правильно ли вставлена батарея • Проверьте батарею и при необходимости ее замените.
<p>Не удается определить расстояние до цели</p> <hr style="border-top: 1px dashed black;"/> <p>Отображается знак [- -] ("Невозможно произвести измерение")</p> <hr style="border-top: 1px dashed black;"/> <p>Не удается произвести измерения для цели, находящейся ближе</p> <hr style="border-top: 1px dashed black;"/> <p>Не удается произвести измерения для цели, находящейся дальше определенного расстояния</p>	<ul style="list-style-type: none"> • Следите за тем, чтобы ничто (к примеру, рука или пальцы) не закрывало отверстие лазерного излучателя или приемника. • Следите за чистотой отверстия лазерного излучателя и приемника. При необходимости очистите их. • Убедитесь в том, что форма цели и условия окружающей среды соответствуют требованиям для отражения лазерного луча. • Замените батарею. <hr style="border-top: 1px dashed black;"/> <ul style="list-style-type: none"> • При выполнении измерения, крепко держите прибор. • Убедитесь в том, что цель находится в диапазоне измерения <hr style="border-top: 1px dashed black;"/> <ul style="list-style-type: none"> • Убедитесь, что нет преград, например листьев или травы, между лазерным дальномером Nikon и целью. <hr style="border-top: 1px dashed black;"/> <ul style="list-style-type: none"> • Убедитесь, что нет преград, например листьев или травы, между лазерным дальномером Nikon и целью.

De

It

Se

NI

Ru

Pl

Fi

No

Dk

Cz

Ro

Hu

Признак	Действие
Результат измерения нестабильный	<ul style="list-style-type: none">• Замените батарею.• Убедитесь в том, что форма цели и условия окружающей среды соответствуют требованиям для отражения лазерного луча.• При выполнении измерения, крепко держите прибор.• Убедитесь, что нет преград, например листьев или травы, между лазерным дальномером Nikon и целью.
Отображается неправильный результат	<ul style="list-style-type: none">• Замените батарею.• Убедитесь в том, что форма цели и условия окружающей среды соответствуют требованиям для отражения лазерного луча.• Убедитесь, что нет преград, например листьев или травы, между лазерным дальномером Nikon и целью.

Если не удастся решить проблему при помощи таблицы "Поиск и устранение неисправностей", обратитесь к официальному дилеру, чтобы проверить или отремонтировать лазерный дальномер Nikon. Не разрешайте проверять или ремонтировать лазерный дальномер Nikon никому, кроме официальных представителей производителя. Несоблюдение этого правила может привести к повреждению прибора или ранению пользователя.

Polski

SPIS TREŚCI

Uwagi przed rozpoczęciem	
użytkowania	80-83
Kluczowe funkcje	84
Nazewnictwo/Zawartość opakowania	85
Wkładanie i wymiana baterii	86
Wyświetlacz wewnętrzny	87
Pomiar	88
Jednostki wyświetlania odległości/Tryb priorytetu pierwszego planu/Inne	89
Dane techniczne.....	90-91
Rozwiązywanie problemów/ Naprawa.....	92-93

Uwagi przed rozpoczęciem użytkowania

De Dziękujemy za zakup produktu Nikon Laser Rangefinder ACULON.

It

Se

NI

Ru

Korzystanie z elementów sterowania lub regulacji, czy też wykonywanie procedur w sposób inny, niż określony w niniejszym podręczniku, może spowodować narażenie na niebezpieczne promieniowanie.

Pl

Fi

No

Dk

Cz

Ro

Hu

- Przed rozpoczęciem korzystania z tego produktu zapoznaj się dokładnie z działem „Uwagi przed rozpoczęciem użytkowania” oraz z instrukcjami na temat poprawnego użytkowania w niniejszej instrukcji obsługi (tej instrukcji).
- Przechowuj niniejszego instrukcji w łatwo dostępnym miejscu, aby móc w razie potrzeby do niego sięgnąć.
- Nie należy samodzielnie rozmontowywać lub dokonywać napraw tego produktu, gdyż może to spowodować wystąpienie poważnych problemów.
Rozmontowany lub naprawiony produkt nie jest objęty gwarancją producenta.
- Specyfikacje i konstrukcja mogą ulec zmianie bez powiadomienia.
- Wykonywanie kopii niniejszej instrukcji w całości lub w częściach (poza krótkimi cytataми w artykułach lub recenzjach) bez pisemnego upoważnienia od firmy NIKON VISION CO., LTD. jest zabronione.
- Firma NIKON VISION CO., LTD. zastrzega sobie prawo do zmiany zawartości niniejszego instrukcji w dowolnym czasie, bez wcześniejszego powiadomienia.

W celu właściwego korzystania z urządzenia i uniknięcia zagrożeń należy ściśle przestrzegać wymienionych niżej wytycznych. Przed rozpoczęciem korzystania z tego produktu zapoznaj się dokładnie z działem „Uwagi przed rozpoczęciem użytkowania” oraz z instrukcjami na temat poprawnego użytkowania, dołączonymi do produktu. Przechowuj ten podręcznik w łatwo dostępnym miejscu, aby móc w razie potrzeby do niego sięgnąć.

⚠ OSTRZEŻENIE

Jest to informacja, która służy przypomnieniu, iż nieprawidłowe korzystanie będące wynikiem zignorowania niniejszych treści może spowodować poważne obrażenia lub śmierć.

⚠ UWAGA

Jest to informacja, która służy przypomnieniu, iż nieprawidłowe korzystanie będące wynikiem zignorowania niniejszych treści może spowodować poważne obrażenia lub straty materialne.

PRZESTROGI DOTYCZĄCE BEZPIECZEŃSTWA (Laser)

Dalmierz laserowy firmy Nikon emituje niewidzialną wiązkę promieni laserowych. Należy stosować się do poniższych wytycznych:

⚠ Ostrzeżenie

- Nie wciskaj przycisku POWER ON/ Measurement (Włączenie zasilania/pomiar) podczas spoglądania w optykę od strony obiektywu. Nieprzestrzeganie tej zasady może negatywnie wpłynąć na wzrok lub spowodować uszkodzenie oczu.
- Nie kieruj urządzenia w stronę oka.
- Nie kieruj wiązki lasera na ludzi.
- Nie korzystaj z urządzenia w połączeniu z innymi elementami optycznymi, takimi jak obiektywy czy lornetki. Korzystanie z instrumentów optycznych w połączeniu z dalmierzem laserowym Nikon zwiększa ryzyko uszkodzenia wzroku.
- Jeśli pomiar nie jest wykonywany, umieść palce z dala od przycisku POWER ON/Measurement (Włączenie zasilania/pomiar), aby uniknąć przypadkowej emisji wiązki laserowej.
- W czasie, kiedy dalmierz nie jest użytkowany przez dłuższy okres czasu, wyjmij baterię z korpusu.

- Nie wolno samodzielnie rozmontowywać, modyfikować lub naprawiać laserowego dalmierza firmy Nikon. Emiter lasera może być szkodliwy dla zdrowia. Rozmontowany, zmodyfikowany lub naprawiony produkt nie jest objęty gwarancją producenta.
- Dalmierz laserowy firmy Nikon należy przechowywać w miejscu niedostępnym dla dzieci.
- W przypadku uszkodzenia obudowy dalmierza laserowego firmy Nikon lub gdy emitowane są dziwne dźwięki, w wyniku upuszczenia bądź z innego powodu, należy natychmiast wyjąć baterię i zaprzestać użytkowania.

Uwagi przed rozpoczęciem użytkowania

De
It
Se
NI
Ru
Pl
Fi
No
Dk
Cz
Ro
Hu

PRZESTROGI DOTYCZĄCE BEZPIECZEŃSTWA (Luneta)

Dalmierz laserowy firmy Nikon umożliwia ustawianie na cel z wykorzystaniem w systemie optycznym lunety. Należy stosować się do poniższych wytycznych:

⚠ Ostrzeżenie

- Podczas korzystania z dalmierza Nikon Rangefinder nie należy spoglądać bezpośrednio na słońce, źródło intensywne światła lub promień lasera.

⚠ Uwagi

- Jeśli nie korzystasz z dalmierza laserowego Nikon, nie naciskaj przycisku POWER ON/ Measurement (Włączenie zasilania/pomiar).
- Nie należy korzystać z produktu podczas przemieszczania się pieszo. Nieprzestrzeganie tej zasady może spowodować obrażenia w wyniku potrącenia innych osób, upadku lub innych wypadków.
- Nie należy machać lunetą, trzymając ją za pasek. Może to spowodować uderzenie innej osoby i doprowadzić do jej obrażeń.

- Nie należy umieszczać produktu w niestabilnym miejscu. Nieprzestrzeganie tej zasady może spowodować upuszczenie urządzenia i jego uszkodzenie lub obrażenia.
- Plastikową torbę używaną do pakowania produktu i inne drobne przedmioty należy przechowywać w miejscu niedostępnym dla dzieci.
- Nie należy pozwalać, aby dzieci wkładały sobie do ust gumowe muszle oczne lub inne niewielkie elementy. Jeśli dziecko połknie taką część, należy natychmiast skonsultować się z lekarzem.
- W przypadku korzystania z gumowej muszli ocznej przez dłuższy czas, może dojść do podrażnienia skóry. W przypadku wystąpienia jakichkolwiek objawów należy natychmiast skonsultować się z lekarzem.
- W przypadku przenoszenia dalmierza laserowego Nikon, należy przechowywać je w miękkim futerale.
- Jeśli dalmierz laserowy Nikon nie działa poprawnie, przerwij natychmiast korzystanie i skonsultuj się z lokalnym sprzedawcą, aby uzyskać informacje, gdzie należy wysłać urządzenie celem naprawy.

PRZESTROGI DOTYCZĄCE BEZPIECZEŃSTWA (Bateria litowa)

W przypadku niewłaściwej obsługi może dojść do rozszczelnienia baterii i wycieku jej zawartości, co może spowodować korozję urządzenia i poplamieć odzież.

Należy stosować się do poniższych wytycznych:

- Baterię należy wkładać z uwzględnieniem poprawnego ułożenia biegunów + i -.
- Baterię należy wyjąć, gdy wyczerpie się ich ładunek lub w przypadku dłuższego okresu niekorzystania z urządzenia.
- Nie wolno doprowadzić do spięcia złącz gniazda baterii.
- Nie należy przenosić baterii w kieszeni lub w torbie, w której znajdują się klucze lub monety, ponieważ może spowodować to przegrzanie urządzenia.
- Nie należy narażać baterii na działanie wody lub ognia. W żadnym wypadku nie należy demontować baterii.
- Nie należy ładować baterii litowej.
- Jeśli płyn z uszkodzonej baterii dotknie odzieży lub skóry, należy natychmiast splukać go dużą ilością wody. Jeśli płyn z uszkodzonej baterii przedostanie się do oczu, należy natychmiast przemyć oczy

wodą, a następnie skonsultować się z lekarzem.

- Baterie należy usuwać zgodnie z obowiązującymi przepisami.

PRZESTROGI DOTYCZĄCE BEZPIECZEŃSTWA

⚠ Uwagi

- Dalmierz laserowy firmy Nikon nie jest przeznaczony do użytkowania pod wodą.
- W przypadku kontaktu deszczu, wody, piasku lub błota z powierzchnią obudowy dalmierza, należy ją jak najszybciej przetrzeć miękką, czystą i suchą szmatką.
- Nie należy pozostawiać dalmierza laserowego firmy Nikon w samochodzie w gorący lub słoneczny dzień, a także w pobliżu sprzętu generującego ciepło. W przeciwnym razie może dojść do uszkodzenia urządzenia.
- Nie należy wystawiać dalmierza laserowego firmy Nikon na bezpośrednie działanie promieni słonecznych. Promienie ultrafioletowe i wysoka temperatura mogą negatywnie wpłynąć na urządzenie lub doprowadzić do jego uszkodzenia.
- W przypadku korzystania z dalmierza laserowego Nikon w otoczeniu, gdzie dochodzi do nagłych zmian temperatury, na powierzchni soczewek może dojść do skroplenia

pary wodnej. Nie należy skorzystać z produktu dopóki kondensacja się utrzymuje.

KONSERWACJA

Soczewki

- Podczas usuwania kurzu z powierzchni soczewki należy korzystać z miękkiej, nieoleistej szcztotki.
- Podczas usuwania plam i smug, takich jak odciski palców, z powierzchni soczewki, przetrzyj delikatnie soczewki miękką, czystą szmatką bawełnianą lub wysokiej jakości nieoleistą szmatką do soczewek. Użyj niewielkiej ilości czystego alkoholu (nie stosować denaturatu), aby wytrzeć trwałe smugi. Nie należy korzystać z akasmitnych szmatek lub zwykłych chusteczek, ponieważ mogą one zarysować powierzchnię soczewki. Jeśli szmatka została użyta do czyszczenia obudowy, nie powinna być ponownie używana do czyszczenia soczewki.

Korpus

- Korpus należy przetrzeć miękką, czystą i suchą szmatką po delikatnym zdmuchnięciu kurzu za pomocą dmuchawy*. Nie należy korzystać z benzenu, rozpuszczalnika lub innych czyszczących środków organicznych. * Dmuchawa to gumowy przyrząd

do czyszczenia, wydmuchujący powietrze po ściśnięciu.

Przechowywanie

- Kondensacja pary wodnej lub pojawienie się pleśni na powierzchni soczewki może być spowodowane wysoką wilgotnością powietrza. Z tego powodu dalmierz laserowy firmy Nikon należy przechowywać w chłodnym i suchym miejscu. Po użyciu w deszczowy dzień lub w nocy należy dokładnie osuszyć urządzenie w temperaturze pokojowej, a następnie przechowywać w chłodnym i suchym miejscu.

PI Symbol oznaczający segregowanie odpadów, stosowany w krajach Europy



Ten symbol oznacza, że bateria musi być wyrzucana oddzielnie.

- Poniższe uwagi mają zastosowanie tylko dla użytkowników z Europy.
- Bateria jest przeznaczona do oddzielnej utylizacji i powinna być dostarczona do odpowiedniego punktu zbierania odpadów. Nie należy jej wyrzucać z odpadami gospodarstwa domowego.
- Aby uzyskać więcej informacji, należy skontaktować się z przedstawicielem przedsiębiorstwa lub lokalnymi władzami odpowiedzialnymi za zarządzanie odpadami.

PI Symbol oznaczający segregowanie odpadów, stosowany w krajach Europy



Ten symbol oznacza, że produkt musi być wyrzucana oddzielnie.

- Poniższe uwagi mają zastosowanie tylko dla użytkowników z Europy.
- Ten produkt jest przeznaczony do oddzielnej utylizacji i powinna być dostarczona do odpowiedniego punktu zbierania odpadów. Nie należy jej wyrzucać z odpadami gospodarstwa domowego.
- Aby uzyskać więcej informacji, należy skontaktować się z przedstawicielem przedsiębiorstwa lub lokalnymi władzami odpowiedzialnymi za zarządzanie odpadami.

Kluczowe funkcje

- De** • Zakres pomiaru: 5-500 metrów/6-550 jardów
- It** • Wysokiej jakości szukacz 6x o wielowarstwowym pokryciu
- Se** • Jest wykorzystywany tryb priorytetu drugiego planu
- Nl** • Przytrzymanie naciśniętego przycisku POWER
- Ru** • ON/Measurement (Włączenie zasilania/pomiar) spowodowało uaktywnienie funkcji ciągłego pomiaru
- Pl** • Automatyczne wyłączenie zasilania (po upływie 8 sekund nieużytkowania)
- Fi** • Domyślne „Ostatnio użyte” ustawienia
- No** • Deszczoodporny — Poziom ochrony odpowiadający normie JIS/IEC klasa 4 (IPX4)
- Dk** • Produkt laserowy klasy 1M EN/IEC, promień niewidoczny, technologia Eyesafe

Dalmierz laserowy firmy Nikon emituje niewidzialną wiązkę promieni laserowych. Mierzony jest czas, jaki zajmuje wiązkę przebycie odległości od dalmierza do celu i z powrotem. Odbicie promienia laserowego i wyniki pomiaru mogą się różnić w zależności od warunków klimatycznych i środowiskowych, koloru i wykończenia powierzchni, rozmiaru, kształtu i innych właściwości celu.

Następujące warunki ułatwiają dokonanie pomiaru:

- Zachmurzone niebo
- Cel o jasnych kolorach
- Cel o silnie refleksyjnej powierzchni
- Cel o dużych rozmiarach
- Kąt padania wiązki laserowej na cel jest zbliżony do 90 stopni

Pomiar może okazać się niedokładny lub błędny w następujących sytuacjach:

- Cel posiada niewielką lub smukłą refleksyjną powierzchnię
- Cel posiada rozpraszającą odbicia powierzchnię
- Cel nie odbija promieni laserowych do dalmierza
- Cel o całkowicie refleksyjnej powierzchni (szkło, lustro itp.)
- Cel jest koloru czarnego
- Cel o schodkowej powierzchni
- Podczas opadów śniegu lub deszczu, lub we mgle
- Pomiar celu dokonywany przez szybę
- Pomiar refleksyjnej powierzchni dokonywany pod kątem
- Ruchomy lub wibrujący cel
- Przeszkody poruszające się przed celem
- Pomiar skierowany na powierzchnię wody

Nazewnictwo/Zawartość opakowania

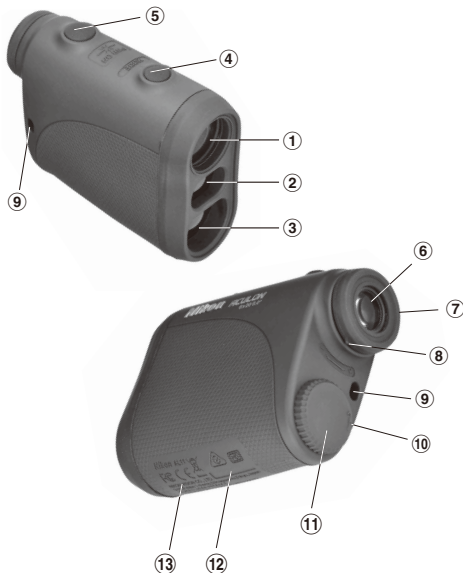

- ① Soczewka obiektywu lunety
- ② Emiter promienia laserowego
- ③ Detektor promienia laserowego
- ④ Przycisk MODE (Tryb)
- ⑤ Przycisk POWER ON/Measurement (Włączenie zasilania/pomiar)
- ⑥ Okular lunety z 6-krotnym powiększeniem
- ⑦ Muszla oczna/pierścień regulacji dioptrii
- ⑧ Indeks dioptrażu
- ⑨ Ucho na pasek
- ⑩ Informacja o "Otwarcu" pokrywy komory baterii
- ⑪ Pokrywa komory baterii
- ⑫ Numer produktu/etykieta z objaśnieniami
- ⑬ Informacje FDA

Nikon AL11



NIKON VISION CO., LTD. [REDACTED]
3-25, Futaba 1-chome, Shinagawa-ku, Tokyo, Japan
CLASS I LASER PRODUCT
THIS PRODUCT COMPLIES WITH 21CFR
1040.10 AND 1040.11 Made in China

Zawartość opakowania

Korpusx 1 szt. Pasek na szyjęx 1 szt.
Miękki futerał..... x1 szt. Bateria litowa (CR2) x 1 szt.

Wkładanie i wymiana baterii

De

• **Rodzaj baterii:** Bateria litowa CR2, 3 V

It

• **Wskaźnik pozostałego ładunku baterii**

Se

* Oznaczenie stanu baterii w wewnętrznym wyświetlaczu ostrzega o konieczności wymiany baterii.

NI



: Bateria jest naładowana w dostatecznym stopniu.

Ru



: Ładunek baterii wyczerpuje się. Przygotuj się do wymiany baterii.

Pl



: Ładunek baterii jest bardzo niski. Wymień baterię na nową.

Fi



- miganie : Ładunek baterii jest wyczerpany. Wskaźnik zamiga trzy razy, po czym dalmierz laserowy automatycznie się wyłączy. Wymień baterię.

No

Dk

① **Otwórz pokrywę komory baterii**

Obróć pokrywę komory baterii w lewo, a następnie zdejmij ją. Z uwagi na gumowe uszczelnienia wodoodporne otwarcie pokrywy może być utrudnione.

Cz

② **Wymień zużytą baterię na nową**

Włóż nową baterię zgodnie z oznaczeniami wewnątrz komory baterii. Biegun [-] należy skierować do wewnątrz komory. Jeśli bateria nie została włożona prawidłowo, dalmierz laserowy Nikon nie będzie działał. Podczas wymiany baterii należy w pierwszej kolejności wyjąć starą baterię, a następnie włożyć nową.

Ro

③ **Zamknij pokrywę komory baterii**

Obróć pokrywę komory baterii w prawo, aby przykręcić ją do korpusu. Zamknięcie pokrywy może być utrudnione z uwagi na gumowe uszczelnienia wodoodporne, należy jednak ją obrócić do momentu zatrzymania. Upewnij się, że komora jest bezpiecznie zamknięta.

Hu

• **Czas pracy baterii**

Ciągła praca: Około 8.000 cykliów (przy temperaturze ok. 20°C)

Podana wartość może się różnić w zależności od warunków, temperatury i innych czynników, takich jak kształt celu, kolor itp.

* Do dalmierza laserowego Nikon dołączana jest bateria litowa 3 V CR2. Jednakże, z uwagi na zjawisko utraty ładunku, czas pracy tej baterii prawdopodobnie będzie krótszy niż powyższa wartość.

* Baterię należy wymienić, jeśli dojdzie do zanurzenia dalmierza laserowego Nikon w wodzie lub woda dostanie się do komory baterii.

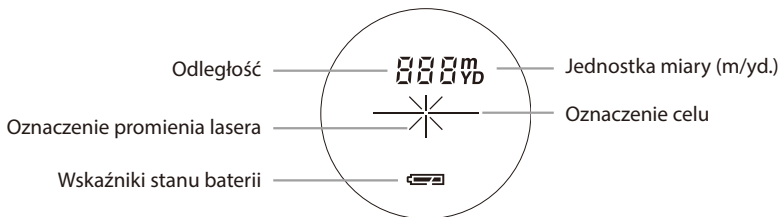

- 〔 —+— 〕 - Skieruj dalmierz na cel, na którym chcesz dokonać pomiaru. Ustaw cel na środku oznaczenia celu.
- 〔 × 〕 - Wyświetlany podczas dokonywania pomiaru za pomocą wiązki lasera.
Wyświetlany podczas pojedynczego pomiaru. Miga podczas ciągłego pomiaru.
Nie spoglądaj w soczewkę obiektywu, gdy wyświetlony jest ten znak.
- 〔 ∴ 〕 - Trwa dokonywanie pomiaru
- 〔 --- 〕 - Pomiar zakończony niepowodzeniem lub brak możliwości dokonania pomiaru

* Ekran LCD zazwyczaj wyświetla obraz w tym samym powiększeniu lub niższym. Jednakże podczas korzystania z tego produktu obraz na ekranie LCD ulega powiększeniu przez soczewkę. Pomimo zastosowania podczas produkcji ekranu LCD najbardziej zaawansowanych technologii kompletna eliminacja kurzu nie jest możliwa. Z tego powodu może pojawić się kurz. Nie będzie on jednak miał wpływu na precyzję pomiaru lub bezpieczeństwo podczas korzystania.

De Uwaga — korzystanie z elementów sterowania lub regulacji, czy też wykonywanie procedur w sposób inny, niż określony w niniejszym podręczniku, może spowodować narażenie na niebezpieczne promieniowanie.

Ru 1. Włóż baterię do komory baterii. (Patrz „Wkładanie i wymiana baterii”)

Pl 2. Regulacja dioptrii

Fi Przeprowadź regulację dioptrii, aby uzyskać wyraźny obraz na ekranie LCD.
No Najpierw obróć do końca pierścieni regulacji dioptrii w kierunku przeciwnym do ruchu wskazówek zegara. Następnie włącz zasilanie, aby aktywować ekran LCD podczas spoglądania przez dalmierz laserowy Nikon. Obróć pierścień regulacji dioptrii w prawo, do momentu gdy obraz będzie ostry. Jeśli regulacja dioptrii nie zostanie przeprowadzona, właściwe ustawienie celu na obiekcie może nie być możliwe.

Ro 3. Pomiar

Przed rozpoczęciem pomiaru sprawdź ustawienia urządzenia.

Hu 1. Włącz zasilanie (upewnij się, że wewnętrzny ekran jest włączony) (Automatyczne wyłączenie zasilania po upływie 8 sekund nieużytkowania)



Natychmiast po włączeniu. (Inicjalizacja)

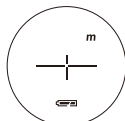

Tryb czuwania.



Ustawianie na celu.

4. Naciśnij raz przycisk POWER ON/Measurement (Włączenie zasilania/pomiar), aby rozpocząć pojedynczy pomiar. Wciśnięcie przycisku umożliwi wykonanie ciągłego pomiaru przez około 20 sekund.



Pomiar.

4. Podczas pomiaru wewnętrzny ekran wyświetla na przemian wskazanie „odległość” i „błąd pomiaru”. (Oznaczenie promienia lasera miga.)



Pomiar zakończony niepowodzeniem lub brak możliwości dokonania pomiaru.



Wyświetlanie pomierzonej wartości. (Cel 1)



Wyświetlanie pomierzonej wartości. (Cel 2)

5. Po dokonaniu pomiaru przez około 8 sekund wyświetlane są wyniki, a następnie zasilanie jest wyłączane. Po naciśnięciu POWER ON/Measurement button (Włączenie zasilania/pomiar) podczas włączonego zasilania (gdy wewnętrzny wyświetlacz jest aktywny) rozpoczyna się kolejny pomiar pojedynczy.



Jednostki wyświetlania odległości

Wyniki pomiaru są wyświetlane w jardach/metrach.
(Domyślnym ustawieniem fabrycznym są jardy).



1. Włącz zasilanie (upewnij się, że wewnętrzny ekran jest włączony).
2. Naciśnij i przytrzymaj przycisk MODE (Tryb) przez ponad dwie sekundy. Gdy wyświetlana jednostka miary zostanie zmieniona, puść przycisk.
3. Po ustawieniu jednostki wyniki zostaną przeliczone i wyświetlone w wybranej jednostce miary.

Inne

Urządzenie jest zgodne z częścią 15 zasad FCC. Działanie musi odbywać się z uwzględnieniem dwóch warunków:

- (1) Urządzenie nie może powodować szkodliwych zakłóceń, a także
- (2) Urządzenie musi być odporne na zakłócenia, włącznie z zakłóceniami mogącymi spowodować niepożądane operacje.

Niniejsze urządzenie zostało przetestowane i jest zgodne z ograniczeniami przewidzianymi dla urządzeń elektronicznych klasy B, zgodnie z Częścią 15 zasad FCC i dyrektywy EMC UE. Ograniczenia te zostały opracowane w celu zapewnienia właściwej ochrony przeciwko szkodliwemu wpływowi urządzenia na terenach mieszkalnych. Urządzenie generuje, korzysta z, a także emituje energię w postaci fal radiowych. Instalacja i korzystanie w sposób niezgodny z instrukcjami może spowodować wystąpienie szkodliwych zakłóceń komunikacji radiowej. Jednakże, nie ma żadnej gwarancji, iż zakłócenia nie powstaną w danej instalacji. Jeśli urządzenie to spowoduje wystąpienie szkodliwych zakłóceń w odbiorze sygnału radiowego lub telewizyjnego, co można sprawdzić poprzez wyłączenie i włączenie urządzenia, sugeruje się, aby użytkownik wykonał próbę skorygowania zakłóceń, wykonując przynajmniej jedną z poniższych czynności:

- Skierować lub przenieść antenę odbiorczą w inne miejsce.
- Zwiększyć odległość pomiędzy urządzeniem a odbiornikiem.
- Skonsultować się ze sprzedawcą lub doświadczonym technikiem.

Niniejsze urządzenie cyfrowe klasy B spełnia wszystkie wymagania kanadyjskich przepisów dotyczących urządzeń powodujących zakłócenia (Canadian Interference-Causing Equipment Regulations).

Niniejszy dalmierz laserowy Nikon należy do gamy urządzeń podstawowych. Jego pomiary nie mogą być stosowane w charakterze oficjalnego dowodu.

Tryb priorytetu pierwszego planu

Ten dalmierz laserowy wyposażono w system priorytetu drugiego planu. Podczas pomiaru nakładających się obiektów urządzenie wyświetla odległość do najbardziej oddalonego obiektu.

De
It
Se
NI
Ru
Pl
Fi
No
Dk
Cz
Ro
Hu

Dane techniczne

De
It
Se
NI
Ru
Pl
Fi
No
Dk
Cz
Ro
Hu

System pomiaru	
Zakres pomiaru	5-500 metrów/6-550 jardów
Wyświetlanie informacji o odległości (przyrost)	Co 1 metrów/jardów
Układ optyczny	
Typ	Monokular z pryzmatami dachowymi
Powiększenie (x)	6
Efektywna średnica obiektywu (mm)	20
Pole widzenia (rzeczywiste) (°)	6,0
Oddalenie źrenicy wyjściowej (mm)	16,7
Źrenica wyjściowa (mm)	3,3
Regulacja dioptrii	$\pm 4m^{-1}$
Inne	
Temperatura pracy (°C)	-10 — +50
Źródło zasilania	1x bateria litowa CR2 (DC 3V)
Wymiary (dł. x wys. x szer.) (mm)	91 x 73 x 37
Masa (g)	Okolo 125 (bez baterii)
Struktura	Poziom ochrony odpowiadający normie JIS/IEC klasa 4 (IPX4) (w naszych warunkach testowania)
Bezpieczeństwo	Produkt laserowy klasy 1M (EN/IEC60825-1:2007) Produkt laserowy klasy I (FDA/21 CFR Part 1040.10:1985)
EMC	FCC Część 15 Podrozdział B klasa B, dyrektywa EU:EMC, AS/NZS, VCCI klasa B
Środowisko	RoHS, WEEE

Laser	
Klasa	EN/IEC, klasa 1M
Długość fali (nm)	905
Czas trwania impulsu (ns)	20
Wyjście (W)	10
Rozbieżność wiązki (mrad)	W pionie: 3,8, w poziomie: 0,17
Wilgotność (%RH)	80 (bez kondensacji)

Klasa wodoodporności:

Ten dalmierz laserowy Nikon zapewnia poziom ochrony odpowiadający normie JIS/IEC klasa 4 (IPX4) (w naszych warunkach testowania). Klasa ochrony nie gwarantuje, że urządzenie nie ulegnie usterkom lub innym problemom we wszystkich warunkach. Podczas używania należy przestrzegać następujących zaleceń:

- Konstrukcja urządzenia nie jest w pełni uszczelniona, dlatego też nie należy go używać ani trzymać pod bieżącą wodą.
- Konstrukcja urządzenia nie jest w pełni uszczelniona, dlatego też nie należy go używać ani trzymać pod bieżącą wodą.
- Zanurzenie urządzenia w wodzie może spowodować przedostanie się wody do jego wnętrza. Jeśli woda przedostanie się do wnętrza, należy zetrzeć wilgoć i odczekać na wyschnięcie.

Rozwiązywanie problemów/Naprawa

De
It
Se
NI
Ru
Pl
Fi
No
Dk
Cz
Ro
Hu

Jeśli dalmierz laserowy Nikon wymaga naprawy, należy skontaktować się z lokalnym sprzedawcą, aby uzyskać dokładny adres, na który należy przesłać urządzenie. Wcześniej jednak zaleca się skorzystanie z poniższej tabeli rozwiązywania problemów.

Problem	Wykonaj czynności
Urządzenie nie włącza się — ekran LCD nie podświetla się	<ul style="list-style-type: none"> • Wciśnij przycisk POWER (Zasilanie). • Sprawdź, czy poprawnie włożono baterię • Wymień baterię w razie konieczności.
Nie można uzyskać danych o odległości	<ul style="list-style-type: none"> • Upewnij się, że emiter i detektor lasera nie są przysłonięte, np. ręką lub palcem. • Upewnij się, że emiter i detektor lasera są czyste. W razie konieczności wyczyść je. • Upewnij się, że kształt i stan celu jest odpowiedni do tego, aby odbić promień lasera. • Wymień baterię.
[- - -] („Brak możliwości pomiaru”)	<ul style="list-style-type: none"> • Upewnij się, że urządzenie jest w stabilnej pozycji podczas pomiaru. • Upewnij się, że cel znajduje się w zakresie pomiaru
Nie można dokonać pomiaru dla bliższego celu	<ul style="list-style-type: none"> • Upewnij się, że między dalmierzem laserowym Nikon a celem nie znajdują się żadne objekty, takie jak liście czy trawa.
Pomiar nie jest możliwy dla obiektów, których odległość przekracza możliwości urządzenia	<ul style="list-style-type: none"> • Upewnij się, że między dalmierzem laserowym Nikon a celem nie znajdują się żadne objekty, takie jak liście czy trawa.

Problem	Wykonaj czynności
Wyniki pomiaru są niestabilne	<ul style="list-style-type: none">• Wymień baterię.• Upewnij się, że kształt i stan celu jest odpowiedni do tego, aby odbić promień lasera.• Upewnij się, że urządzenie jest w stabilnej pozycji podczas pomiaru.• Upewnij się, że między dalmierzem laserowym Nikon a celem nie znajdują się żadne obiekty, takie jak liście czy trawa.
Wyświetlony został błędny wynik	<ul style="list-style-type: none">• Wymień baterię.• Upewnij się, że kształt i stan celu jest odpowiedni do tego, aby odbić promień lasera.• Upewnij się, że między dalmierzem laserowym Nikon a celem nie znajdują się żadne obiekty, takie jak liście czy trawa.

Jeśli po zapoznaniu się z tabelą rozwiązywania problemów błąd nadal występuje, skontaktuj się z lokalnym sprzedawcą celem sprawdzenia lub naprawy dalmierza laserowego Nikon. Czynność sprawdzenia lub naprawy dalmierza laserowego Nikon wykonać może wyłącznie oficjalny przedstawiciel producenta urządzenia. W przeciwnym razie mogą wystąpić obrażenia lub uszkodzenia produktu.

Suomi

SISÄLTÖ

Huomautukset ennen käyttöä	95-98
Pääominaisuudet	99
Nimikkeet/Kokoonpano	100
Pariston asettaminen ja vaihtaminen	101
Sisäinen näyttö.....	102
Mittaus	103
Etäisyyden näyttöyksiköt/Esivalintatila/ Muuta	104
Tekniset tiedot.....	105-106
Vianetsintä/Korjaus.....	107-108

Huomautukset ennen käyttöä

Kiitämme sinua Nikon Laser ACULON-etäisyysmittarin valinnasta.

Ohjainten, säätimien tai toimintojen käyttäminen muuhun tarkoitukseen tai muulla kuin tässä esitetyllä tavalla voi aiheuttaa altistumisen säteilylle.

- Ennen kuin käytät tätä tuotetta, lue huolellisesti "Huomautukset ennen käyttöä" ja tässä käyttöohjeessa (tämä käyttöohje) olevat tuotteen oikeaa käyttöä koskevat ohjeet.
- Pidä tämä käyttöohje aina saatavilla tietojen tarkistamista varten.
- Älä pura tai korjaa laitetta itse, sillä se saattaa aiheuttaa vakavia ongelmia. Valmistajan takuu ei koske osiin purettua tai itse korjattua laitetta.
- Ominaisuudet ja rakenne voivat muuttua siitä erikseen ilmoittamatta.
- Tämän käyttöohjeen osittainenkin jäljentäminen missään muodossa (lukuun ottamatta lyhyitä lainauksia tärkeissä artikkeleissa tai arvosteluissa) on kielletty ilman NIKON VISION CO., LTD -yhtiön antamaa kirjallista lupaa.
- NIKON VISION CO., LTD pidättää oikeuden muuttaa näiden käyttöohjeiden sisältöä koska tahansa ilman ennakoilmoitusta.

Huomautukset ennen käyttöä

- De** Noudata tarkasti seuraavia ohjeita, jotta voisit käyttää etäisyysmittaria oikein ja ilman ongelmia. Ennen kuin käytät tätä tuotetta, lue huolellisesti "käyttöä edeltävät huomautukset" ja ohjeet tuotteen oikeaa käyttöä varten. Pidä ohjeet aina saatavilla tietojen tarkistamista varten.

VAROITUS

Tämä varoitus muistuttaa sinua siitä, että väärinkäyttö annetut ohjeet laiminlyöden voi aiheuttaa vakavan loukkaantumisen tai kuoleman.

HUOMAUTUS

Tämä varoitus muistuttaa sinua siitä, että annettujen ohjeiden laiminlyönti voi aiheuttaa vakavia vammoja tai aineellista vahinkoa.

TURVALLISUUSHUOMAUTUKSET (Laser)

Nikon Laser Rangefinder käyttää näkymätöntä lasersädettä. Huomioi seuraavat seikat:

Varoitus

- Älä paina POWER ON/Measurement -painiketta silloin, kun katsot optisiin osiin objektiivin puolelta. Tämän ohjeen laiminlyönti voi aiheuttaa vahinkoa silmillesi.
- Älä suuntaa etäisyysmittaria silmiin.
- Älä osoita lasersädettä ihmisiä kohti.
- Älä käytä etäisyysmittaria optisten lisälaitteiden, kuten linssien tai kiikareiden kanssa. Optisen laitteen käyttäminen yhdessä Nikon Laser Rangefinder -etäisyysmittarin kanssa aiheuttaa lisääntyneen silmien vahingoittumisen vaaran.
- Kun et mittaa, pidä sormet poissa POWER ON/Measurement-painikkeelta välttääksesi lärsäteen lähettämisen epähuomiossa.
- Kun laitetta ei käytetä pitkään aikaan, poista paristo laitteesta.
- Älä pura /muokkaa/korjaa Nikon Laser -etäisyysmittaria. Lähetettävä lasersäteily voi olla vahingollista terveydelle. Valmistajan takuu ei koske osiin purettua/muokattua/

korjattua tuotetta.

- Pidä Nikon Laser -etäisyysmittari poissa lasten ulottuvilta.
- Jos Nikon Laser -etäisyysmittarin kotelo vahingoittuu tai jos siitä kuuluu epätavallista ääntä esimerkiksi maahan putoamisen jälkeen, poista paristo välittömästi ja lopeta tuotteen käyttäminen.

URVALLISUUSHUOMAUTUKSET (Monokulaari)

Nikon Laser -etäisyysmittari käyttää monokulaarista optista järjestelmää kohteen etsinnässä. Huomioi seuraavat seikat:

⚠️ Varoitus

- Älä koskaan katso suoraan aurinkoon, voimakkaaseen valoon tai lasersäteeseen käyttäessäsi Nikon Laser -etäisyysmittaria.

⚠️ Huomautus

- Kun et käytä Nikon Laser -etäisyysmittaria, älä paina POWER ON/Measurement-painiketta.
- Älä käytä tätä tuotetta kävellessäsi. Tämän ohjeen laiminlyönti voi aiheuttaa sen, että kävelet epähuomiossa vaaralliseen paikkaan, kaadut tai aiheutat muun onnettomuuden tai loukkaantumisen.
- Älä heiluta laitetta hihnastaan. Se voi osua johonkin ja aiheuttaa loukkaantumisen.
- Älä jätä tätä tuotetta epätasaiselle alustalle. Tämän laiminlyönti voi aiheuttaa kaatumisen tai putoamisen ja loukkaantumisen tai vikatoiminnan.

- Älä jätä pakkauksessa käytettävää muovipussia tai pieniä osia pienten lasten ulottuville.
- Estä se, etteivät pienet lapset epähuomiossa nielaise kumista silmäsuppiloa tai muita pieniä osia. Jos lapset nielaisevat näitä osia, hakeudu välittömästi lääkärin hoitoon.
- Kumisen silmäsuppilon pitkäaikainen käyttö voi aiheuttaa ihon tulehtumisen joillakin ihmisillä. Jos mitä tahansa oireita esiintyy, lopeta käyttäminen ja hakeudu välittömästi lääkärin hoitoon.
- Kuljeta Nikon Laser -etäisyysmittaria aina pehmeässä kotelossa.
- Jos Nikon Laser -etäisyysmittarisi ei toimi oikein, lopeta käyttäminen välittömästi ja ota yhteys paikalliseen jälleenmyyjään saadaksesi ohjeet korjattavaksi lähettämistä varten.

URVALLISUUSHUOMAUTUKSET (Litiumparisto)

Jos paristoja käsitellään väärin, ne voivat vahingoittua tai vuotaa, aiheuttaa laitteen ruostumista ja tahreria vaatteita.

Huomioi seuraavat seikat:

- Asenna paristo oikein niin, että napaisuudet + ja – täsmäävät.
- Paristo on poistettava, kun ne ovat tyhjentyneet tai etäisyysmittaria ei käytetä pitkään aikaan
- Älä oikosulje paristokotelon pääteliitäntää.
- Älä kanna tuotetta avaimien tai kolikoiden kanssa samassa taskussa tai pussissa, se voi oikosulkeutua ja aiheuttaa ylikuumenemisen.
- Älä altista paristoa vedelle tai liekille. Älä koskaan pura paristoa.
- Älä lataa litiumparistoa.
- Jos vahingoittuneiden paristojen nestettä roiskuu vaatteille tai iholle, huuhtelee välittömästi runsaalla vedellä. Jos vahingoittuneesta paristosta roiskuvaa nestettä pääsee silmiin, huuhtelee välittömästi runsaalla vedellä ja hakeudu sen jälkeen lääkärin hoitoon.
- Hävitä paristo paikallisten määräysten mukaisesti.

Huomautukset ennen käyttöä

De
It
Se
NI
Ru
Pl
Fi
No
Dk
Cz
Ro
Hu

URVALLISUUSHUOMAUTUKSET

⚠ Huomautus

- Nikon Laser Rangefinder -etäisyysmittaria ei ole tarkoitettu käytettäväksi veden alla.
- Sadepisarat, vesi, hiekka ja mutatahrat on poistettava viipymättä kotolon pinnalta pehmeän ja puhtaan kangaspyyhkeen avulla.
- Älä jätä Nikon Laser -etäisyysmittaria autoon kuumana tai aurinkoisena päivänä äläkä myöskään lämpöä kehittävä laitteen läheisyyteen. Se voi vahingoittaa laitetta tai heikentää sen kuntoa.
- Nikon Laser -etäisyysmittaria suoraan auringonpaisteeseen. Ultraviolettisäteet ja liiallinen kuumuus voivat heikentää laitteen toimintaa tai jopa vahingoittaa sitä.
- Jos Nikon Laser -etäisyysmittari altistuu äkillisille lämpötilan muutoksille, linssin pintaan saattaa tiivistyä kosteutta. Älä käytä tuotetta, ennen kuin kosteus on haihtunut.

HOITO JA KUNNOSSAPITO

Lenssi

- Pyyhi pölyt linssin pinnasta pehmeällä, öljyttömällä harjalla.
- Kun puhdistat linssin pintoja tahroista ja läiskistä kuten sormenjäljistä, pyyhi linssit erittäin varovasti kuivalla, puhtaalla puuvillapyyhkeellä tai öljyttömällä linssinpuhdistusliinalla. Käytä pieni määrä puhdasta alkoholia (ei denaturoitua) pinttyneiden tahrojen pyyhkimiseen. Älä käytä samettikangasta tai tavallista käsipyyhettä, koska se voi naarmuttaa linssin pintaa. Kun pyyhettä on kerran käytetty rungon puhdistamiseen, älä pyyhi sillä enää linssin pintaa.

Päärunko

- Poistettuasi pölyn kevyesti puhaltimen* avulla puhdista pinta pehmeällä ja puhtaalla pyyhkeellä. Älä käytä bensiiniä, tinneriä tai muuta orgaanista liuotinta sisältävää pesuainetta.
- * Puhallin on kuminpuhdistuslaite, joka puhaltaa ilman pois suuttimesta.

Säilytys

- Kosteissa tiloissa linssin pintaan voi tiivistyä vettä tai muodostua homeetta. Siksi Nikon Laser Rangefinder -etäisyysmittaria on hyvä säilyttää kuivassa ja viileässä paikassa. Sen jälkeen kun olet käyttänyt etäisyysmittaria sateisena päivänä tai iltana, kuivaa se huolellisesti huoneenlämpötilassa ja säilytä kuivassa, viileässä paikassa.

Fi Erillisen keräyksen merkki Euroopan maissa



Tämä merkki osoittaa, että tämä akku kerätään erikseen. Seuraavat maininnat koskevat vain eurooppalaisia käyttäjiä.

- Tämä akku kerätään erikseen asianmukaisista keräyspisteistä. Älä hävitä akkua talousjätteiden mukana.
- Lisätietoja saat jälleenmyyjältä tai paikallisilta jätehuoltoviranomaisilta.

Fi Erillisen keräyksen merkki Euroopan maissa



Tämä merkki osoittaa, että tute kerätään erikseen. Seuraavat maininnat koskevat vain eurooppalaisia käyttäjiä.

- Tämä tute kerätään erikseen asianmukaisista keräyspisteistä. Älä hävitä akkua talousjätteiden mukana.
- Lisätietoja saat jälleenmyyjältä tai paikallisilta jätehuoltoviranomaisilta.

Pääominaisuudet

- Mittausalue: 5-500 metriä /6-550 jaardia
- Korkealuokkainen 6x tähtäin ja monikalvoinen päällystys
- Kaukaisen kohteen esivalintatila käytössä
- POWER ON/Measurement -painike painetaan jatkuvasti, mittaustoiminto jatkuvasti aktivoituna
- Automaattinen virrankatkaisu (kun käyttämättä noin 8 sekuntia)
- Oletusarvona edellisen käyttökerran asetukset
- Sateenpitävä — vastaa JIS/IEC-suojausluokkaa 4 (IPX4)
- Näkömätön/silmälle vaaraton EN/IEC-luokan 1M Laser)

Nikon Laser -etäisyysmittari käyttää näkömätöntä lasersädettä mittaamiseen. Se mittaa aikaa, jonka lasersäde käyttää kulkiessaan etäisyysmittarista kohteeseen ja takaisin. Laserheijastuksen laatu ja mittaustulokset vaihtelevat ilmaston ja ympäristöolosuhteiden sekä kohteen värin, pinnanlaadun, koon, muodon ja muiden ominaisuuksien mukaan.

Seuraavat olosuhteet helpottavat mittaamista:

- Pilvinen sää
- Kirkkaanvärinen kohde
- Kohteet erittäin heijastavilla pinnoilla
- Suurikokoiset kohteet
- Kun laserin kulma kohteeseen nähden on lähellä 90 astetta

Mittaustulos voi olla epätarkka tai virheellinen seuraavissa tapauksissa:

- Kohteen pinta on pieni tai kapea
- Kohteessa on hajaheijastusta antava pinta
- Kohde ei heijasta lasersädettä etäisyysmittariin
- Kohteessa on täysin heijastava pinta (lasi, peili jne.)
- Musta kohde
- Kohteen pinnassa on porrastuksia
- Lumessa, sateessa tai sumussa
- Kohdetta mitataan lasin läpi
- Heijastavaa pintaa mitataan viistosta suunnasta
- Kohde liikkuu tai tärisee
- Liikkuva esine on kohteen edessä
- Kun kohteeksi valitaan veden pinta

[De](#)[It](#)[Se](#)[NI](#)[Ru](#)[Pl](#)[Fi](#)[No](#)[Dk](#)[Cz](#)[Ro](#)[Hu](#)

Nimikkeet/Kokoonpano

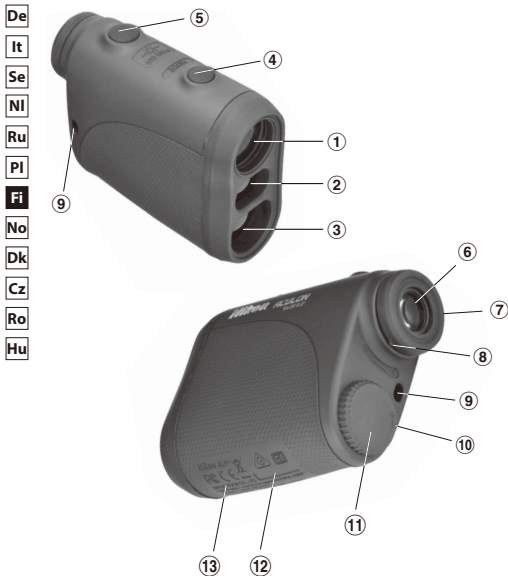

- ① Monokulaarinen objektiivi
- ② Laserlähettimen aukko
- ③ Lasertunnistimen aukko
- ④ MODE-painike
- ⑤ POWER ON/Measurement -painike
- ⑥ 6-kertaisella suurennuksella varustettu monokulaari
- ⑦ Silmäsuppilon säätörengas
- ⑧ Diopterin indeksi
- ⑨ Hihnan korvake
- ⑩ Paristolokeron kannen "Auki"-merkkintä
- ⑪ Paristolokeron kansi
- ⑫ Tuotenumerotarra
- ⑬ FDA-tietojen ilmoitus

Nikon AL11



NIKON VISION CO., LTD.

3-25, Futaba 1-chome, Shinagawa-ku, Tokyo, Japan

CLASS I LASER PRODUCT

THIS PRODUCT COMPLIES WITH 21CFR

1040.10 AND 1040.11

Made in China

Kokoonpano

Runko	1 kpl	Kaulahihna	1 kpl
Pehmeä kotelo	1 kpl	Litiumparisto (CR2)	1 kpl

Pariston asettaminen ja vaihtaminen

• **Paristotyyppi:** Litiumparisto 3V CR2

• **Pariston jäljellä olevan varauksen merkkivalo**

* Pariston varauksilan kuvake sisäisellä näytöllä antaa varoituksen, kun on aika vaihtaa paristo.



: Pariston varaus on riittävä käyttöä varten.



: Pariston varaus on loppumassa. Valmistaudu pariston vaihtoon.



: Pariston varaus on lähes lopussa. Paristo on vaihdettava.



- vilkkuu : Paristo on lopussa. Kun merkkivalo vilkkuu kolme kertaa, laser-etäisyysmittari sammuu automaattisesti. Vaihda paristo.

① **Avaa paristolokeron kansi**

Kierrä paristokotelon kantta vastapäivään ja poista se. Avaaminen voi olla hankalaa vesitiiviin kumitiivisteiden vuoksi.

② **Vaihda uusi paristo vanhan tilalle**

Aseta uusi paristo oikeassa asennossa kotelon sisäpuolella olevien merkintöjen mukaisesti. Miinusnavan [-] tulee osoittaa kotelon sisäänpäin. Jos paristoa ei ole asetettu oikein, Nikon Laser Rangefinder -etäisyysmittari ei toimi. Kun vaihdat paristoa, ota ensin vanha paristo pois ja aseta sitten uusi tilalle.

③ **Sulje paristolokeron kansi**

Kierrä paristokotelon kantta myötäpäivään ja kiinnitä se paikoilleen. Kannen kiinnitys voi olla vaivalloista vesitiiviin kumitiivisteiden vuoksi, mutta jatka vain kiertämistä loppuun saakka. Varmista, että kansi on hyvin kiinni.

• **Pariston kestoaika**

Jatkuva käyttö: noin 8.000 kertaa (lämpötilassa noin 20 °C)

Tämä saattaa vaihdella ympäristön olosuhteiden, lämpötilan ja muiden tekijöiden kuten kohteen muodon, värin, jne. mukaan.

* Nikon Laser -etäisyysmittarin mukana tulee litiumparisto 3V CR2. Tosin luonnollisen sähköisen purkautumisen vuoksi pariston kestoaika on todennäköisesti lyhyempi kuin edellä on mainittu.

* Vaihda paristo, jos Nikon Laser -etäisyysmittari joutuu veteen tai paristolokeron sisään pääsee vettä.

De

It

Se

Nl

Ru

Pl

Fi

No

Dk

Cz

Ro

Hu

Sisäinen näyttö

De

It

Se

Nl

Ru

Pl

Fi

No

Dk

Cz

Ro

Hu

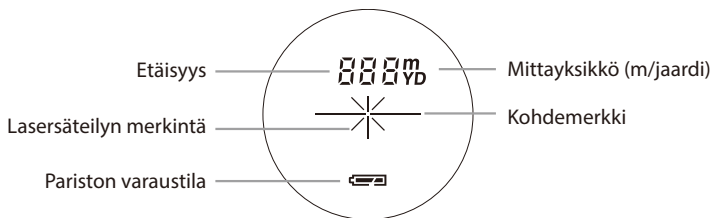

- 【+】 - Tähtää mitattavaan kohteeseen. Sijoita kohde kohdemerkin keskelle.
- 【×】 - Tulee näkyviin, kun lasersäteilyä käytetään mittaamiseen. Säilyy näkyvissä yhden mittauksen ajan. Vilkkuu jatkuvien mittausten aikana. Älä katso objektiivilinssiin, kun tämä merkki on näkyvissä.
- 【:】 - Mittaus käynnissä
- 【---】 - Mittaus epäonnistui tai etäisyyttä ei voi mitata

* Yleensä nestekidenäyttö käyttää samaa tai pienempää suurennusta. Tämän tuotteen käytössä nestekidenäyttöä suurennetaan okulaarin suurennuskertoimen mukaan. Vaikka tämä nestekidenäyttö on valmistettu uusimman tekniikan mukaisesti, pölyn haittavaikutusta ei voida täysin poistaa. Näin ollen pölyä saattaa olla näkyvissä. Se ei kuitenkaan vaikuta mittaustarkkuuteen tai käyttöturvallisuuteen.

Huomautus — ohjainten, säätimien tai toimintojen käyttäminen muuhun tarkoitukseen tai muulla kuin tässä esitetyllä tavalla voi aiheuttaa altistumisen säteilylle.

1. Asenna paristo paristolokeroon. (Katso "Pariston asettaminen ja vaihtaminen")

2. Diopterin säätäminen

Säädä diopteria selkeän kuvan saamiseksi nestekidenäyttöön.

Kierrä diopterin säätörengasta ensin vastapäivään, kunnes se pysähtyy. Kytke sen jälkeen virta päälle, jolloin nestekidenäyttö aktivoituu katsoessasi Nikon Laser -etäisyysmittarin läpi. Kierrä diopterin säätörengasta myötäpäivään, kunnes näyttö tarkentuu.

Jos diopterin säätö ei vastaa paljaan silmän näkö tarkkuutta, kohteen valitseminen ei ehkä ole mahdollista.

3. Mittaus

Varmista asetukset ennen mittaamista.

1. Kytke virta päälle (ja varmista, että sisäinen näyttö on päällä).
(Automaattinen virrankatkaisu tapahtuu noin 8 sekunnin kuluttua)



Kun virran päällekytkennän painiketta on painettu.
(Alustus)

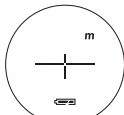

Valmiustila.

2. Tähtää kohteeseen. Sijoita kohde ristikon keskelle.



Kohteen valinta.

3. Paina POWER ON/Measurement -painiketta kerran yksittäisen mittauksen käynnistämiseksi. Painikkeen pitäminen painettuna mahdollistaa jatkuvan mittaamisen noin 20 sekunnin ajan.



Mittaus käynnissä.

4. Mittauksen aikana sisäinen näyttö esittää vaihtoehtoisesti joko "etäisyyden" tai "epäonnistuneen mittauksen" merkintää. (Lasersäteilyn merkintä vilkkuu.)



Mittaus epäonnistui tai etäisyyttä ei voi mitata.



Näyttää mitatun kuvan. (Kohde 1)



Näyttää mitatun kuvan. (Kohde 2)

5. Mittauksen jälkeen mitattuja tuloksia näytetään noin 8 sekunnin ajan, jonka jälkeen virta kytkeytyy pois päältä. Jos painat POWER ON/Measurement -painiketta virran ollessa päällä (kun sisäinen näyttö on aktiivinen), uusi mittaus alkaa.



Etäisyyden näyttöyksiköt

De Mittaustulokset esitetään jaardeina/metreinä.
It Tehdasasetus on jaardeina.

Jaardit [YD]



Metrit [m]

- Se**
- NI** 1. Kytke virta päälle (ja varmista, että sisäinen näyttö on päällä).
- Ru** 2. Paina MODE-painiketta ja pidä sitä painettuna yli kahden sekunnin ajan. Kun näyttöyksikkö on vaihtunut, vapauta painike.
- Pl**
- Fi** 3. Yksikön vaihtamisen jälkeen tulokset muunnetaan ja näytetään valitsemassasi mittayksikössä.
- No**
- Dk**
- Cz**
- Ro**
- Hu**

Muuta

Tämä laite on FCC-määräysten osan 15 vaatimusten mukainen. Sen käyttöä koskevat seuraavat kaksi ehtoa:

- (1) Tämä laite ei saa aiheuttaa haitallisia häiriöitä ja
- (2) Tämän laitteen tulee sietää kaikkia mahdollisia häiriöitä, mukaan lukien ei-toivottua toimintaa aiheuttavat häiriöt.

Tämä laite on testattu ja todettu luokan B mukaiseksi digitaalilaitteeksi FCC-määräysten osan 15 ja Euroopan Unionin EMC-direktiivin edellyttämässä laajuudessa. Näiden rajoitusten tarkoituksena on varmistaa suojaus haitallisia häiriösignaaleja vastaan asuinalueilla. Tämä laite luo, käyttää ja säteilee radiotaajuusenergiaa, joten jos sitä ei suojata määräysten mukaisesti, se voi häiritä radioliikennettä. Tosin, mitään takuuta ei ole siitä, että häiriöitä ei esiinny tietyissä käyttökohteissa. Jos tämä laite häiritsee radion tai television käyttöä, mikä voidaan helposti selvittää kytkemällä laite pois ja päälle, kehoitamme käyttäjää poistamaan häiriötekijät jollakin seuraavista toimenpiteistä:

- Suuntaa tai kohdista vastaanottoantenni uudelleen.
- Lisää laitteen ja vastaanottimen välistä keskinäistä etäisyyttä.
- Ota yhteys jälleenmyyjään tai asiantuntevaan radio-/TV-asentajaan avun saamiseksi.

Tämä luokan B digitaalilaitte täyttää kaikki häiriöitä aiheuttavia laitteita Kanadassa koskevat määräykset.

Tämä Nikon Laser -etäisyysmittari on perustyyppinen etäisyysmittari. Sen tuloksia ei voi käyttää virallisena todistusaineistona.

Esivalintatila

Tässä laser-etäisyysmittarissa käyttää kaukaisen kohteen esivalintajärjestelmä. Mitattaessa keskenään päällekkäin meneviä kohteita tämä laite näyttää etäisyyden kaukaisimpaan kohteeseen.

Tekniset tiedot

Mittausjärjestelmä	
Mittausalue	5-500 metriä/6-550 jaardia
Etäisyyden näyttö (lisäys)	Näyttöväli 1 metriä/jaardia
Optinen järjestelmä	
Tyyppi	Kattoprisma, monokulaari
Suurennus (x)	6
Objektiivin linssin tehollinen läpimitta (mm)	20
Kulmamääräinen näkökenttä (todellinen) (°)	6,0
Katseluetäisyys (mm)	16,7
Lähtöaukko (mm)	3,3
Diopterin säätö	$\pm 4m^{-1}$
Muuta	
Käyttölämpötila (°C)	-10 — +50
Virtalähde	CR2-litiumparisto, 1 kpl (3V DC)
Mitat (pituus x korkeus x leveys) (mm)	91 x 73 x 37
Paino (g)	Noin 125 (ilman paristoa)
Rakenne	Vastaa JIS/IEC-suojausluokkaa 4 (IPX4) (testausolosuhteissa)
Turvallisuus	Luokan 1M lasertuote (EN/IEC60825-1:2007) Luokan I lasertuote (FDA/21 CFR Osa 1040.10:1985)
EMC	FCC osa 15 Alaluokka B luokka B, EU:EMC-direktiivi, AS/NZS, VCCI-luokka B
Ympäristö	RoHS, WEEE

De

It

Se

NI

Ru

Pl

Fi

No

Dk

Cz

Ro

Hu

Laser	
Luokka	EN/IEC-luokka 1M
Aallonpituus (nm)	905
Pulssin kesto aika (ns)	20
Teho (W)	10
Suuntaepoikkeama (mrad)	Pystysuora: 3,8, vaakasuora: 0,17
Kosteus käyttöolosuhteissa (% suhteellinen kosteus)	80 (ilman kastepistettä)

Vesitiiviys:

Tämä Nikon-laseretäisyysmittarivastaa JIS/IEC-suojaluokkaa 4 (IPX4) (omissa testiolosuhteissamme.) Luokitus ei takaa laitteen vahingoittumattomuutta kaikissa olosuhteissa. Huomioi seuraavat käytössä:

- Koska tuote ei ole rakenteeltaan täysin tiivis, sitä ei saa käyttää tai pitää juoksevassa vedessä.
- Jos laitteen liikkuvissa osissa näkyy kosteutta, lopeta käyttö ja pyyhi kosteus pois.
- Jos laite upotetaan veteen, sen sisään voi päästä vettä. Jos vettä pääsee sisään, pyyhi kosteus pois ja anna sen kuivua.

Jos Nikon Laser -etäisyysmittari vaatii korjaamista, ota yhteys paikalliseen jälleenmyyjään saadaksesi ohjeet tuotteen lähettämiseksi korjaamista varten. Ennen sitä kehoitamme tutustumaan alla olevaan vianetsintätaulukkoon.

Oire	Tarkistuskohdat
Laite ei kytkeydy päälle — nestekidenäyttö ei näytä mitään.	<ul style="list-style-type: none">• Paina POWER-painiketta.• Tarkista pariston asetus• Vaihda paristo mikäli tarpeen.
Kohteen aluetta ei voida saavuttaa.	<ul style="list-style-type: none">• Varmista, että mikään ulkoinen tekijä kuten käsi tai sormi ei peitä laserlähettimen aukkoa ja lasertunnistinta.• Varmista, että laserlähettimen aukko ja lasertunnistin ovat puhtaat. Tarvittaessa puhdista ne.• Varmista, että kohteen muoto ja kunto on sopiva lasersäteen heijastamista varten.• Vaihda paristo.
[- - -] ("Mittaus ei onnistu") tulee näkyviin.	<ul style="list-style-type: none">• Muista pitää laite vakaassa asennossa mittauksen aikana.• Varmista, että kohde on mitta-alueen sisällä
Lähempänä olevaa kohdetta ei voi mitata.	<ul style="list-style-type: none">• Varmista, ettei lehtiä, ruohoa tms. ole Nikon Laser -etäisyysmittarin ja kohteen välissä.
Tiettyä etäisyyttä kauempana olevaa kohdetta ei voi mitata.	<ul style="list-style-type: none">• Varmista, ettei lehtiä, ruohoa tms. ole Nikon Laser -etäisyysmittarin ja kohteen välissä.

Oire	Tarkistuskohdat
Mittaustulos vaihtelee.	<ul style="list-style-type: none">• Vaihda paristo.• Varmista, että kohteen muoto ja kunto on sopiva lasersäteen heijastamista varten.• Muista pitää laite vakaassa asennossa mittauksen aikana.• Varmista, ettei lehtiä, ruohoa tms. ole Nikon Laser -etäisyysmittarin ja kohteen välissä.
Näytöllä on virheellinen tulos.	<ul style="list-style-type: none">• Vaihda paristo.• Varmista, että kohteen muoto ja kunto on sopiva lasersäteen heijastamista varten.• Varmista, ettei lehtiä, ruohoa tms. ole Nikon Laser -etäisyysmittarin ja kohteen välissä.

Jos ongelma uusiutuu vianetsintätaulukon mukaisten toimenpiteiden jälkeen, ota yhteys paikalliseen jälleenmyyjään ja tarkista/korjaa Nikon Laser -etäisyysmittari. Älä anna kenenkään muun kuin valmistajan virallisen edustajan tarkastaa tai korjata Nikon Laser -etäisyysmittaria. Tämän ohjeen laiminlyönti voi aiheuttaa loukkaantumisen tai tuotteen vahingoittumisen.

Norsk

INNHold

Forsiktighetsregler før bruk	110-113
Nøkkelfunksjoner	114
Nomenklatur/Sammensetning	115
Sette inn og skifte batteri	116
Internt display.....	117
Måling	118
Avstandsvisningsenheter/Modus for prioritering av mål/Annet	119
Spesifikasjoner	120-121
Feilsøking/reparasjon	122-123

Forsiktighetsregler før bruk

De Takk for at du har kjøpt en Nikon Laser Rangefinder ACULON.

It

Se

Annen bruk av kontrollene eller justeringer eller annen utførelse av prosedyrer enn det som oppgis her, kan føre til eksponering av farlig stråling.

NI

Ru

Før du bruker dette produktet, ber vi deg lese "Forsiktighetsregler før bruk" og instruksjonene for riktig bruk i denne instruksjonsmanual (denne manual).

Pl

Oppbevar denne manual på et lett tilgjengelig sted for enkel referanse.

Fi

No

Du må ikke demontere eller reparere dette produktet selv, det kan føre til et alvorlig problem. Et produkt som er demontert eller reparert, er ikke garantert av produsenten.

Dk

Cz

Spesifikasjoner og design kan endres uten varsel.

Ro

Det er ikke tillatt å reproducere denne manualen helt eller delvis (med unntak for korte sitater i produktartikler eller anmeldelser) uten skriftlig godkjenning fra NIKON VISION CO., LTD.

Hu

NIKON VISION CO., LTD. forbeholder seg retten til å endre innholdet som beskrives i disse instruksjonene når som helst og uten forutgående varsel.

Følg disse retningslinjene nøye slik at du bruker utstyret på riktig måte og unngår potensielt farlige situasjoner. Før du bruker dette produktet, ber vi deg lese grundig Forsiktighetsregler før bruk og instruksjonene for riktig bruk som følger med produktet. Oppbevar disse instruksjonene på et lett tilgjengelig sted for enkel referanse.

⚠ ADVARSEL

Dette symbolet advarer deg om risikoen for at feilaktig bruk som ikke tar hensyn til innholdet som beskrives her, kan forårsake død eller alvorlige personskader.

⚠ FORSIKTIG

Dette symbolet advarer deg om risikoen for at feilaktig bruk som ikke tar hensyn til innholdet som beskrives her, kan forårsake personskade eller materiell skade.

SIKKERHETSTILTAK (Laser)

Nikons laseravstandsmåler bruker en usynlig laserstråle. Følg disse retningslinjene nøye:

⚠ Advarsel

- Trykk ikke ned på-/av-knappen/måle-knappen mens du ser inn i optikken fra objektivsiden. Hvis du gjør det, kan det skade øynene eller påvirke dem på en negativ måte.
- Sikt aldri på øynene.
- Pek aldri laseren mot mennesker.
- Bruk ikke enheten sammen med andre optiske elementer i tillegg, for eksempel linser eller kikkerter. Hvis du bruker et optisk instrument sammen med Nikon-laseravstandsmåleren, økes faren for skader på øynene.
- Når du ikke måler, må du holde fingrene borte fra på-/av-knappen/måle-knappen for å unngå at du sender ut laserstrålen ved et uhell.
- Når avstandsmåleren ikke skal brukes i en lenger periode, må du ta ut batteriet.
- Du må ikke demontere/ombygge/ reparere Nikon-laseravstandsmåleren. Laserstrålen som sendes ut, kan være skadelig. Et produkt som er

demontert/ombygget/repært, er ikke garantert av produsenten.

- Oppbevar Nikon-laseravstandsmåleren utenfor barns rekkevidde.
- Hvis Nikon-laseravstandsmålerens deksel er skadet, eller hvis det kommer en rar lyd etter et fall eller av en annen grunn, må du straks ta ut batteriet og slutte å bruke enheten.

Forsiktighetsregler før bruk

De
It
Se
NI
Ru
Pl
Fi
No
Dk
Cz
Ro
Hu

SIKKERHETSTILTAK (Monokular)

Nikon-laseravstandsmåleren benytter et monokular i det optiske systemet for å sikte på målet. Følg disse retningslinjene nøye:

⚠ **Advarsel**

- Se aldri direkte mod solen, et sterkt lys eller laserstrålen, når du bruker Nikon laseravstandsmåleren.

⚠ **Forsiktig**

- Trykk ikke på på-/av-knappen/ måle-knappen når Nikon-laseravstandsmåleren ikke er i bruk.
- Du må ikke bruke dette produktet mens du går. Hvis du gjør det, kan det forårsake skade eller feil som et resultat av at du går på noe, treffer andre, faller eller andre uhell.
- Du må ikke svinge enheten etter bærestroppen. Den kan treffe noen og forårsake skade.
- Du må ikke plassere dette produktet på et ustabil sted. Hvis du gjør det, kan det føre til at produktet faller ned og blir skadet eller ikke fungerer.

- Sørg for å holde plastposen som brukes for innpakning av produktet, eller andre små deler, ute av rekkevidde for barn.
- Sørg for at barn ikke putter øyemuslinger av gummi eller små deler osv. i munnen. Hvis et barn svelger en slik del, må du straks ta kontakt med lege.
- Hos enkelte som bruker øyemuslinger av gummi i en lengre periode, kan det oppstå hudinflamasjon. Hvis det oppstår symptomer på dette, må du slutte å bruke den og straks ta kontakt med en lege.
- Når du bærer Nikon-laseravstandsmåleren med deg, bør du ha den i det myke etuiet.
- Hvis Nikon-laseravstandsmåleren ikke fungerer som den skal, må du straks slutte å bruke den og spør din lokale forhandler om hvor du skal sende den for reparasjon.

SIKKERHETSTILTAK (Litium-batteri)

Hvis batteriet behandles på feil måte, kan det sprekke og lekke, noe som kan føre til korrosjon på utstyr og flekker på klær.

Følg disse retningslinjene nøye:

- Installer batteriet med + og –-polene plassert riktig vei.
- Batteriet bør tas ut når det er utgått eller hvis utstyret ikke skal brukes på lenge.
- Kontakten i batterirommet må ikke kortsluttes.
- Batteriet må ikke oppbevares sammen med nøkler eller mynter i en lomme eller veske. Det kan føre til overoppvarming eller til at batteriet kortsluttes.
- Batteriet må ikke eksponeres for vann eller flammer. Batteriet må aldri demonteres.
- Du må ikke lade litium-batteriet.
- Hvis væske fra et skadet batteri kommer i kontakt med klær eller hud, må du skylle umiddelbart med mye vann. Hvis det kommer væske fra et ødelagt batteri inn i øyet, må du straks skylle med rent vann og deretter ta kontakt med lege.
- Når du kaster batteriet, må du følge regelverket på stedet.

SIKKERHETSTILTAK

⚠ Forsiktig

- Nikon Laser Rangefinder er ikke konstruert for bruk under vann.
- Regn, vann, sand og søle fjernes fra huset på avstandsmåleren så raskt som mulig med en myk, ren klut.
- Du må ikke la Nikon-laseravstandsmåleren ligge i bilen på en varm eller solrik dag eller i nærheten av utstyr som genererer varme. Dette kan ødelegge eller påvirke den på en negativ måte.
- Du må ikke la Nikon-laseravstandsmåleren ligge i direkte sollys. Ultrafiolette stråler og høy varme kan påvirke enheten på en negativ måte eller ødelegge den.
- Hvis Nikon-laseravstandsmåleren utsettes for plutselige temperaturendringer, kan det forekomme kondens på objektivoverflatene. Du må ikke bruke produktet før kondensen har fordampet.

STELL OG VEDLIKEHOLD

Objektiv

- Når du skal fjerne støv på objektivets overflate, kan du bruke en myk, oljefri børste.
- Når du skal fjerne flekker eller smuss som f.eks. fingeravtrykk fra objektivets overflate, tørker du objektivet svært forsiktig med en myk, ren bomullsklut eller oljefritt linsepapir av høy kvalitet. Bruk litt ren alkohol (ikke denaturert) for å tørke bort vanskelige flekker. Bruk ikke fløyelsstoff eller vanlig papir. Dette kan lage riper på objektivet. Hvis en klut er brukt til rengjøring av huset, bør den ikke brukes om igjen til objektivets overflate.

Hus

- Rengjør husets overflate med en myk, ren klut etter at du har blåst vekk støv forsiktig med en blåsebelg*. Ikke bruk benzen, tynner eller andre rengjøringsmidler som inneholder løsningsmidler.
* En blåsebelg er et rengjøringsutstyr av gummi som blåser luft gjennom en dyse.

Oppbevaring

- Det kan forekomme kondens eller mugg på objektivoverflaten ved høy fuktighet. Nikon-laseravstandsmåleren må derfor oppbevares på et kjølig, tørt sted. Hvis enheten har vært brukt i regnvær eller om natten, må den tørkes grundig ved romtemperatur og oppbevares på et kjølig, tørt sted.

No Symbol for kildesortering i europeiske land



Dette symbolet indikerer at dette batteriet skal kildesorteres.
Følgende punkter gjelder for alle europeiske brukere.

- Dette batteriet skal kildesorteres på godkjente innsamlingspunkter / miljøstasjoner. Kast ikke batteriet med normalt husholdningsavfall.
- For mer informasjon, kontakt din forhandler eller lokale myndigheter

No Symbol for kildesortering i europeiske land



Dette symbolet indikerer at produktet skal kildesorteres.
Følgende punkter gjelder for alle europeiske brukere.

- Dette produktet skal kildesorteres på godkjente innsamlingspunkter / miljøstasjoner. Kast ikke batteriet med normalt husholdningsavfall.
- For mer informasjon, kontakt din forhandler eller lokale myndigheter

Nøkkelfunksjoner

- De** • Måleområde: 5-500 meter/6-550 yard
- It** • Høykvalitets 6x avstandsmåler med multilagsbelegg
- Se** • Modus for prioritering av fjernt mål er tatt i bruk
- Nl** • Vedvarende trykking på på/av-/måleknappen aktiverte funksjonen for kontinuerlig måling
- Ru** • Automatisk avstenging (etter ca. 8 sek. uten betjening)
- Pl** • Standard til innstillinger for "Sist bruk"
- Fi** • Regntett — Tilsvarende JIS/IEC-beskyttelsesklasse 4 (IPX4)
- No** • Usynlig/Sikker for øynene EN/IEC-klasse 1M-laser
- Dk**

Cz **Nikon-laseravstandsmåleren bruker en usynlig laserstråle for måling. Den måler hvor lang tid det tar for laserstrålen å gå fra avstandsmåleren til målet og tilbake igjen. Laserens refleksivitet og måleresultater kan variere etter klimatiske og miljømessige forhold så vel som farge, overflatebehandling, størrelse, form og andre egenskaper ved målet.**

Ro

Hu

Følgende forhold gjør målingen enklere:

- Overskyet vær
- Mål med lyse farger
- Mål med svært reflekterende overflater
- Stort mål
- Når laserens innfallsvinkel til målet er nært 90 grader

Målingen kan være unøyaktig eller feilaktig i følgende tilfeller:

- Målet har liten eller smal reflekterende overflate
- Målet har en spredende og reflekterende overflate
- Målet reflekterer ikke laserstrålen til avstandsmåleren
- Målet har helt reflekterende overflate (glass, speil osv.)
- Svart mål
- Målet har trindelt overflate
- Det snør, regner eller er tåke
- Målet måles gjennom glass
- Reflekterende overflate målt fra diagonal retning
- Målet flytter seg eller vibrerer
- Hindring som skjærer inn foran målet
- Ved måling av overflaten på vann

Nomenklatur/Sammensetning

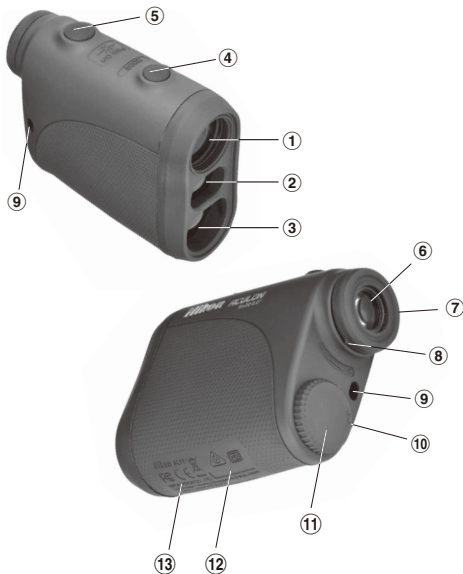

- ① Monokulær objektivlinse
- ② Åpning for laserstråle
- ③ Laserdetektoråpning
- ④ Modusknapp
- ⑤ På/av-/måleknapp
- ⑥ 6x monokulært okular
- ⑦ Øyemusling-/diopterjusteringsring
- ⑧ Diopterindeks
- ⑨ Hull for stropp
- ⑩ Symbol for "Åpent" deksel for batterirom
- ⑪ Deksel for batterirom
- ⑫ Etikett for produktnummer
- ⑬ Visning av FDA-informasjon

Nikon AL11



NIKON VISION CO., LTD. 
3-25, Futaba 1-chome, Shinagawa-ku, Tokyo, Japan
CLASS I LASER PRODUCT
THIS PRODUCT COMPLIES WITH 21CFR
1040.10 AND 1040.11 Made in China

Sammensetning

Hus	x1	Nakkestropp	x1
Myk veske	x1	Litium-batteri (CR2)	x1

Sette inn og skifte batteri

De • **Batteritype:** 3 V CR2 litium-batteri

It • **Indikatorer for mengde av gjenværende batteri**

* Batteritilstandsmerke i internt display varsler når batteriet må skiftes.

Se  : Batteriet har nok strøm og kan brukes.

Ni  : Batteriet begynner å bli svakt. Forbered deg på å skifte batteriet.

Ru  : Batteriet er svakt. Batteriet bør skiftes ut med et nytt batteri.

Pl  : Batteriet er utladet. Når indikatoren har blinket tre ganger, slår laseravstandsmåleren seg automatisk av. Skift ut batteriet.

Fi -  - blinker

: Batteriet er utladet. Når indikatoren har blinket tre ganger, slår laseravstandsmåleren seg automatisk av. Skift ut batteriet.

No ① **Åpne dekselet på batterirommet**

Vri dekselet på batterirommet mot urviseren og løsne det. Det kan være litt vanskelig å åpne på grunn av gummipakningen som beskytter mot vann.

Cz ② **Skift ut det gamle batteriet med et nytt**

Sett inn et nytt batteri riktig plassert i henhold til merket i batterirommet. [-] -polen skal være plassert mot innsiden av batterirommet. Hvis batteriet ikke settes inn på riktig måte, vil Nikon Laser Rangefinder ikke fungere. Når du skal bytte batteri, må du ta ut det gamle batteriet først. Deretter kan du sette inn et nytt.

Ro ③ **Lukk dekselet på batterirommet**

Vri dekselet på batterirommet med urviseren for å skru det fast i huset. Det kan være litt vanskelig å lukke på grunn av gummipakningen som beskytter mot vann, men fortsett å vri til det stopper. Kontroller at dekselet er helt lukket.

Hu • **Batterilevetid**

Kontinuerlig drift: Ca. 8.000 ganger (ved ca. 20 °C)

Dette tallet kan variere etter tilstand, temperatur og andre faktorer, f.eks. målets form, farge osv.

* Nikon-laseravstandsmåleren leveres med et 3 V CR2 litium-batteri. Batteriets levetid vil imidlertid på grunn av naturlig elektrisk utlading sannsynligvis være kortere enn det som står ovenfor.

* Skift ut batteriet hvis Nikon-laseravstandsmåleren har vært nedsenket i vann eller hvis det kommer vann inn i batterirommet.

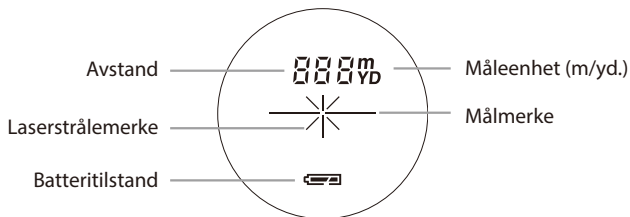

- ⌈ —+— ⌋ - Sikt på målet du ønsker å måle. Plasser målet i sentrum av målmerket.
- ⌈ × ⌋ - Viser når laseren brukes til måling.
Til stede hele tiden under enkeltmåling. Blinker under kontinuerlig måling.
Se ikke inn i objektivlinsen når dette merket vises.
- ⌈ ∴ ⌋ - Måler nå
- ⌈ --- ⌋ - "Mislyktes i å måle" eller "Kan ikke måle"

* Vanligvis bruker en LCD samme eller lavere forstørrelse. Men LCD-en i dette produktet forstørres med den høye forstørrelsen til okularet. Selv om denne LCD-en ble produsert ved hjelp av den mest avanserte teknologien, er det umulig å eliminere støvproblemet fullstendig. Som et resultat av dette kan det være du ser støv. Det vil imidlertid ikke ha noen betydning for målingens nøyaktighet eller for sikkerheten.

De **Forsiktig: Bruk av kontroller, justering eller**
It **utførelse av prosedyrer på andre måter enn det**
Se **som beskrives her, kan føre til eksponering av**
Ni **farlig stråling.**

1. Sett inn et batteri i batterirommet. (Se Sette inn og skifte batteri)

2. Diopterjustering

Juster diopteret slik at du får et klart bilde på LCD-skjermen.

Roter først diopterjusteringsringen mot urviseren til den stopper helt opp. Slå deretter på strømmen for å aktivere LCD-skjermen når du ser gjennom Nikon-laseravstandsmåleren. Roter diopterjusteringen med urviseren til displayet kommer i fokus.

Hvis diopteret ikke justeres slik at det passer med ditt syn, vil du kanskje ikke kunne sikte skikkelig på objektet.

3. Måle

Før du foretar en måling, må du kontrollere innstillingen av enheten.

1. Slå på strømmen (kontroller at det interne displayet er på).
 (Automatisk avstenging etter ca. 8 sek. uten betjening)



Umiddelbart etter at strømmen er slått på. (Initialiserer)

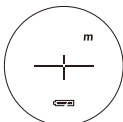

Standby.



Målfokusering.

3. Trykk på på-/av-/måleknappen én gang for å starte enkeltmåling. Hvis du holder knappen nede, aktiverer du kontinuerlig måling i opptil ca. 20 sekunder.



Måler.

4. Under måling viser det interne displayet vekselvis symbolet for avstand og mislykket måling. (Laserstrålemerket blinker.)



Mislyktes i å måle eller kan ikke måle avstand.



Viser den målte avstanden. (Mål 1)



Viser den målte avstanden. (Mål 2)

5. Etter måling vises de målte resultatene i cirka 8 sekunder, deretter slås strømmen av. Hvis du trykker på på-/av-/måleknappen når strømmen er på (mens det interne displayet er på), starter en annen måling.



Avstandsvisningsenheter

Måleresultater vises i yards/meter. (Standardinnstilling er yard.)



1. Slå på strømmen (kontroller at det interne displayet er på).
2. Trykk på og hold MODUS-knappen nede i mer enn to sekunder.
Når visningsenheten er skiftet, slipper du knappen.
3. Når enheten er angitt, vil resultatene bli konvertert og vist i den avstandsvisningsenheten du har valgt.

Annet

Denne enheten etterkommer kravene i del 15 i FCC-reglene. Bruk av enheten er underlagt følgende to betingelser:

- (1) Denne enheten må ikke forårsake sjenerende interferens, og
- (2) Denne enheten må tåle alle typer interferens, inkludert interferens som kan føre til uønskede virkninger.

Dette utstyret er testet og funnet å overholde grensene for en digital enhet i klasse B, i henhold til del 15 i FCC-reglene og EU EMC-direktivet. Disse grensene er utarbeidet for å gi en rimelig beskyttelse mot skadelig interferens fra en installasjon i en bolig. Utstyret genererer, benytter og kan sende ut radiofrekvensenergi og kan, hvis det ikke monteres og brukes i henhold til instruksjonene, føre til skadelig interferens for radiokommunikasjon. Det er imidlertid ingen garanti for at det ikke vil være interferens i en bestemt installasjon. Hvis dette utstyret gir sjenerende interferens for radio- eller TV-mottak, noe som kan avgjøres ved å slå utstyret av og på igjen, anbefales det at brukeren prøver å korrigere interferensen ved hjelp av ett av disse tiltakene:

- Snu eller plasser mottakerantennen på et annet sted.
- Øk avstanden mellom utstyret og mottakeren.
- Ta kontakt med forhandleren eller en erfaren radio-/TV-tekniker for hjelp.

Dette digitale apparatet i klasse B møter alle kravene i Canadian Interference-Causing Equipment Regulations.

Denne laseravstandsmåleren fra Nikon er en grunnleggende avstandsmåler. Resultater fra den kan ikke brukes som formelle bevis.

Modus for prioritering av mål

Denne laseravstandsmåleren har et system for prioritering av fjernt mål. Når du måler overlappende objekter, viser dette utstyret avstanden til det fjerneste objektet.



Spesifikasjoner

De	Målesystem	
It	Måleområde	5-500 meter/6-550 yard
Se	Avstandsdisplay (trinnvis økning)	Hver 1 meter/yard
Nl	Optisk system	
Ru	Type	Monokulær takprisme
Pl	Forstørrelse (x)	6
Fi	Effektiv diameter på objektivlinse (mm)	20
No	Vinkel på synsfelt (virkelig) (°)	6,0
Dk	Øyestykke (mm)	16,7
Cz	Utgangspupill (mm)	3,3
Ro	Diopterjustering	±4m ⁻¹
Hu	Annet	
	Driftstemperatur (°C)	-10 — +50
	Strømkilde	CR2 litium-batteri x 1 (DC 3 V)
	Dimensjoner (L x H x B) (mm)	91 x 73 x 37
	Vekt (g)	Ca. 125 (uten batteri)
	Konstruksjon	Tilsvarende JIS/IEC-beskyttelsesklasse 4 (IPX4) (under våre testbetingelser)
	Sikkerhet	Klasse 1M-Laserprodukt (EN/IEC60825-1:2007) Klasse I-Laserprodukt (FDA/21 CFR Part 1040.10:1985)
	EMC	FCC Part15 SubPartB klasse B, EU:EMC-direktiv, AS/NZS, VCCI klasse B
	Miljø	RoHS, WEEE

Laser	
Klasse	EN/IEC klasse 1M
Bølgelengde (nm)	905
Pulsvarighet (ns)	20
Utgang (W)	10
Strålingsdivergens (mrad)	Vertikalt: 3,8, horisontalt: 0,17
Fuktighet ved drift (%RF)	80 (uten kondensering)

Motstandsdyktighet mot vann:

Denne Nikon Lase Rangefinder har JIS/IEC-beskyttelsesklasse 4 (IPX4) (under våre testbetingelser). Denne ratingen garanterer imidlertid ikke at enheten vil være fri fra skader eller problemer under alle forhold. Vær oppmerksom på følgende under bruk:

- Denne enheten er ikke en forseglet konstruksjon, derfor bør den ikke brukes eller holdes i rennende vann.
- Hvis det er fuktighet på noen bevegelige deler på denne enheten, må du slutte å bruke den og tørke den av.
- Det kan komme vann inn i enheten hvis den senkes ned i vann. Hvis det kommer inn vann, må all fuktighet tørkes bort og enheten må få tid til å tørke.

De

It

Se

NI

Ru

Pl

Fi

No

Dk

Cz

Ro

Hu

Feilsøking/reparasjon

Hvis din Nikon-laseravstandsmåler må repareres, kan du ta kontakt med din lokale forhandler for informasjon om hvor du skal sende den. Før du gjør det, ber vi deg se feilsøkingstabellen nedenfor.

Symptom	Sjekkpunkt
Enheten slås ikke på - LCD lyser ikke	<ul style="list-style-type: none">• Trykk ned på/av-knapp.• Kontroller at batteriet er satt inn riktig• Skift batteri, hvis det er nødvendig.
Finner ikke målavstand	<ul style="list-style-type: none">• Kontroller at det ikke er noe, f.eks. en hånd eller finger, som blokkerer åpningen for laserstrålen og laserdetektoren.• Kontroller at åpningen for laserstrålen og laserdetektoren er rene. Rengjør dem hvis det er nødvendig.• Kontroller at målets form og tilstand er slik at det reflekterer laserstrålen.• Skift batteri.
[- -] (Kan ikke måle) vises	<ul style="list-style-type: none">• Pass på at du holder enheten stødig når du måler.• Kontroller at målet er innenfor måleområdet
Nærmere mål kan ikke måles	<ul style="list-style-type: none">• Sørg for at det ikke er noe, for eksempel blader eller gress, mellom Nikon-laseravstandsmåleren og målet.
Mål ut over en bestemt avstand kan ikke måles	<ul style="list-style-type: none">• Sørg for at det ikke er noe, for eksempel blader eller gress, mellom Nikon-laseravstandsmåleren og målet.

Symptom	Sjekkpunkt
Måleresultat er ustabil	<ul style="list-style-type: none">• Skift batteri.• Kontroller at målets form og tilstand er slik at det reflekterer laserstrålen.• Pass på at du holder enheten stødig når du måler.• Sørg for at det ikke er noe, for eksempel blader eller gress, mellom Nikon-laseravstandsmåleren og målet.
Feilaktig resultat vises	<ul style="list-style-type: none">• Skift batteri.• Kontroller at målets form og tilstand er slik at det reflekterer laserstrålen.• Sørg for at det ikke er noe, for eksempel blader eller gress, mellom Nikon-laseravstandsmåleren og målet.

Hvis det fremdeles er problemer etter at du har sett i feilsøkingstabellen, må du ta kontakt med din lokale forhandler for å kontrollere/repere Nikon-laseravstandsmåleren. La aldri noen andre enn den offisielle representanten for produsenten kontrollere eller reparere Nikon-laseravstandsmåleren. Hvis du ikke følger disse instruksjonene, kan det føre til skade på person eller produkt.

De

It

Se

Nl

Ru

Pl

Fi

No

Dk

Cz

Ro

Hu

Dansk

INDHOLD

Forholdsregler før brug	125-128
Vigtige funktioner	129
Nomenklatur/Komponenter	130
Ilægning og udskiftning af batteri	131
Internt display	132
Måling	133
Enheder for afstandsvisning/Funktion for målprioritet/Andet.....	134
Specifikationer	135-136
Fejlfinding/Reparation	137-138

Forholdsregler før brug

Tak, fordi du har anskaffet en Nikon laser-afstandsmåler ACULON.

Anden brug af betjening og justeringer eller udførelse af andre procedurer end dem, der er specificeret heri, kan resultere i udsættelse for farlig bestråling.

- Før brugen af dette produkt skal du læse alle "Forholdsregler før brug", og instruktioner om korrekt brug i denne brugsvejledning (denne vejledning).
- Opbevar denne vejledning i nærheden, så du kan slå op i den efter behov.
- Adskil, eller reparer ikke selv dette produkt, da det kan give alvorlige problemer. Et produkt, der har været adskilt eller repareret, er ikke under producentens garanti.
- Specifikationer og design kan ændres uden varsel.
- Al gengivelse i nogen som helst form af denne vejledning, i sin helhed eller delvist (bortset fra korte citater til anmelderartikler eller tidsskrifter) er forbudt uden skriftlig tilladelse fra NIKON VISION CO., LTD.
- NIKON VISION CO., LTD. forbeholder sig ret til, når som helst at ændre indholdet i disse vejledninger uden forudgående varsel.

De

It

Se

Nl

Ru

Pl

Fi

No

Dk

Cz

Ro

Hu

Forholdsregler før brug

De Overhold følgende retningslinjer
It nøje, så du kan bruge udstyret
Se korrekt og undgå potentielle
Nl farlige problemer. Før brugen af
Ru dette produkt skal du læse
Pl "Forholdsregler før brug" og
Fi instruktionerne for korrekt brug,
No der følger med produktet.
Dk Opbevar denne vejledning i
nærheden, så du kan slå op i den
efter behov.

ADVARSEL

Denne angivelse advarer dig om, at al ukorrekt brug, der ikke overholder indholdet beskrevet i dette dokument, kan resultere i fare for død eller alvorlig personskade.

FORSIGTIG

Denne angivelse advarer dig om, at al ukorrekt brug, der ikke overholder indholdet beskrevet i dette dokument, kan resultere i potentiel personskade eller tab af materiel.

SIKKERHEDSFORHOLDSREGLER (Laser)

Nikon laser-afstandsmåleren bruger en usynlig laserstråle. Sørg for at overholde følgende:

Advarsel

- Tryk ikke på POWER/Måle-knappen, mens du ser ind i optikken fra frontlinsens side. Hvis dette ikke overholdes, kan det skade eller ødelægge dit syn.
- Sigt ikke mod øjet.
- Peg ikke med laseren mod mennesker.
- Brug ikke enheden sammen med yderligere optiske elementer, såsom linser eller kikkert. Brug af et optisk instrument sammen med Nikon laser-afstandsmåleren øger faren for at ødelægge øjnene.
- Når man ikke måler, skal man holde fingrene borte fra POWER/Måle-knappen for at undgå utilsigtet udsendelse af laserstrålen.
- Tag batteriet ud, når afstandsmåleren ikke skal bruges i en længere periode.
- Det er forbundet med fare at adskille/modificere/reparere Nikon laser-afstandsmåleren. Den udsendte laserstråle kan være skadelig for helbredet. Et produkt, der er blevet adskilt/modificeret/repareret er ikke

mere under producentens garanti.

- Opbevar Nikon laser-afstandsmåleren uden for børns rækkevidde.
- Hvis belægningen på Nikon laser-afstandsmålerens huset er beskadiget, eller hvis den udsender underlige lyde efter at være tabt eller af anden årsag, skal du straks fjerne batteriet og stoppe brugen af enheden.

SIKKERHEDSFORHOLDSREGLER (Monocular)

Nikon laser-afstandsmåleren anvender en monocular i sit optiske system til at sigte mod målet. Sørg for at overholde følgende:

⚠ Advarsel

- Se aldrig direkte ind i laserstrålen eller direkte mod solen, når du bruger Nikon laser-afstandsmåleren.

⚠ Forsigtig

- Når du ikke bruger Nikon Laser-afstandsmåleren, skal du ikke trykke på POWER/Måle-knappen.
- Se ikke gennem produktet, mens du går. Hvis dette ikke overholdes, kan det medføre personskaade eller fejlfunktion, da man kan gå ind i noget, ramme andre, falde eller udsætte sig for andre ulykker.
- Sving ikke produktet i dets nakkerem. Det kan ramme nogen og forårsage skade.
- Efterlad ikke produktet på et ustabilt sted. Hvis dette ikke overholdes kan det falde ned og blive beskadiget eller forårsage skade.

- Hold plastikposen, som produktet eller andre mindre dele var indpakket i, uden for børns rækkevidde.
- Sørg for, at børn ikke kommer gummiojestykker og lign. små dele i munden. Hvis børn sluger sådanne dele, søges straks læge.
- Hvis du bruger gummiojestykket i længere tid, kan det give betændelse i huden. Hvis der opstår symptomer på øjenbetændelse, skal du straks ophøre med brugen og søge læge.
- Opbevar Nikon laser-afstandsmåleren i dens bløde etui, når du bærer den.
- Hvis din Nikon laser-afstandsmåler ikke fungerer korrekt, skal du straks standse brugen af den og kontakte den lokale forhandler for at få anvisning om, hvor den skal sendes hen til reparation.

SIKKERHEDSFORHOLDSREGLER (Litium-batteri)

Hvis batteriet behandles ukorrekt kan der opstå åbninger i det, og det kan lække, og korrodere udstyret og plette tøj.

Sørg for at overholde følgende:

- Ilæg batteriet med + og - polerne korrekt placeret.
- Batteriet skal fjernes, når det er afladet eller under længere perioder, hvor apparatet ikke anvendes.
- Kortslut ikke batterikammerets slutklemme.
- Bær det ikke sammen med nøgler eller mønter i en lomme eller taske, da det kan kortslutte på grund af overophedning.
- Udsæt ikke batteriet for vand eller åben ild. Skil aldrig batteriet ad.
- Oplad aldrig litium-batteriet.
- Hvis væske fra et beskadiget batteri kommer i kontakt med tøj eller hud, skal man straks skylle i rigeligt vand. Hvis væske fra et beskadiget batteri kommer i øjet, skal man straks skylle i rent vand og søge læge.
- Når batteriet skal kasseres, skal man følge de lokale bestemmelser herfor.

De SIKKERHEDSFORHOLDSREGLER

It ⚠ Forsigtig

- Nikon laserafstandsmåler er ikke designet til at være under vand.
- Regn, vand, sand og mudder skal hurtigst muligt fjernes fra afstandsmålerens overflade ved brug af en blød, ren klud.
- Efterlad ikke Nikon laser-afstandsmåleren i bilen på en varm solskinsdag, eller tæt ved varmeudviklende udstyr. Det kan skade eller forringe den.
- Efterlad ikke Nikon laser-afstandsmåleren i direkte sol. Ultraviolette stråler og meget varme kan påvirke enheden negativt eller ødelægge den.
- Når Nikon laser-afstandsmåleren udsættes for pludselige temperaturændringer, kan der opstå vandkondensering på linseoverfladerne. Brug den ikke, før kondensen er fordampet.

PLEJE OG VEDLIGEHOLDELSE Linser

- Fjern støv fra linserne med en blød børste uden olie.
- Fjern pletter eller smuds, såsom fingeraftryk, fra linserne ved at aftørre disse meget forsigtigt med en blød, ren bomuldsklud eller en specielt oliefri serviet beregnet til linser. Brug en lille smule ren sprit (ikke denatureret) til at aftørre fastsiddende smuds. Brug ikke frottéklude eller almindeligt stof, da det kan ridse linsen. Når kluden har været brugt til rengøring af huset, må den ikke bruges igen til linserne.

Huset

- Rengør husets overflade med en blød, ren klud efter at have fjernet støvet forsigtigt med en blæser*. Brug ikke benzen, fortynder eller andre organiske midler.
- * En blæser er et udstyr til rengøring af gummi, som blæser luft fra en dyse.

Opbevaring

- Der kan opstå kondens eller mug på linserne på grund af høj fugtighed. Derfor skal du opbevare Nikon laser-afstandsmåleren på et køligt, tørt sted.
- Efter brug på en regnfuld dag eller nat, skal du lade den tørre grundigt ved stuetemperatur og derefter lægge den et køligt, tørt sted.

Dk Symbol for separat bortskaffelse i de europæiske lande



Dette symbol angiver, at dette batteri skal bortskaffes separat. Det følgende gælder kun for brugere i de europæiske lande.

- Dette batteri skal bortskaffes på fx en genbrugsplads eller lignende. Det må ikke smides væk som normalt husholdningsaffald.
- For yderligere information, kontakt din forhandler eller de lokale myndigheder, som fx teknisk forvaltning.

Dk Symbol for separat bortskaffelse i de europæiske lande



Dette symbol angiver, at dette produkt skal bortskaffes separat. Det følgende gælder kun for brugere i de europæiske lande.

- Dette produkt skal bortskaffes på fx en genbrugsplads eller lignende. Det må ikke smides væk som normalt husholdningsaffald.
- For yderligere information, kontakt din forhandler eller de lokale myndigheder, som fx teknisk forvaltning.

Vigtige funktioner

- Målingsområde: 5-500 meter/6-550 yard
- 6x afstandsmåler i høj kvalitet med flerlagsbelægning
- Funktion for Prioritet til fjerneste mål er anvendt
- Vedvarende tryk på POWER ON/Måle-knappen aktiverer fortsat målingsfunktion
- Automatisk slukning (efter ca. 8. sek. uden betjening)
- Standardindstillinger for "sidst brugt"
- Regntæt — Svarende til JIS/IEC beskyttelsesklasse 4 (IPX4)
- Usynlig/Øjensikker EN/IEC klasse 1M Laser

Nikon laser-afstandsmåleren bruger en usynlig laserstråle til måling. Den måler tiden som laserstrålen bruger til at bevæge sig fra afstandsmåleren til målet og tilbage igen. Laserreflektivitet og målingsresultater kan variere efter klimatiske og omgivende forhold, samt farven, overflade finish, størrelse, form og andre egenskaber ved målet.

Følgende forhold gør målingen lettere:

- Overskyet vejr
- Målet har lyse farver
- Mål med højt reflekterende overflader
- Store mål
- Når laser indfaldsvinklen på målet er tæt ved 90 grader

Målingen kan være unøjagtig under følgende forhold:

- Målet har en lille eller smal reflekterende overflade
- Målet har en diffus reflekterende overflade
- Målet reflekterer ikke laserstrålen til afstandsmåleren
- Målet har en fuldkommen reflekterende overflade (glas, spejl, o.lign)
- Sort mål
- Målet har en ujævn overflade
- I sne, regn eller tåge
- Målet måles gennem glas
- Reflektiv overflade målt fra diagonal retning
- Målet bevæger sig eller vibrerer
- Forhindring bevæger sig ind foran målet
- Når målet er en vandoverflade

De

It

Se

Nl

Ru

Pl

Fi

No

Dk

Cz

Ro

Hu

Nomenklatur/Komponenter

De
It
Se
NI
Ru
Pl
Fi
No
Dk
Cz
Ro
Hu

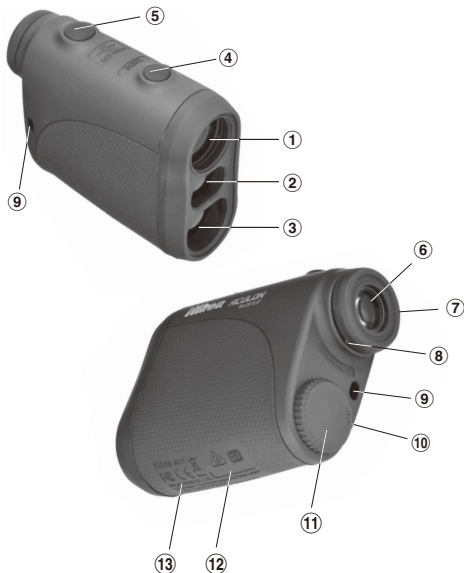

- ① Monocular frontlinse
- ② Laser udsendelsesblænde
- ③ Laser detektorblænde
- ④ MODE-knap
- ⑤ POWER ON/Måle-knap
- ⑥ 6 x monocular øjestykke
- ⑦ Øjestykke/diopterjusteringshjul
- ⑧ Diopterindeks
- ⑨ Ring til nakkerem
- ⑩ "Åben" angivelse for dæksel til batterikammer
- ⑪ Dæksel til batterikammer
- ⑫ Produktnummer/forklarende etikette
- ⑬ Indikation af FDA oplysninger

Nikon AL11



NIKON VISION CO., LTD.

3-25, Futaba 1-chome, Shinagawa-ku, Tokyo, Japan

CLASS I LASER PRODUCT

THIS PRODUCT COMPLIES WITH 21CFR

1040.10 AND 1040.11

Made in China

Komponenter

Hus	x1	Nakkerem.....	x1
Blødt etui	x1	Litium batteri (CR2).....	x1

Ilægning og udskiftning af batteri

• **Batteritype:** 3 V CR2 litium batteri

• **Indikatorer for batteriniveau**

* Mærke for batteristatus i det interne display vil advare, når batteriet skal udskiftes.



: Batteriet er tilstrækkeligt opladet til brug.



: Batteriet begynder at være afladet. Batteriet skal snart udskiftes.



: Batteriniveauet er lavt. Batteriet skal udskiftes med et nyt.



- blinker : Batteriet er helt afladet. Efter at angivelsen har blinket tre gange, slukker laserafstandsmåleren automatisk. Udskift batteriet.

① **Åbn batteridækslet**

Drej batteridækslet mod uret, og tag det af. Det er måske ikke let at åbne på grund af den vandtætte gummipakning.

② **Udskift det gamle batteri med et nyt**

Læg det nye batteri i, så det vender korrekt ifølge angivelsen i batterikammeret. [-] polen skal vende mod indersiden af kammeret. Hvis batteriet ikke lægges korrekt i, fungerer Nikon laserafstandsmåleren ikke. Tag først det gamle batteri ud, når batteriet skal udskiftes. Derefter ilægges det nye.

③ **Luk batteridækslet**

Drej batteridækslet med uret for at skrue det fast til huset. Den kan være lidt svært at lukke på grund af den vandtætte gummipakning, men fortsæt med at dreje det, så langt det kan komme. Kontroller, at dækslet er korrekt lukket.

• **Batterilevetid**

Fortsat drift: Ca. 8.000 gange (ved 20° C)

Dette tal kan være lidt anderledes alt efter forholdene, temperatur, og andre faktorer, såsom målets form, farve, mv.

* Nikon laser-afstandsmåleren leveres med et 3 V CR2 litium batteri. Men på grund af naturlig elektrisk afladning vil levetiden af batteriet sandsynligvis være kortere end angivet ovenfor.

* Udskift batteriet, hvis Nikon laser-afstandsmåleren skulle være blevet nedsænket i vand, eller hvis der kommer vand ind i batterikammeret.

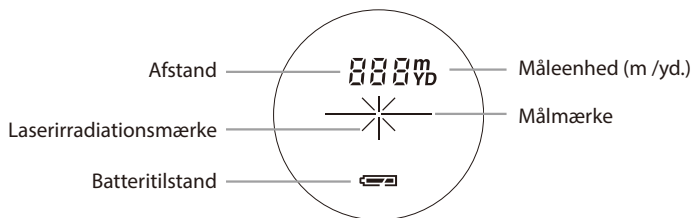

- 【+】 - Sigt mod målet, du vil foretage måling for. Placer målet i midten af målmærket.
- 【×】 - Vises, mens laseren udsendes til en måling.
Forbliver vist under enkelt måling. Blinker under fortsatte målinger.
Se ikke ind i frontlinsen, når dette mærke vises.
- 【:】 - Måler nu
- 【---】 - "Måling mislykket" eller "Kunne ikke måle"

* Et LCD-display anvender normalt den samme eller mindre forstørrelse. Men LCD-displayet på dette produkt bliver forstørret af øjestykkets store forstørrelse. Selv om LCD-displayet er fremstillet med brug af den mest avancerede teknologi, så er det umuligt at fjerne støj fuldstændigt. Derfor kan der måske ses støj. Det vil imidlertid ikke påvirke målingens nøjagtighed eller brugssikkerheden.

Måling

Advarsel — Brug af betjeninger og justeringer eller udførelse af andre procedurer end dem, der er specificeret heri, kan resultere i udsættelse af farlig bestråling.

1. Læg et batteri i batterikammeret. (Se "Ilægning og udskiftning af batteri")

2. Justering af diopter

Indstil diopter til at opnå et tydeligt billede på LCD-displayet.

Drej først diopterjusteringshjulet mod uret, indtil det ikke kan komme længere. Derefter tændes for strømmen for at aktivere LCD, når du kigger ind i Nikon laser-afstandsmåleren. Drej diopterjusteringshjulet med uret, indtil visningen kommer i fokus.

Hvis diopter ikke justeres efter dit syn, kan du ikke fokusere tydeligt på dit motiv.

3. Måling

Før måling skal du huske at tjekke indstillingen for enheder.

1. Tænd for strømmen (Kontrollér, at det interne display er tændt)
(Automatisk slukning efter ca. 8. sek. uden betjening)



Straks efter tænding.
(Initialiserer)

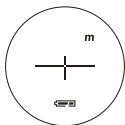

Standby.



Sigter mod målet.

2. Sigt mod målet.
Placer målet i midten af trådkorset.

3. Tryk på POWER/Måle-knappen én gang for at begynde en enkel måling.
Hvis knappen holdes nede begynder fortsat måling i op til cirka 20 sekunder.



Måler.

4. Under målingen viser det interne display skiftevis "afstand" og "måling mislykket". (Laserudstrålingsmærket blinker.)



Kunne ikke måle eller kunne ikke måle afstand.



Viser afstanden i tal (Mål 1).



Viser afstanden i tal (Mål 2).

5. Efter måling vises målingsresultaterne i cirka 8 sekunder, derefter slukkes. Hvis du trykker på POWER/Måle-knappen under opstart (mens det interne display er aktivt), begynder en anden måling.



Enheder for afstandsvisning

- De** Måleresultaterne vises i yard/meter.
It (Fabriksstandardindstilling er yard.)



- Se**
- NI** 1. Tænd for strømmen (Kontrollér, at det interne display er tændt).
Ru 2. Tryk på MODE-knappen, og hold nede i mere end to sekunder. Når visningsenheden har skiftet, slippes knappen.
Pl 3. Når enheden er indstillet, bliver resultaterne konverteret og vist i
Fi den måleenhed, du har valgt for afstand.

No

Andet

Dk

Cz

Ro

Hu

Denne enhed overholder Del 15 i FCC-bestemmelserne. Brug er underlagt følgende to betingelser:

- (1) Denne enhed må ikke forårsage skadelig interferens, og
- (2) Denne enhed skal acceptere enhver modtaget interferens, inklusive interferens, der kan forårsage uønsket drift.

Dette udstyr er blevet testet og fundet i overensstemmelse med grænserne for en Klasse B digital enhed, der overholder Del 15 i FCC-bestemmelserne og EU EMC-direktivet. Disse grænser er beregnet til at give rimelig beskyttelse mod skadelig interferens i beboelsesinstallationer. Dette udstyr genererer, bruger og kan udsende radiofrekvensenergi og, hvis ikke installeret og brugt i overensstemmelse med instruktionerne, kan det forårsage skadelig interferens for radiokommunikationer. Der er imidlertid ingen garanti for, at interferens ikke vil opstå i en bestemt installation. Hvis dette udstyr forårsager skadelig interferens til radio- eller tv-modtagelse, hvilket kan afgøres ved at slukke og tænde for udstyret, opfordres brugeren til at prøve at korrigere interferensen ved at foretage en eller flere af følgende handlinger:

- Drej eller flyt modtagerantennen.
- Øg afstanden mellem udstyret og modtageren.
- Kontakt forhandleren eller en erfaren radio/tv-installatør for assistance.

Dette Klasse B digitale apparat overholder alle krav i bestemmelserne for Canadian Interference-Causing Equipment.

Denne Nikon laser-afstandsmåler er en basal afstandsmåler. Dens resultater kan ikke anvendes i officiel dokumentation.

Funktion for målprioritet

Denne laser-afstandsmåler anvender system med prioritet til fjerneste mål. Når der måles afstand til overlappende mål, viser dette udstyr afstanden til det fjerneste mål.

Specifikationer

Målingssystem	
Målingsområde	5-500 meter/6-550 yard
Afstandsvisning (interval)	Hver 1 meter/yard
Optisk system	
Type	Tagprisme monocular
Forstørrelse (x)	6
Effektiv frontlinsediameter (mm)	20
Rektangulært synsfelt (reelt) (°)	6,0
Øjenafstand (mm)	16,7
Udgangspupil (mm)	3,3
Justering af diopter	$\pm 4m^{-1}$
Andet	
Betjeningstemperatur (°C)	-10 — +50
Strømkilde	CR2 litium batteri x 1 (DC 3V)
Mål (D x B x H) (mm)	91 x 73 x 37
Vægt (g)	Ca. 125 (uden batteri)
Struktur	Svarende til JIS/IEC beskyttelsesklasse 4 (IPX4) (under vores testforhold)
Sikkerhed	Klasse 1M Laserprodukt (EN/IEC60825-1:2007) Klasse I Laserprodukt (FDA/21 CFR Del 1040.10:1985)
EMC	FCC Del 15 Underdel B klasse B, EU:EMC direktiv, AS/NZS, VCCI klasse B
Miljø	RoHS, WEEE

De

It

Se

NI

Ru

Pl

Fi

No

Dk

Cz

Ro

Hu

Laser	
Klasse	EN/IEC klasse 1M
Bølgelængde (nm)	905
Pulsvarighed (ns)	20
Udgang (W)	10
Stråledivergens (mrad)	Lodret: 3,8, Vandret: 0,17
Fugtighed under betjening (%RH)	80 (uden dugdannelse)

Ydeevne for vandtæthed:

Denne Nikon laserafstandsmåler er i overensstemmelse med JIS/IEC beskyttelsesklasse 4 (IPX4) (under vores testforhold). Denne klasse garanterer imidlertid ikke, at enheden kan holdes skadesløs eller problemfri under alle forhold. Overhold følgende under brug:

- Da enheden ikke har en perfekt forsegleet struktur, bør den ikke betjenes under vand og heller ikke holdes under rindende vand.
- Hvis der er fugt på bevægelige dele på enheden, skal man standse brugen og aftørre fugten.
- Der kan trænge vand ind i enheden, hvis den nedsænkes i vand. Hvis der trænger vand ind, skal al fugt aftørres, og man skal ikke bruge den, før den er helt tør.

Fejlfinding/Reparation

Hvis din Nikon laser-afstandsmåler skulle få behov for reparation, bedes du kontakte din lokale forhandler for detaljer om, hvor den skal sendes hen. Før du gør dette, tilråder vi dig imidlertid at gennemgå fejlfindingsoversigten nedenfor.

Symptom	Punkter, der skal kontrolleres
Enheden tænder ikke — LCD tændes ikke	<ul style="list-style-type: none">• Tryk ned på POWER-knap.• Kontrollér, om batteriet er korrekt ilagt• Udskift batteriet om nødvendigt.
Målområdet kan ikke opnås	<ul style="list-style-type: none">• Kontroller, at der ikke er noget, såsom din hånd eller finger, der blokerer for laserudsendelsesblænden og laserdetektoren.• Kontroller, at laserudsendelseblænden og laserdetektoren er rene. Rengør dem om nødvendigt.• Sørg for, at målets form og tilstand er velegnet til at reflektere laserstrålen.• Udskift batteriet.
[- -] ("Kan ikke måle") vises	<ul style="list-style-type: none">• Hold enheden rolig, når du måler.• Kontroller, at målet er inden for målingsområdet
Tættere mål kan ikke måles	<ul style="list-style-type: none">• Sørg for, at der ikke er noget, såsom græs eller blade, mellem Nikon laser-afstandsmåleren og målet.
Mål udover en vis afstand kan ikke måles	<ul style="list-style-type: none">• Sørg for, at der ikke er noget, såsom græs eller blade, mellem Nikon laser-afstandsmåleren og målet.

Symptom	Punkter, der skal kontrolleres
Målingsresultat er ustabil	<ul style="list-style-type: none">• Udskift batteriet.• Sørg for, at målets form og tilstand er velegnet til at reflektere laserstrålen.• Hold enheden rolig, når du måler.• Sørg for, at der ikke er noget, såsom græs eller blade, mellem Nikon laser-afstandsmåleren og målet.
Der vises ukorrekt resultat	<ul style="list-style-type: none">• Udskift batteriet.• Sørg for, at målets form og tilstand er velegnet til at reflektere laserstrålen.• Sørg for, at der ikke er noget, såsom græs eller blade, mellem Nikon laser-afstandsmåleren og målet.

Hvis problemet vedvarer efter konsultering af fejlfindingsoversigten, bedes du kontakte din lokale forhandler for at få efterset/repareret din Nikon laser-afstandsmåler. Lad aldrig andre end en autoriseret repræsentant for producenten kontrollere eller reparere din Nikon laser-afstandsmåler. Hvis denne instruktion ikke overholdes, kan det føre til personskaade eller skade på produktet.

Česky

OBSAH

Upozornění před použitím	140-143
Nejdůležitější vlastnosti	144
Název/Složení	145
Vložení a výměna baterie	146
Interní displej	147
Měření	148
Jednotka zobrazení vzdálenosti/Režim priority cíle/ Ostatní	149
Specifikace	150-151
Řešení problémů/Opravy	152-153

Upozornění před použitím

De Děkujeme, že jste si zakoupili laserový dálkoměr Nikon ACULON.

It

Se

Nl

Ru

Pl

Fi

No

Dk

Cz

Ro

Hu

Používání ovládacích prvků, provádění nastavení nebo vykonávání postupů jinak, než jak popisuje tato příručka, může mít za následek vystavení se nebezpečnému záření.

- Před použitím tohoto výrobku si pečlivě přečtěte kapitolu „Upozornění před použitím“ a pokyny ke správnému používání uvedené v tomto návodu k použití (této příručce).
- Mějte tuto příručku při ruce pro snadné nahlédnutí.
- Výrobek nerozebírejte a neopravujte svépomocí, může to vést k závažným problémům. Na výrobek, který byl rozebrán nebo opravován, se nevztahuje záruka výrobce.
- Technické parametry a design mohou být bez oznámení změněny.
- Tuto příručku ani její části není dovoleno rozmnožovat (s výjimkou stručných citací v odborných článcích a recenzích) bez písemného svolení společnosti NIKON VISION CO., LTD.
- Společnost NIKON VISION CO., LTD. si vyhrazuje právo kdykoli a bez předchozího oznámení změnit obsah této příručky.

Dodržujte prosím přísně následující instrukce, abyste mohli správně používat zařízení a zabránili potenciálně nebezpečným problémům. Před používáním tohoto výrobku si pečlivě přečtete "Upozornění před použitím" a instrukce pro správné užívání, které jsou přiloženy k výrobku. Mějte tuto příručku v dosahu pro snadné nahlédnutí.

⚠ VAROVÁNÍ

Tímto symbolem varujeme uživatele, že nedodržení takto označené zásady by mohlo mít za následek smrt nebo vážný úraz.

⚠ POZOR

Tímto symbolem varujeme uživatele, že jakékoliv nesprávné užití nedodržující zde popsané zásady by mohlo mít za následek vážný úraz nebo hmotnou ztrátu.

BEZPEČNOSTNÍ OPATŘENÍ (Laser)

Laserový dálkoměr Nikon používá neviditelný laserový paprsek. Určitě dodržujte následující:

⚠ Varování

- Nezatlačujte tlačítko POWER ON/ Measurement (vypínač/měření), zatímco se díváte do optiky ze strany objektivu. V opačném případě to může negativně ovlivnit nebo poškodit váš zrak.
- Nemiřte do oka.
- Nemiřte laserem na lidi.
- Neprovazujte jednotku s jinými přídatnými optickými prvky, jako jsou čočky nebo dalekohled. Užívání optického přístroje spolu s laserovým dálkoměrem Nikon zvyšuje nebezpečí poškození očí.
- Pokud neprovádíte měření, držte prsty dál od tlačítka POWER ON/ Measurement (vypínač/měření), abyste zamezili náhodnému vyslání laserového paprsku.
- Pokud přístroj delší dobu nepoužíváte, vyjměte z těla baterii.
- Laserový okulár Nikon nerozebírejte ani neprovádějte technické úpravy a opravy. Vyzářující laser může škodit vašemu zdraví. Na produkt, který byl rozebrán, opravován nebo technicky

upraven, se nevztahuje záruka výrobce.

- Uchovávejte laserový dálkoměr Nikon při skladování mimo dosah dětí.
- Pokud bude tělo laserového dálkoměru Nikon poškozeno nebo vydává podivný zvuk v důsledku pádu nebo z nějakého jiného důvodu, okamžitě vyjměte baterii a přestaňte ho užívat.

De

It

Se

Nl

Ru

Pl

Fi

No

Dk

Cz

Ro

Hu

Upozornění před použitím

De
It
Se
NI
Ru
Pl
Fi
No
Dk
Cz
Ro
Hu

BEZPEČNOSTNÍ OPATŘENÍ (Monokulární objektiv)

Laserový dálkoměr Nikon je vybaven monokulárním objektivem sloužícím k zaměření cíle. Určitě dodržujte následující:

Varování

- Při použití laserového dálkoměru Nikon se nikdy nedívejte přímo do slunce, intenzivního světla nebo laserového paprsku.

Upozornění

- Když laserový dálkoměr Nikon nepoužíváte, nestlačujte tlačítko POWER ON/Measurement (vypínač/měření).
- Nepoužívejte tento výrobek při chůzi. Nedodržení tohoto pokynu může vést ke zranění nebo poruše v důsledku nárazu do předmětů, nárazů do osob, pádu a jiných nehod.
- Nehoupejte přístrojem za řemínek. Může to vést k zasažení jiných osob a způsobení zranění.
- Neumísťujte tento výrobek na nestabilní místo. Nedodržení tohoto pokynu může vést k pádu nebo upuštění a způsobení zranění nebo poruchy.
- Plastový sáček použijte k zabalení

tohoto výrobku nebo jiných malých částí udržujte mimo dosah dětí.

- Zabraňte dětem, aby si vložily do úst gumovou očníci nebo malé součásti, atd. Pokud by děti takové součásti spolklly, okamžitě vyhledejte lékaře.
- Při déletrvajícím používání gumových očnic mohou někteří lidé trpět zánětem kůže. Při výskytu jakýchkoli symptomů přestaňte přístroj používat a okamžitě vyhledejte lékaře.
- Když laserový dálkoměr Nikon přenášíte, uložte ho do měkkého pouzdra.
- Pokud by váš laserový dálkoměr přestal správně pracovat, ihned jej přestaňte používat a požádejte svého prodejce o pokyny pro místo k zaslání přístroje k opravě.

BEZPEČNOSTNÍ OPATŘENÍ (Lithiová baterie)

Pokud se s baterií nezachází správně, může prasknout a vytéci, což vede ke korozi zařízení a zašpinění oděvu. Určitě dodržujte následující:

- Instalujte baterii s póly + a – správně umístěnými.
- Baterie by měla být vyjmuta, když je vybita nebo při delší době bez používání.
- Nezkratuje koncový vývoj komory baterie.
- Nenoste společně s klíči nebo mincemi v kapse nebo vaku, protože by se mohla zkratovat a způsobit přehřátí.
- Nevystavujte baterii vodě nebo plamenu. Nikdy baterii nerozebírejte.
- Lithiovou baterii nenabíjejte.
- Pokud se kapalina z poškozené baterie dostane do kontaktu s oblečením nebo kůží, opláchněte zasažená místa okamžitě velkým množstvím vody. Pokud vám kapalina z poškozené baterie vnikne do očí, okamžitě je vypláchněte čistou vodou a poradte se s lékařem.
- Baterii likvidujte v souladu s místními předpisy.

BEZPEČNOSTNÍ OPATŘENÍ

⚠ Upozornění

- Laserový dálkoměr Nikon není navržen pro používání pod vodou.
- Déšť, voda, písek a bláto by měly být co nejdříve odstraněny z povrchu tělesa hledáčku s pomocí měkkého, čistého a suchého hadříku.
- Nenechávejte laserový dálkoměr Nikon za horkých nebo slunečných dnů v autě nebo v blízkosti teple generujícího zařízení. To by ho mohlo poškodit nebo negativně ovlivnit.
- Nenechávejte laserový dálkoměr Nikon na přímém slunečním světle. Ultrafialové paprsky a nadměrné teplo mohou jednotku negativně ovlivnit nebo dokonce poškodit.
- Když je laserový dálkoměr Nikon vystaven náhlým změnám teploty, může se na povrchu čoček kondenzovat voda. Nepoužívejte výrobek, dokud se kondenzace neodpaří.

OŠETŘOVÁNÍ A ÚDRŽBA

Čočky

- Na odstranění prachových částicěk z povrchu čoček použijte měkký nemastný štěteček.
- Skvrny či šmouhy způsobené např. otisky prstů odstraníte z povrchu čoček velmi jemně měkkou a čistou bavlněnou utěrkou nebo nemastným ubrouskem určeným přímo k čištění čoček. K setření odolných šmouh použijte malé množství čistého (nikoliv denaturovaného) lihu. Nepoužívejte samet ani obyčejnou tkaninu, mohou povrch čočky poškrábat. Tkaninu, kterou jste očistili tělo přístroje, byste již neměli znovu použít k čištění povrchu čoček.

Hlavní tělo

- Vyčistěte tělo měkkým čistým hadříkem po jemném odfoukání prachu*. Nepoužívejte benzen, ředidlo nebo jiné čisticí prostředky obsahující organická rozpouštědla.
- * Ventilátor je čisticí zařízení, které fouká vzduch tryskou.

Skladování

- Kvůli vysoké vlhkosti se může na povrchu čoček objevovat kondenzovaná voda nebo plíseň. Proto ukládejte laserový dálkoměr Nikon na chladném a suchém místě. Po použití za deštivého dne nebo noci nechte přístroj důkladně vyschnout za pokojové teploty a poté jej uložte na chladné a suché místo.

Cz Symbol pro oddělený sběr odpadu platný v evropských zemích

Tento symbol znamená, že baterie se mají odkládat odděleně. Následující pokyny platí pro uživatele z evropských zemí.

- Tyto baterie se mají odkládat na místě sběru k tomuto účelu určeném. Neodhazujte spolu s domácím odpadem.
- Více informací o způsobu zacházení s nebezpečným odpadem vám podá příslušná místní instituce.



Cz Symbol pro oddělený sběr odpadu platný v evropských zemích

Tento symbol znamená, že tento produkt se má odkládat odděleně. Následující pokyny platí pro uživatele z evropských zemí.

- Tento produkt se má odkládat na místě sběru k tomuto účelu určeném. Neodhazujte spolu s domácím odpadem.
- Více informací o způsobu zacházení s nebezpečným odpadem vám podá příslušná místní instituce.



Nejdůležitější vlastnosti

- De** • Rozsah měření: 5-500 metrů/6-550 yardů
- It** • Kvalitní hledáček s 6x zvětšením a vícevrstvým potahem
- Se** • Je aktivní Režim priority vzdáleného cíle
- Nl** • Podržení stisknutého tlačítka POWER ON/
- Ru** Measurement (vypínač/měření) aktivovalo funkci trvalého měření
- Pl** • Automatické vypínání (přibližně po 8 sekundách nečinnosti)
- Fi** • Implicitně se použije naposledy použité nastavení
- No** • Odolné proti dešti — Ekvivalent ochrany JIS/IEC třídy 4 (IPX4)
- Dk** • Neviditelný/Pro oči bezpečný laser třídy 1M dle EN/
- Cz** IEC)

Laserový dálkoměr Nikon používá pro měření neviditelný laserový paprsek. Měří dobu, za kterou laserový paprsek doputuje od dálkoměru k cíli a zpět. Odrazivost a výsledky měření laseru se mohou měnit podle klimatických podmínek a podmínek v okolí, v závislosti na barvě, povrchové úpravě, rozměru, tvaru a jiných charakteristikách cíle.

Měření je snazší za následujících podmínek:

- Oblačné počasí
- Jasně barevný cíl
- Cíl s vysoce odrazivým povrchem
- Velký cíl
- Úhel dopadu laserového paprsku na cíl blízký 90 stupňům

V následujících případech může být měření nepřesné nebo neproveditelné:

- Cíl má malý nebo slabě odrazivý povrch
- Cíl má difúzně odrazivý povrch
- Cíl neodráží laserový paprsek do dálkoměru
- Cíl má plně odrazivý povrch (sklo, zrcadlo apod.)
- Černý cíl
- Cíl má stupňovitý povrch
- Za deště, sněhu nebo mlhy
- Cíl měřený přes sklo
- Odrazivý povrch měřený z šikmého směru
- Cíl se pohybuje nebo chvěje
- Před cílem je překážka
- Měření vodní hladiny

Název/Složení

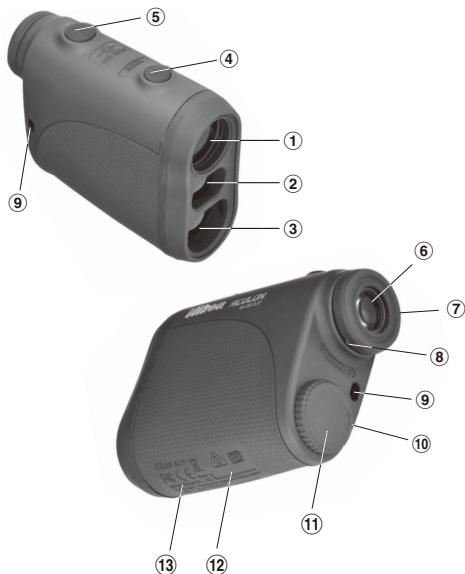

- ① Čočka monokulárního objektivu
- ② Clona laserového záření
- ③ Clona laserového detektoru
- ④ Tlačítko MODE
- ⑤ Tlačítko POWER ON/Measurement (vypínač/ měření)
- ⑥ 6x monokulární okulár
- ⑦ Očnice/kroužek dioptrického nastavení
- ⑧ Dioptrický index
- ⑨ Očko na řemínek
- ⑩ Ukazatel "Open" (Otevřeno) krytu komory baterií
- ⑪ Kryt komory baterií
- ⑫ Štítek s číslem výrobku
- ⑬ Uvedení informací FDA

Nikon AL11



NIKON VISION CO., LTD.

3-25, Futaba 1-chome, Shinagawa-ku, Tokyo, Japan

CLASS I LASER PRODUCT

THIS PRODUCT COMPLIES WITH 21CFR

1040.10 AND 1040.11

Made in China

Složení

Tělo	x1	Nákrční řemínek	x1
Měkké pouzdro	x1	Lithiová baterie (CR2) ..	x1

Vložení a výměna baterie

De

• **Typ baterie:** lithiová baterie 3V CR2

It

• **Indikace zbývající kapacity baterie**

Se

* Symbol stavu baterie na vnitřním displeji upozorňuje na nutnost výměny baterie.

Nl



: Baterie je dostatečně nabitá k použití.

Ru



: Kapacita baterie začíná být nízká. Připravte se, že bude třeba baterii vyměnit.

Pl



: Baterie je téměř vybitá. Měli byste baterii vyměnit za novou.

Fi



- bliká

: Baterie je zcela vybitá. Poté, co symbol třikrát blikne, se laserový dálkoměr automaticky vypne. Vyměňte baterii.

No

Dk

Cz

Ro

Hu

① **Otevřít kryt komory baterií**

Otáčejte krytem prostoru pro baterie doleva a sejměte jej. Nemusí se otevřít snadno kvůli gumovému těsnění pro odolnost vůči vodě.

② **Nahradte starou baterii novou**

Vložte novou baterii ve správné poloze podle indikačního těsnění v komoře baterií. Pól [-] by měl směřovat směrem dovnitř komory. Pokud není baterie vložena správně, laserový dálkoměr Nikon nebude pracovat. Při výměně baterie napřed starou baterii vyjměte, teprve potom vložte novou.

③ **Zavřít kryt komory baterií**

Otáčejte krytem prostoru pro baterie doprava a zašroubujte jej do těla. Nemusí se zavřít snadno kvůli gumovému těsnění pro odolnost vůči vodě, ale pokračujte v otáčení, dokud se nezastaví. Ujistěte se, že je kryt bezpečně zavřen.

• Životnost baterie

Trvalý provoz: Přibližně 8.000 krát (při cca 20°C)

Tento obrázek se může lišit podle teploty a jiných faktorů, jako je tvar cíle, jeho barva, apod.

* Laserový dálkoměr Nikon je dodáván s lithiovou baterií 3V CR2. Ale v důsledku přirozeného elektrického vybíjení, bude životnost baterie pravděpodobně kratší než je uvedeno nahoře.

* Vyměňte baterii, pokud by byl laserový dálkoměr Nikon kdy ponořen do vody nebo pokud voda vnikne do komory baterií.

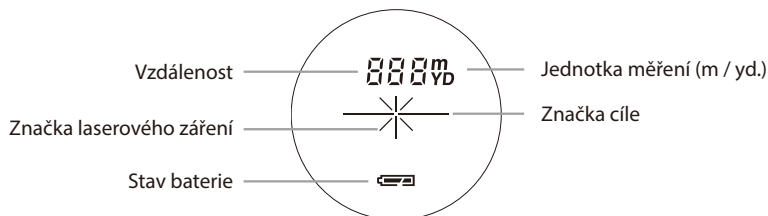

- [—+—] – Namiřte na cíl, který chcete měřit. Umístěte cíl do středu značky cíle.
- [×] – Zobrazí se, když při měření svítí laser.
V režimu jednoho měření zůstává symbol zobrazen. Při nepřetržitém měření bliká.
Je-li zobrazen tento symbol, nedívejte se do objektivu.
- [:] – Probíhá měření.
- [···] – Chyba při měření nebo měření nelze provést.

* LCD displeje se obvykle používají s jednotkovým nebo menším zvětšením. V tomto výrobku se však displej zvětšuje díky velkému zvětšení okuláru. I když byl displej vyroben s použitím nejpokročilejší technologie, není možné zcela eliminovat prach. V důsledku toho může být prach vidět. Nemá však vliv na přesnost měření ani na bezpečnost používání.

De Používání ovládacích prvků nebo nastavení nebo
It vykonávání postupů jinak, než jsou uvedeny v
Se této příručky, může mít za následek vystavení se
NI nebezpečnému záření.

Ru 1. Instalujte baterii do komory baterií. (Viz "Vložení
a výměna baterie")

Pl 2. Dioptrické nastavení

Fi Nastavte dioptrii pro získání jasného obrazu na LCD.
No Nejdříve otáčejte kroužkem dioptrického nastavení
Dk proti směru hodinových ručiček až se úplně zastaví.
Gz Potom zapněte napájení pro aktivaci LCD, když
Ro se díváte přes laserový dálkoměr Nikon. Otáčejte
Hu kroužkem dioptrického nastavení ve směru
 hodinových ručiček až se displej zaostří.
 Pokud není dioptrie nastavena tak, aby odpovídala
 vašemu zraku, možná nebudete schopni správně
 zaostřit svůj předmět.

3. Měření

Před měřením zkontrolujte nastavení jednotek.

1. Zapněte napájení (zkontrolujte,
 zda je vnitřní displej zapnutý).
 (Automatické vypnutí přibližně
 po 8 sekundách nečinnosti.)



Okamžitě po zapnutí.
(Inicializace)

2. Zamířte na cíl.
 Umístěte cíl do
 středu nitkového
 kříže.

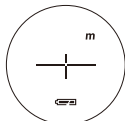

Pohotovostní
režim.



Zamíření na cíl.

3. Stiskem tlačítka POWER ON/Measurement (vypínač/měření)
 spustíte jedno měření.
 Podržení stlačeného tlačítka umožňuje trvalé měření po dobu až
 cca 20 sekund.



Měření.

4. Na vnitřním displeji se bude během měření střídavě zobrazovat
 ukazatel "vzdálenost" a "nezdar měření". (Znak laserového záření bliká.)



Porucha měření nebo
neschopen změřit
vzdálenost.



Zobrazí
naměřenou
hodnotu. (Cíl 1)



Zobrazí naměřenou
hodnotu. (Cíl 2)

5. Po ukončení měření se na zhruba 8 sekund zobrazí naměřené
 výsledky. Poté se přístroj vypne. Pokud na zapnutém přístroji
 (při zapnutém vnitřním displeji) stisknete tlačítko POWER ON/
 Measurement (vypínač/měření), spustí se další měření.



Jednotka zobrazení vzdálenosti

Výsledky měření se zobrazují v metrech nebo yardech.
(Výchozí tovární nastavení je yard).



1. Zapněte napájení (zkontrolujte, zda je vnitřní displej zapnutý).
2. Podržte stisknuté tlačítko MODE (režim) po dobu delší než 2 sekundy. Po přepnutí jednotky zobrazí tlačítko uvolníte.
3. Po nastavení jednotky se výsledky přepočítají a zobrazí ve zvolené jednotce vzdálenosti.

Ostatní

Tento přístroj je v souladu s Částí 15 Pravidel FCC. Provoz podléhá následujícím dvěma podmínkám:

- (1) Tento přístroj nesmí působit škodlivé interference, a
- (2) tento přístroj musí akceptovat veškeré přijímané interference, včetně interferencí, které mohou působit nežádoucí činnost.

Toto zařízení bylo odzkoušeno a bylo zjištěno, že je v souladu s mezemi pro digitální přístroje Třídy B, ve shodě s Částí 15 Pravidel FCC a se směrnicí EU pro EMC. Tyto meze jsou navrženy tak, aby poskytovaly přiměřenou ochranu proti škodlivé interferenci v instalaci v obytných prostorách. Toto zařízení generuje, používá a může vyzařovat radiofrekvenční energii a pokud není instalováno a používáno v souladu s pokyny, může způsobit škodlivou interferenci radiokomunikacím. Neexistuje však žádná záruka, že k interferenci nedojde v určitém zařízení. Pokud toto zařízení skutečně způsobí škodlivou interferenci pro příjem rozhlasu nebo televize, která může být určena vypnutím a zapnutím zařízení. Uživatel se vyzývá, aby se pokusil napravit interferenci jedním nebo více následujícími opatřeními:

- Změnit orientaci nebo přemístit přijímací anténu.
- Zvětšit odstup mezi zařízením a přijímačem.
- Požádat prodejce nebo zkušeného technika pro rádio a TV o pomoc.

Tento digitální aparát Třídy B splňuje veškeré požadavky Kanadských předpisů pro zařízení způsobující interference.

Laserový dálkoměr Nikon je základní dálkoměr. Jeho výsledky nelze použít jako oficiální důkaz.

Režim priority cíle

Tento laserový dálkoměr má systém priority vzdáleného cíle. Při měření překrývajících se předmětů toto zařízení zobrazuje vzdálenost nejvzdálenějšího předmětu.



Specifikace

De
It
Se
NI
Ru
Pl
Fi
No
Dk
Cz
Ro
Hu

Měřicí systém	
Rozsah měření	5-500 metrů/6-550 yardů
Indikace vzdálenosti (inkrement)	Každý 1 metrů/yardů
Optický systém	
Typ	Monokulár se střešovým hranolem
Zvětšení (x)	6
Účinný průměr objektivu (mm)	20
Úhel zorného pole (reálný) (°)	6,0
Oční reliéf (mm)	16,7
Výstupní pupila (mm)	3,3
Dioptrická korekce	$\pm 4\text{m}^{-1}$
Ostatní	
Provozní teplota (°C)	-10 — +50
Zdroj napájení	Lithiová baterie CR2 x 1, (3V DC)
Rozměry (H x Š x V) (mm)	91 x 73 x 37
Hmotnost (g)	Cca 125 (bez baterie)
Konstrukce	Ochrana JIS/IEC třídy 4 (IPX4) ekvivalentní (v našich zkušebních podmínkách)
Bezpečnost	Laserový výrobek třídy 1M (EN/IEC60825-1:2007) Laserový výrobek třídy I (FDA/21 CFR část 1040.10:1985)
EMC	FCC Část 15 Oddíl B třída B, EU: nařízení pro EMC, AS/NZS, VCCI třídy B
Prostředí	RoHS, WEEE

Laser	
Třída	EN/IEC Třída 1M
Vlnová délka (nm)	905
Trvání pulzu (ns)	20
Výstup (W)	10
Divergence paprsku (mrad)	Vertikální: 3,8, Horizontální: 0,17
Provozní vlhkost (% relativní vlhkosti)	80 (bez kondenzace rosy)

Funkce odolnosti proti vodě:

Tento laserový dálkoměr Nikon je ekvivalentní ochraně třídy 4 podle JIS/IEC (IPX 4) (v našich zkušebních podmínkách). Tato specifikace však nezaručuje, že se přístroj za žádných okolností nepoškodí nebo nepřestane pracovat. Při použití dodržujte následující pokyny:

- Přístroj není dokonale utěsněn, neměl by se tedy používat ani držet pod tekoucí vodou.
- Pokud na pohyblivých částech přístroje najdete vlhkost, přestaňte jej používat a otřete jej.
- Pokud bude přístroj ponořen do vody, může do něj voda vniknout. Jestliže dojde k vniknutí vody, otřete veškerou vlhkost a nechte přístroj vyschnout.

Řešení problémů/Opravy

Pokud váš laserový dálkoměr Nikon vyžaduje opravu, zeptejte se svého místního prodejce na podrobnosti týkající se toho, kam přístroj zaslat. Předtím než tak učiníte se vám doporučuje nahlédnout do dole uvedené Tabulky řešení problémů.

Symptom	Kontrolní místa
Jednotka se nezapne — LCD se nerozsvítí	<ul style="list-style-type: none">• Stlačte tlačítko POWER (NAPÁJENÍ).• Zkontrolujte vložení baterie.• V případě potřeby baterii vyměňte.
Oblast cíle nemůže být získána	<ul style="list-style-type: none">• Ujistěte se, že nic, jako například vaše ruka nebo prst, neblokuje clonu emise laseru a laserový detektor.• Ujistěte se, že jsou clona emise laseru a laserový detektor čisté. Pokud je třeba, vyčistěte je.• Ujistěte se, že tvar a stav cíle je vhodný pro odrážení laserového paprsku.• Vyměňte baterii.
Objeví se [- - -] ("Cannot measure" (Nemůže měřit))	<ul style="list-style-type: none">• Zajistěte, abyste při měření drželi přístroj stabilně.• Ujistěte se, že je cíl v měřicím rozsahu
Bližší cíl nemůže být měřen	<ul style="list-style-type: none">• Ujistěte se, že nic, jako listí nebo tráva, není mezi laserovým dálkoměrem Nikon a cílem.
Cíl za určitou vzdáleností nemůže být měřen	<ul style="list-style-type: none">• Ujistěte se, že nic, jako listí nebo tráva, není mezi laserovým dálkoměrem Nikon a cílem.

Symptom	Kontrolní místa
Výsledek měření je nestabilní	<ul style="list-style-type: none">• Vyměňte baterii.• Ujistěte se, že tvar a stav cíle je vhodný pro odrážení laserového paprsku.• Zajistěte, abyste při měření drželi přístroj stabilně.• Ujistěte se, že nic, jako listí nebo tráva, není mezi laserovým dálkoměrem Nikon a cílem.
Zobrazuje se nesprávný výsledek	<ul style="list-style-type: none">• Vyměňte baterii.• Ujistěte se, že tvar a stav cíle je vhodný pro odrážení laserového paprsku.• Ujistěte se, že nic, jako listí nebo tráva, není mezi laserovým dálkoměrem Nikon a cílem.

Pokud problémy přetrvávají i po nahlédnutí do Tabulky řešení, kontaktujte, svého místního prodejce, aby laserový dálkoměr Nikon zkontroloval nebo opravil. Nikdy nenechte přístroj kontrolovat nebo opravovat někoho jiného než oficiálního představitele výrobce laserového dálkoměru Nikon. Nedodržení tohoto pokynu může mít za následek zranění nebo poškození výrobku.

Română

CUPRINS

Avertismente înainte de utilizare	155-158
Caracteristici principale	159
Nomenclatură/Compoziție	160
Introducerea și schimbarea bateriei	161
Afișajul intern.....	162
Măsurare	163
Unități de afișare a distanței/Mod de prioritate a țintei/Altele.....	164
Specificații.....	165-166
Detectare și remediere defecțiuni/ Reparare.....	167-168

Vă mulțumim pentru achiziționarea telemetrului laser Nikon ACULON.

Folosirea dispozitivelor de comandă și reglare, sau efectuarea de proceduri altele decât cele specificate aici, pot duce la expunerea la radiații periculoase.

- Înainte de a utiliza produsul, citiți în întregime "Avertismente înainte de utilizare" și instrucțiunile pentru utilizare corectă din acest manual de instrucțiuni (acest manual).
- Păstrați aceste manual la îndemână pentru consultare ulterioară.
- Nu demontați sau reparați acest produs singur, aceasta poate crea o problemă serioasă. Un produs care a fost demontat sau reparat nu este garantat de către producător.
- Specificațiile și realizarea pot fi modificate fără notificare.
- Nicio reproducere sub nicio formă a acestui manual în întregime sau parțial (exceptând citatele scurte în articole sau prezentări), nu pot fi realizate fără autorizarea în scris de la NIKON VISION CO., LTD.
- NIKON VISION CO., LTD. își rezervă dreptul de a modifica conținutul descris în aceste manuale oricând și fără notificare prealabilă.

De

It

Se

Nl

Ru

Pl

Fi

No

Dk

Cz

Ro

Hu

De Respectați cu strictețe
It instrucțiunile ce urmează pentru
Se o utilizare corectă a
Nl echipamentului și pentru a evita
Ru eventualele probleme
Pl periculoase. Înainte de a utiliza
Fi produsul, citiți în întregime
No "Avertismente înainte de
Dk utilizare" și instrucțiunile pentru
Cz utilizare corectă ce însoțesc
Ro produsul. Păstrați aceste
Hu instrucțiuni la îndemână pentru
consultare ulterioară.

⚠️ AVERTISMENT

Această indicație vă avertizează asupra faptului că orice utilizare incorectă, care ignoră conținutul descris aici, poate provoca moartea sau rănirea gravă.

⚠️ ATENȚIE

Această indicație vă avertizează asupra faptului că orice utilizare incorectă, care ignoră conținutul descris aici, poate duce la rănire sau pierderi materiale.

MĂSURI DE PROTECȚIE (Laser)

Telemetrul laser Nikon folosește un fascicul de raze laser invizibile.

Asigurați-vă că respectați următoarele:

⚠️ Avertisment

- Nu apăsați butonul PORNIRE/Măsurare când priviți în sistemul optic din partea obiectivului. Nerespectarea acesteia vă poate afecta negativ sau vă poate leza ochii.
- Nu îndreptați către ochi.
- Nu îndreptați laserul către oameni.
- Nu operați unitatea cu alte elemente optice suplimentare, cum ar fi lentile sau binoclu. Folosirea unui instrument optic împreună cu telemetrul laser Nikon crește pericolul lezării ochilor.
- Când nu măsurați, vă rugăm să nu țineți degetele aproape de butonul PORNIRE/Măsurare pentru a evita emiteria accidentală a fascicului laser.
- Când nu folosiți aparatul o perioadă îndelungată, vă rugăm să scoateți bateriile din corpul acestuia.
- Nu demontați/remodeleți/reparați telemetrul laser Nikon. Laserul radiant poate fi dăunător pentru sănătatea dvs. Un produs care a fost demontat/remodelat/reparat nu este garantat

de către producător.

- Păstrați telemetrul laser Nikon departe de accesul copiilor când este depozitat.
- Dacă capacul corpului telemetrului laser Nikon este deteriorat, sau dacă emite un sunet ciudat datorită căderii sau din alte cauze, scoateți bateriile imediat și opriți folosirea aparatului.

MĂSURI DE PROTECȚIE (Monocular)

Telemetrul laser Nikon folosește un monocular în sistemul său optic pentru a urmări ținta. Asigurați-vă că respectați următoarele:

⚠️ **Avertisment**

- Nu priviți niciodată direct spre soare, spre o lumină puternică sau în raza laser când folosiți telemetrul laser Nikon.

⚠️ **Atenție**

- Când nu folosiți telemetrul laser Nikon, nu apăsați butonul PORNIRE/Măsurare.
- Nu folosiți acest produs când mergeți. Nerespectarea acesteia poate produce răniri sau defecțiuni ca rezultat al intrării în cineva, lovirii altora, căderii sau altor accidente.
- Nu balansați aparatul de curea. Puteți lovi pe cineva și provoca vătămări.
- Nu așezați acest produs într-un loc instabil. Nerespectarea acesteia poate duce la cădere și poate produce răniri sau defecțiuni.
- Păstrați punga din plastic folosită pentru ambalarea acestui produs sau alte piese mici departe de accesul copiilor.

- Împiedicați copiii să bage în gură vizoarele de cauciuc sau piesele mici, etc. Dacă copiii înghit astfel de piese, consultați imediat medicul.
- Utilizarea îndelungată a ocularelor cauciucate poate provoca la unele persoane inflamarea pielii. Dacă apare orice simptom, opriți folosirea și consultați de urgență un medic.
- Când duceți telemetrul laser Nikon, păstrați-l într-un toc moale.
- Dacă telemetrul dvs. laser Nikon nu mai funcționează corect, opriți imediat utilizarea și consultați distribuitorul dvs. local pentru a vă da instrucțiuni unde să-l trimiteți pentru reparație.

MĂSURI DE PROTECȚIE (Bateria cu litiu)

Dacă este mânuită incorect, bateria se poate fisura și poate curge, corodând echipamentul și pătând hainele. Asigurați-vă că respectați următoarele:

- Instalați bateria cu polii + și – corect poziționați.
- Bateria trebuie scoasă când este descărcată sau în timpul perioadelor lungi de nefolosire.
- Nu scurtcircuitați contactele din compartimentul bateriei.
- Nu transportați bateriile în buzunar sau în geantă, împreună cu chei sau monezi, pot face scurtcircuit și se pot supraîncălzi.
- Nu expuneți bateria la apă sau flăcări. Nu dezasațlați niciodată bateria.
- Nu încărcați bateria cu litiu.
- Dacă lichidul dintr-o baterie deteriorată vine în contact cu hainele sau pielea, clătiți imediat cu multă apă. Dacă lichidul dintr-o baterie cursă intră în ochi, clătiți imediat cu apă curată și consultați un medic.
- Când eliminați bateria, respectați regulile din zona dvs.

De

It

Se

Nl

Ru

Pl

Fi

No

Dk

Cz

Ro

Hu

De
It
Se
NI
Ru
Pl
Fi
No
Dk
Cz
Ro
Hu

MĂSURI DE PROTECȚIE

⚠️ Atenție

- Telemetrul laser Nikon nu este proiectat pentru folosire subacvatică.
- Ploaia, apa, nisipul și noroiul trebuie îndepărtate de pe suprafața corpului telemetrului cât mai curând posibil, folosind o cârpă moale și curată.
- Nu lăsați telemetrul laser Nikon în mașină în zile călduroase sau însorite, ori lângă echipamente care generează căldură. Aceasta poate avea efecte negative asupra lui, ori poate provoca defecțiuni.
- Nu lăsați telemetrul laser Nikon în lumina directă a soarelui. Razele ultraviolete și căldura excesivă pot afecta negativ unitatea sau chiar o pot avaria.
- Dacă telemetrul laser Nikon este expus la modificări bruște de temperatură, este posibil ca pe suprafața lentilelor să se producă condens. Nu folosiți produsul până când condensul nu s-a evaporat.

ÎNGRIJIRE ȘI ÎNTREȚINERE

Lentilele

- Pentru îndepărtarea prafului de pe suprafața lentilelor, folosiți o perie moale fără ulei.
- Când îndepărtați pete sau alte urme, cum ar fi amprente, de pe suprafața lentilelor, ștergeți foarte ușor lentilele cu o cârpă moale de bumbac, curată, sau cu șervețele speciale pentru lentile, fără ulei. Pentru ștergerea petelor dificile, folosiți o cantitate mică de alcool pur (nu denaturat). Nu folosiți o cârpă de catifea sau șervețele obișnuite, deoarece acestea pot zgâria suprafața lentilei. Pentru curățarea lentilelor nu folosiți aceeași cârpă pe care ați folosit-o anterior la curățarea corpului echipamentului.

Corpul principal

- Ștergeți suprafața echipamentului cu o cârpă moale și curată după ce ați îndepărtat ușor praful cu o suflantă*. Nu folosiți benzen, diluant sau alți agenți care conțin solvenți organici.
- * O suflantă este un echipament de curățare a cauciucului care suflă aer dintr-o duză.

Păstrarea

- Din cauza umidității ridicate, este posibil ca pe suprafața lentilelor să se producă condens sau mucegai. De aceea, păstrați telemetrul laser Nikon într-un loc răcoros și uscat. După utilizare într-o zi ploioasă sau noaptea, uscați-l cu grijă la temperatura camerei, apoi depozitați-l într-un loc răcoros și uscat.

Ro Simbol pentru colectarea selectivă aplicabilă în țările europene



Acest simbol indică faptul că această baterie trebuie colectată separat.

Următoarele măsuri îi vizează numai pe utilizatorii europeni.

- Această baterie trebuie aruncată separat, la un punct de colectare corespunzător. Nu o aruncați împreună cu deșeurile menajere.
- Pentru mai multe informații, adresați-vă personalului magazinului sau autorităților locale responsabile de gestionarea deșeurilor.

Ro Simbol pentru colectarea selectivă aplicabilă în țările europene



Acest simbol indică faptul că acest produs trebuie colectat separat.

Următoarele măsuri îi vizează numai pe utilizatorii europeni.

- Acest produs trebuie aruncat separat, la un punct de colectare corespunzător. Nu o aruncați împreună cu deșeurile menajere.
- Pentru mai multe informații, adresați-vă personalului magazinului sau autorităților locale responsabile de gestionarea deșeurilor.

Caracteristici principale

- Domeniu de măsurare: 5-500 metri/6-550 yards
- Vizor de înaltă calitate 6x cu acoperire multistrat
- Este utilizat modul de prioritate al țintei îndepărtate
- Menținerea apăsată a buton PORNIRE/Măsurare activează funcția de măsurare continuă
- Oprire automată (după aproximativ 8 secunde de inactivitate)
- Reglajul "ultimul folosit"
- Rezistent la ploaie — Protecție JIS/IEC echivalentă clasa 4 (IPX4)
- Laser invizibil/Sigur pentru ochi EN/IEC clasa 1M

Telemetrul laser Nikon folosește un fascicul de raze laser invizibile pentru măsurare. El măsoară timpul necesar fasciculului laser să călătorească de la telemetru până la țintă și înapoi. Reflectivitatea laserului și rezultatele măsurării pot varia conform condițiilor climatice și de mediu, ca și culorii, finisajului suprafeței, mărimii, formei și altor caracteristici ale țintei.

Următoarele condiții fac măsurarea mai ușoară:

- Vremea înnorată
- Țintă în culori deschise
- Țintă cu suprafață puternic reflectorizantă
- Țintă de mari dimensiuni
- Atunci când unghiul de incidență al laserului cu ținta este aproape de 90 de grade

Măsurarea poate duce la inexactități sau nereușite în următoarele cazuri:

- Ținta prezintă o suprafață reflectorizantă redusă sau subțire
- Ținta prezintă o suprafață cu reflectare difuză
- Ținta nu reflectă raza laser la telemetru
- Ținta prezintă o suprafață total reflectorizantă (sticlă, oglindă, etc.)
- Țintă neagră
- Ținta prezintă o suprafață în trepte
- În zăpadă, ploaie sau ceață
- Țintă măsurată prin sticlă
- Suprafață reflectorizantă măsurată din direcție diagonală
- Țintă în mișcare sau cu vibrații
- Obstacol în mișcare în fața țintei
- Când se măsoară suprafața apei



Nomenclatură/Compoziție

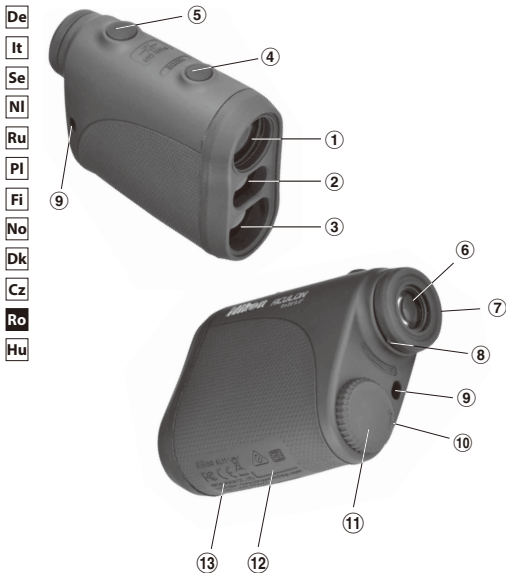

- ① Lentile obiectiv monocular
- ② Deschidere emisie laser
- ③ Deschidere detector laser
- ④ Buton MODE (MOD)
- ⑤ Buton PORNIRE/Măsurare
- ⑥ Ocular monocular 6x
- ⑦ Inel reglare vizor/dioptrii
- ⑧ Index dioptrii
- ⑨ Gaură pentru cureauă
- ⑩ Indicație "Deschis" pe capacul compartimentului bateriei
- ⑪ Capacul compartimentului bateriei
- ⑫ Etichetă număr produs
- ⑬ Indicație informații FDA

Nikon AL11

FC CE



NIKON VISION CO., LTD.

3-25, Futaba 1-chome, Shinagawa-ku, Tokyo, Japan

CLASS I LASER PRODUCT

THIS PRODUCT COMPLIES WITH 21CFR

1040.10 AND 1040.11

Made in China

Compoziție

Corpx1
Toc moalex1

Cureauă de gâtx1
Baterie cu litiu (CR2)x1

Introducerea și schimbarea bateriei

• **Tipul bateriei:** Baterie cu litiu 3V CR2

• **Indicatoare privind nivelul remanent al bateriei**

* Marcajul privind starea bateriei de pe afișajul intern avertizează atunci când bateria trebuie să fie înlocuită.



: Bateria are suficientă tensiune pentru a fi folosită.



: Nivelul bateriei se reduce. Pregătiți-vă să înlocuiți bateria.



: Nivelul bateriei este redus. Bateria ar trebui să fie înlocuită cu una nouă.



- clipire

: Bateria este descărcată. După ce indicatorul clipește de trei ori, telemetrul cu laser se oprește în mod automat. Vă rugăm să înlocuiți bateria.

① **Deschideți capacul compartimentului bateriei**

Rotiți capacul compartimentului bateriei în sens antiorar și scoateți-l. Acesta ar putea să nu se deschidă cu ușurință, din cauza garniturii din cauciuc pentru rezistența la apă.

② **Înlocuiți bateria veche cu una nouă**

Introduceți o baterie nouă poziționată corect, respectând marcajul indicator din compartimentul bateriei. Polul [-] trebuie să fie poziționat către interiorul compartimentului. Dacă bateria nu este introdusă corect, telemetrul laser Nikon nu va funcționa. Când înlocuiți bateria, scoateți mai întâi bateria veche. Apoi introduceți-o pe cea nouă.

③ **Închideți capacul compartimentului bateriei**

Rotiți capacul compartimentului bateriei în sens orar pentru a-l înșuruba în corp. Acesta ar putea să nu se închidă cu ușurință, din cauza garniturii din cauciuc pentru rezistența la apă, dar continuați să-l rotiți complet până se oprește. Convingeți-vă că capacul este bine închis.

• **Durata de viață a bateriei**

Funcționare continuă: De aprox. 8.000 de ori (la aprox. 20°C)

Această cifră poate diferi conform condițiilor, temperaturii și altor factori, cum ar fi forma țintei, culoarea, etc.

* Telemetrul laser Nikon vine cu o baterie cu litiu CR2 de 3V. Oricum, datorită descărcării electrice naturale, durata de viață a bateriei va fi probabil mai scurtă decât cea dată mai sus.

* Înlocuiți bateria dacă telemetrul laser Nikon este scufundat vreodată în apă sau dacă a intrat apă în compartimentul bateriei.

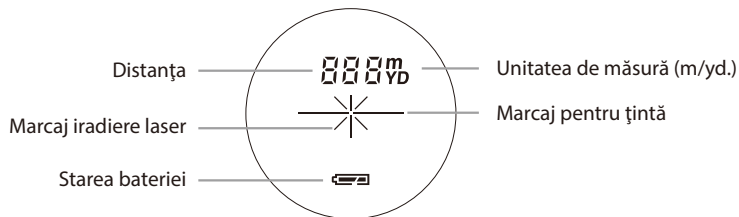

- 【+】 - Îndreptați către ținta pe care doriți să o măsurați. Poziționați ținta în centrul marcajului țintei.
- 【×】 - Apare când laserul este iradiat pentru o măsurare.
Rămâne prezent în timpul unei singure măsurări. Clipește în timpul măsurătorilor continue.
Nu priviți direct în lentila obiectivului în timp ce este afișat acest marcaj.
- 【:】 - Acum se măsoară
- 【...】 - "Eroare de măsurare" sau "Imposibilitate de a măsura distanța"

* De obicei, un ecran LCD prezintă o mărime egală sau mai redusă. Totuși, ecranul LCD al acestui produs este amplificat de nivelul ridicat de mărime a ocularului. Cu toate că acest LCD a fost fabricat folosind cea mai avansată tehnologie, este imposibil să se elimine complet praful. Ca rezultat, praful poate fi observat. Totuși, acesta nu va afecta precizia de măsurare sau siguranța în timpul utilizării.

Atenție — folosirea dispozitivelor de comandă și reglare, sau efectuarea de proceduri altele decât cele specificate aici, pot duce la expunerea la radiații periculoase.

1. Instalarea unei baterii în compartimentul bateriei.
(Vezi "Introducerea și schimbarea bateriei")

2. Reglajul dioptic

Reglați dioptriile pentru a obține o imagine clară pe ecranul LCD.

Mai întâi, rotiți inelul de reglare a dioptriilor în sens antiorar până se oprește complet. Apoi porniți aparatul pentru a activa LCD-ul când priviți prin telemetrul laser Nikon. Rotiți inelul de reglare a dioptriilor în sens orar, până când display-ul focalizează.

Dacă dioptriile nu sunt reglate pentru a corespunde vederii dvs., ați putea să nu puteți viza corect subiectul.

3. Măsurarea

Înainte de măsurare, asigurați-vă că ați confirmat reglarea unităților de măsură.

1. Porniți aparatul (verificați dacă afișajul intern este pornit)
(Oprire automată după aproximativ 8 secunde de inactivitate)



Imediat după pornire.
(Inițializare)

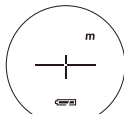

Așteptare.



Vizare țintă.

3. Apăsăți butonul PORNIRE/Măsurare o singură dată pentru a porni măsurarea simplă.
Ținând butonul apăsat, se permite măsurarea continuă de până la aprox. 20 secunde.



Măsurare.

4. În timpul măsurării, afișajul intern arată alternativ indicatorul "distanță" și "eroare de măsurare". (Marcajul iradierii cu laser clipește.)



Eroare de măsurare sau imposibilitate de a măsura distanța.



Afișează figura măsurată. (Ținta 1)



Afișează figura măsurată. (Ținta 2)

5. După măsurare, rezultatele măsurate sunt afișate timp de aprox. 8 secunde, apoi aparatul se oprește. Dacă apăsați butonul PORNIRE/Măsurare în timp ce aparatul este pornit (în timp ce afișajul intern este aprins), pornește o altă măsurare.



Unități de afișare a distanței

De Rezultatele măsurării sunt afișate în yarzi / metri.
It (Setarea implicită din fabrică este în yarzi.)



- NI** 1. Porniți aparatul (verificați dacă afișajul intern este pornit).
Ru 2. Apăsăți și mențineți apăsat butonul MODE (MOD) mai mult de două secunde. Când unitatea de afișare a fost pornită, eliberați butonul.
Pl 3. După ce s-a reglat unitatea de măsură, rezultatele vor fi convertite și afișate în unitatea selectată de afișare a distanței.

Altele

No Acest aparat corespunde regulilor FCC partea 15. Operarea se supune următoarelor două condiții:
Dk

- Cz** (1) Acest aparat ar putea să nu producă interferențe dăunătoare și
Ro (2) Acest aparat trebuie să accepte orice interferență receptată, inclusiv interferențele care pot produce o funcționare nedorită.
Hu

Acest echipament a fost testat și s-a stabilit că el corespunde cu limitele pentru un dispozitiv digital pentru clasa B, conform părții 15 a regulilor FCC și a directivei EMC a UE. Aceste limite sunt proiectate pentru a furniza o protecție rezonabilă contra interferențelor dăunătoare într-o instalație rezidențială. Acest echipament generează, folosește și poate radia energie de frecvență radio și poate cauza interferențe dăunătoare comunicațiilor radio, dacă nu este instalat și folosit conform instrucțiunilor. Oricum, nu există nicio garanție că interferențele nu vor apărea într-o anumită instalație. Dacă echipamentul produce interferențe dăunătoare la recepția radio sau TV, care pot fi determinate prin oprirea și pornirea echipamentului, utilizatorul este încurajat să încerce să corecteze aceste interferențe prin una sau mai multe din următoarele măsuri:

- Reorientați sau mutați antena de recepție.
- Măriți distanța dintre echipament și receptor.
- Consultați distribuitorul sau un tehnician radio/TV experimentat pentru ajutor.

Aceste aparate digitale clasa B îndeplinesc toate cerințele regulilor canadiene pentru echipamente care produc interferențe.

Acest telemetru laser Nikon este un telemetru de bază. Rezultatele lui nu pot fi folosite ca dovezi oficiale.

Mod de prioritate a țintei

Acest telemetru laser prezintă un sistem de prioritate pentru ținta îndepărtată. La măsurarea obiectelor suprapuse, acest echipament afișează distanța până la cel mai îndepărtat obiect.

Specificații

Sistem de măsurare	
Domeniu de măsurare	5-500 metri/6-550 yards
Afișarea distanței (increment)	Fiecare 1 metri/yards
Sistemul optic	
Tip	Monocular prismă cu acoperiș
Mărire (x)	6
Diametru efectiv al lentilelor obiectivului (mm)	20
Câmp angular de vedere (real) (°)	6,0
Compensare pentru ochi (mm)	16,7
Pupilă de ieșire (mm)	3,3
Reglajul dioptric	$\pm 4m^{-1}$
Altele	
Temperatura de funcționare (°C)	-10 — +50
Sursă de alimentare	Baterie cu litiu CR2 x 1 (3V CC)
Dimensiuni (L x l x Î) (mm)	91 x 73 x 37
Greutate (g)	aprox. 125 (fără baterie)
Structură	Protecție JIS/IEC echivalentă clasa 4 (IPX4) (în condițiile noastre de testare)
Siguranță	Produs Laser Clasa 1M (EN/IEC60825-1:2007) Produs Laser Clasa I (FDA/21 CFR partea 1040.10:1985)
EMC	FCC Partea 15 Sub-Partea B clasa B, directiva UE:EMC, AS/NZS, VCCI clasa B
Mediu	RoHS, WEEE

Specificații

De

It

Se

NI

Ru

Pl

Fi

No

Dk

Cz

Ro

Hu

Laser	
Clasa	EN/IEC Clasa 1M
Lungimea de undă (nm)	905
Durata pulsului (ns)	20
Putere (W)	10
Divergența razei (mrad)	Vertical: 3,8, Orizontal: 0,17
Umiditatea de funcționare (%RH)	80 (fără condensare de rouă)

Capacitatea de rezistență la apă:

Acest telemetru laser Nikon este echivalent cu JIS/IEC clasa de protecție 4 (IPX4) (în condițiile noastre de testare).

Această clasare nu garantează că aparatul nu va fi deteriorat sau nu vor fi probleme în nicio situație. Vă rugăm să aveți în vedere următoarele la folosire:

- Unitatea nu prezintă o structură etanșă, în consecință nu trebuie să fie ținută sau folosită sub apă.
- Dacă este găsită orice urmă de umezeală pe piesele mobile ale aparatului, încetați folosirea și ștergeți-l.
- Apa poate pătrunde în aparat, dacă acesta este scufundat în apă. Dacă apa intră în aparat, ștergeți orice umezeală și lăsați-i timp să se usuce.

Detectare și remediere defecțiuni/Reparare

Dacă telemetrul laser Nikon trebuie reparat, vă rugăm să luați legătura cu distribuitorul local pentru detalii referitoare la locul în care să-l trimiteți. Înainte de a face aceasta, vă recomandăm să consultați tabelul de detectare și remediere a defecțiunilor de mai jos.

Simptom	Puncte de verificare
Aparatul nu pornește — LCD-ul nu se aprinde	<ul style="list-style-type: none">• Apăsăți butonul POWER (PORNIRE).• Verificați introducerea bateriei• Înlocuiți bateria dacă este necesar.
Distanța până la țintă nu poate fi obținută	<ul style="list-style-type: none">• Asigurați-vă că nimic nu blochează deschiderea de emisie laser și detecția laserului, cum ar fi degetul sau mâna dvs.• Asigurați-vă că deschiderea pentru emisia laser și detecția laserului sunt curate. Curățați-le dacă este necesar.• Asigurați-vă că forma și starea țintei sunt corespunzătoare pentru a reflecta raza laser.• Înlocuiți bateria.
[- -] Apare ("Nu se poate măsura")	<ul style="list-style-type: none">• Asigurați-vă că țineți aparatul fix în timp ce măsurați.• Asigurați-vă că ținta este în interiorul distanței de măsurare
Distanța până la ținta apropiată nu poate fi măsurată	<ul style="list-style-type: none">• Asigurați-vă că nu se află nimic între telemetrul laser Nikon și țintă, cum ar fi frunze sau iarbă.
Ținta dincolo de o anumită distanță nu poate fi măsurată	<ul style="list-style-type: none">• Asigurați-vă că nu se află nimic între telemetrul laser Nikon și țintă, cum ar fi frunze sau iarbă.

Detectare și remediere defecțiuni/Reparare

De
It
Se
NI
Ru
Pl
Fi
No
Dk
Cz
Ro
Hu

Simptom	Puncte de verificare
Rezultatul măsurării este instabil	<ul style="list-style-type: none">• Înlocuiți bateria.• Asigurați-vă că forma și starea țintei sunt corespunzătoare pentru a reflecta raza laser.• Asigurați-vă că țineți aparatul fix în timp ce măsurați.• Asigurați-vă că nu se află nimic între telemetrul laser Nikon și țintă, cum ar fi frunze sau iarbă.
Este afișat un rezultat incorect	<ul style="list-style-type: none">• Înlocuiți bateria.• Asigurați-vă că forma și starea țintei sunt corespunzătoare pentru a reflecta raza laser.• Asigurați-vă că nu se află nimic între telemetrul laser Nikon și țintă, cum ar fi frunze sau iarbă.

Dacă problemele persistă după ce ați consultat tabelul de detectare și remediere a defecțiunilor, vă rugăm să luați legătura cu distribuitorul local pentru a verifica/repara telemetrul laser Nikon. Nu lăsați niciodată pe nimeni în afară de reprezentantul oficial al producătorului să verifice sau să repare telemetrul laser Nikon. Dacă nu respectați această instrucțiune, v-ați putea răni sau distruge produsul.

Magyar

TARTALOMJEGYZÉK

Használat előtti figyelmeztetések	170-173
Legfontosabb tulajdonságok	174
Elnevezések/Felépítés	175
Elem behelyezése és cseréje	176
Belső kijelző	177
Mérés	178
Távolságkijelzés mértékegysége/Céltárgy elsőbbisége üzemmód/Egyebek	179
Specifikációk	180-181
Hibakeresés/Javítás	182-183

De

Köszönjük, hogy a Nikon ACULON lézeres távolságmérőt vásárolta meg.

It

Se

Az itt meghatározottaktól eltérő ellenőrzési, beállítási vagy kivitelezési eljárások alkalmazása veszélyes sugárterhelést eredményezhet.

NI

Ru

E termék használata előtt alaposan olvassa el a jelen kezelési útmutató (ebben a kézikönyvben) lévő "Használat előtti figyelmeztetések" c. részt és a helyes használatra vonatkozó utasításokat.

Pl

A könnyű tájékozódás érdekében tartsa ezt a kézikönyvet elérhető helyen.

Fi

No

Önkényesen ne szerelje szét vagy próbálja megjavítani a terméket, mert ez komoly problémát okozhat.

Dk

Cz

Szétszerelt vagy javított termékekre a gyártó nem vállal garanciát.

Ro

Hu

● A műszaki adatok és a kivitel előzetes értesítés nélkül megváltozhatnak.

● Ez a kézikönyv a NIKON VISION CO., LTD írásbeli hozzájárulása nélkül semmilyen formában, egészben és részleteiben sem másolható (kivéve a kritikai cikkekben vagy áttekintésekben használt rövid idézeteket).

● A NIKON VISION CO., LTD. fenntartja magának a jogot, hogy e kézikönyvekben leírt tartalmakat bármikor, előzetes értesítés nélkül megváltoztassa.

A berendezés megfelelő használata és a lehetséges veszélyt jelentő problémák elkerülése érdekében szigorúan tartsa be a következő irányelveket. A termék használata előtt alaposan olvassa el a termékhez mellékelt "Használat előtti figyelmeztetések" c. dokumentumot és a helyes használatra vonatkozó utasításokat. A könnyű tájékozódás érdekében tartsa ezt a kézikönyvet elérhető helyen.

⚠ FIGYELMEZTETÉS

Ez a felirat arra figyelmeztet, hogy az itt leírtakat figyelmen kívül hagyva bármilyen helytelen használat halált vagy súlyos sérülést okozhat.

⚠ VIGYÁZAT

Ez a felirat arra figyelmeztet, hogy az itt leírtakat figyelmen kívül hagyva bármilyen helytelen használat sérülést vagy anyagi károkat eredményezhet.

BIZTONSÁGI ÓVINTÉZKEDÉSEK (Lézer)

A Nikon lézeres távolságmérő láthatatlan lézersugarat használ. Mindenképpen tartsa be az alábbi pontokat:

⚠ Figyelmeztetés

- Ne nyomja meg a Főkapcsoló/Mérés gombot, amikor a tárgylencse felőli oldalról néz bele az optikába. Ha nem így cselekszik, az rossz hatással lehet a szemére vagy károsíthatja azt.
- Ne célozzon senki szemére.
- Ne célozzon a lézerrel személyekre.
- Ne működtesse az egységet más kiegészítő optikai elemekkel, például lencsékkel vagy kétcsöves látcsövel. Növeli a szem károsodásának veszélyét, ha egy optikai műszert használ a Nikon lézeres távolságmérővel együtt.
- Mikor nem végez mérést, ujjait ne rakja a Főkapcsoló/Mérés gombra, hogy véletlenül se bocsássa ki a lézersugarat.
- Ha a készüléket hosszabb ideig nem használja, vegye ki belőle az elemet.

- Ne szerelje szét/alakítsa át/próbálja megjavítani a Nikon lézeres távolságmérőt. A kibocsátott lézersugár ártalmas lehet az egészségre. Szétszerelt, átalakított vagy javítani próbált termékre a gyártó nem vállal garanciát.
- A Nikon lézeres távolságmérőt gyerekek által nem elérhető helyen tárolja.
- Ha a Nikon lézeres távolságmérő burkolata megsérül, vagy ha furcsa hangot ad ki, mert leejtette vagy más dolog történt vele, akkor azonnal vegye ki az elemet és ne használja tovább a készüléket.



BIZTONSÁGI ÓVINTÉZKEDÉSEK (Egylencsés kivitel)

A Nikon lézeres távolságmérő a céltárgy távolságának méréséhez egylencsés kivittelt használ optikai rendszerében. Mindenképpen tartsa be az alábbi pontokat:

⚠ Figyelmeztetés

- A Nikon lézeres távolságmérő használatakor soha ne nézzen közvetlenül a napba, erős fényforrásba vagy a lézersugarba.

⚠ Vigyázat

- Ne nyomja meg a Főkapcsoló/ Mérés gombot, amikor nem használja a Nikon lézeres távolságmérőt.
- Ne használja a készüléket sétálás közben. Ha ezt nem tartja be, az sérülést vagy hibás működést okozhat, hiszen nekimehet bárminek, megüthet másokat, a készülék leeshet vagy egyéb balesetek történhetnek.
- Ne lóbálja a készüléket a szíjánál fogva. Így ugyanis megüthet másokat és sérülést okozhat.
- Ne rakja a készüléket instabil helyre. Ha ezt nem tartja be, leeshet vagy leejtheti, ami sérülést

vagy hibás működést okozhat.

- A termék vagy más apró alkatrészek csomagolásához használt műanyag tasakot gyermekek által nem elérhető helyen tartsa.
- Akadályozza meg, hogy a gyerekek gumi szemkagylókat vagy kis alkatrészeket stb. tegyenek a szájukba. Ha a gyerekek lenyelnek ilyen alkatrészeket, azonnal forduljon orvoshoz.
- Ha hosszasan használja a gumi szemkagylót, az bizonyos embereknél bőrgyulladást okozhat. Ha bármilyen tünet előfordul, ne használja tovább és azonnal forduljon orvoshoz.
- A Nikon lézeres távolságmérőt a szállítás közben tartsa a puha tokban.
- Ha a Nikon lézeres távolságmérője nem működne megfelelően, egyáltalán ne használja tovább, és kérdezze meg a helyi kereskedőjét, hova kell elküldeni javításra.

BIZTONSÁGI ÓVINTÉZKEDÉSEK (Lítium elem)

Az elemet helytelenül kezelve az megrepedhet és kifolyhat, ezzel korrodálják a berendezést és beszennyezik a ruházatot. Mindenképpen tartsa be az alábbi pontokat:

- Az elemet a + és – pólusaival a megfelelő irányba állítva helyezze be.
- Vegye ki a lemerült elemet, vagy ha huzamosabb ideig nem használja.
- Ne zárja rövidre az elemrekesz kivezetését.
- Ne hordja a zsebében vagy táskájában kulcsokkal vagy pénzérmékkel együtt, mert ettől rövidre záródhat és túlmelegedhet.
- Az elemet ne tegye ki víz vagy láng hatásának, és soha ne szerelje szét.
- Ne töltsen lítium elemet.
- Ha egy sérült elemből származó folyadék hozzáér a ruhájához vagy a bőréhez, azonnal öblítse le bő vízzel. Ha egy sérült elemből folyadék kerül a szemébe, azonnal öblítse ki tiszta vízzel, majd forduljon orvoshoz.
- Mikor az elemet hulladékként kell kezelni, tartsa be a helyi szabályozásokat.

BIZTONSÁGI ÓVINTÉZKEDÉSEK ÁPOLÁS ÉS KARBANTARTÁS

⚠ Vigyázat

- A Nikon lézeres távolságmérő nem víz alatti használatra készült.
- A távolságmérő ház felületére került esővizet, vizet, homokot és sarat egyből törölje le puha, tiszta ruhával.
- Ne hagyja a Nikon lézeres távolságmérőt meleg vagy napos időben az autóban, vagy hőforrás közelében. Ez károsíthatja vagy negatív hatással lehet rá.
- A Nikon lézeres távolságmérőt ne hagyja kívül közvetlen napsütésben. Az ultraibolya sugarak és a túlzott meleg negatív hatással lehetnek az egységre, vagy akár tönkre is tehetik azt.
- Hirtelen hőmérsékletváltozás esetén a Nikon lézeres távolságmérő lencséjének felületeire pára csapódhat le. A lecsapódott folyadék elpárolgásáig ne használja a terméket.

Lencsék

- Amikor port távolít el a lencse felületéről, akkor finom olajmentes kefével használjon.
- Ujjlenyomat-szerű szennyeződések vagy foltokat úgy távolíthat el a lencse felületéről, hogy egy puha, tiszta pamutruhával vagy minőségi olajmentes lencsetörölő kendővel nagyon óvatosan letörli azt. A makacs foltokat kis mennyiségű tiszta (nem denaturált) alkohollal törölheti le. Ne használjon bárszony vagy közönséges szövet törölkendőt, mert ezek megkarcolhatják a lencse felületét. Amennyiben a törölruhát már használta a ház tisztításához, az a lencsefelület tisztítására már nem alkalmas.

Géptest

- A ház felületét egy puha, tiszta törölkendővel tisztítsa meg, miután egy lefúvóval óvatosan lefújta róla a port. Ne használjon benzint, hígítót vagy más, szerves oldószert tartalmazó tisztítókat.
* A lefúvó egy gumi tisztítóberendezés, ami levegőt fúj ki egy fúvókából.

Tárolás

- A magas páratartalom miatt a lencse felületére lecsapódhat a víz vagy elkezdhet penészedni. Ezért a Nikon lézeres távolságmérőt száraz, hűvös helyen tárolja.
Az esős időben vagy éjszaka használt készüléket utána szobahőmérsékleten szárítsa meg, és hűvös, száraz helyen tárolja.

Hu Európai országokban érvényes „Elkülönített hulladékgyűjtés” jelzése



Ez a jelzés azt jelenti, hogy az elemet elkülönítve kell gyűjteni.

Az alábbiak csak az európai országokban élő felhasználókra érvényesek.

- Ezt az elemet a megfelelő hulladékgyűjtő helyen, elkülönítve kell gyűjteni. Ne dobja ki háztartási hulladékként.
- További információkért forduljon a forgalmazóhoz, vagy a helyi hatóság hulladékgyűjtésért felelős részlegéhez.

Hu Európai országokban érvényes „Elkülönített hulladékgyűjtés” jelzése



Ez a jelzés azt jelenti, hogy ezt a terméket elkülönítve kell gyűjteni.

Az alábbiak csak az európai országokban élő felhasználókra érvényesek.

- Ezt a terméket a megfelelő hulladékgyűjtő helyen, elkülönítve kell gyűjteni. Ne dobja ki háztartási hulladékként.
- További információkért forduljon a forgalmazóhoz, vagy a helyi hatóság hulladékgyűjtésért felelős részlegéhez.

Legfontosabb tulajdonságok

- De** • Mérési távolság: 5-500 méter/6-550 yard
- It** • Kiváló minőségű 6x-os nagyítású kereső többretegű bevonattal
- Se** • Távoli céltárgy elsőbbsége üzemmód alkalmazva
- Nl** • A Főkapcsoló/mérés gombot hosszan lenyomva folyamatos mérési funkciót indított el
- Ru** • Automatikus kikapcsolás (kb. 8 mp tétlenség után)
- Pl** • Visszatérés az "utolsó használat" beállításaihoz
- Fi** • Esőálló — 4. osztályú (IPX4) JIS/IEC védelemmel egyenértékű
- No** • Láthatatlan/Szemre ártalmatlan EN/IEC osztályú 1M lézer
- Dk**
- Cz**

Ro **A Nikon lézeres távolságmérő láthatatlan lézersugarat használ a távolság meghatározásához. Megméri azt az időt, amely alatt a lézersugár megteszi az utat a távolságmérőtől a célig és vissza. A lézer visszaverődése és a mérési eredmények változhatnak az időjárási és környezeti viszonyoktól, valamint a céltárgy színétől, felületi kikészítésétől, méretétől, formájától és egyéb jellemzőitől függően.**

Hu

A következő feltételek egyszerűsítik a mérést:

- Felhős időjárás
- Élénk színű céltárgy
- Erősen visszaverő felületű céltárgyak
- Nagyméretű céltárgyak
- Ha a lézer beesési szöge a céltárgyon közelít a 90 fokhoz

Mérési pontatlanság vagy hiba a következő esetekben fordulhat elő:

- A céltárgy visszaverő felülete kicsi vagy gyengén visszaverő
- A céltárgy szórtan visszaverő felületű
- A céltárgy nem veri vissza a lézersugarat a távolságmérőhöz
- A céltárgy teljesen visszaverő felületű (üveg, tükör stb.)
- Fekete céltárgy
- A céltárgy lépcsős felületű
- Havas, esős vagy ködös idő
- A céltárgy távolságát üvegen keresztül méri meg
- A visszaverő felületet átlós irányból mérte
- Mozgó vagy rázkódó céltárgy
- A céltárgy előtt egy akadály vág keresztül
- Ha vízfelület távolságát szeretné megmérni

Elnevezések/Felépítés

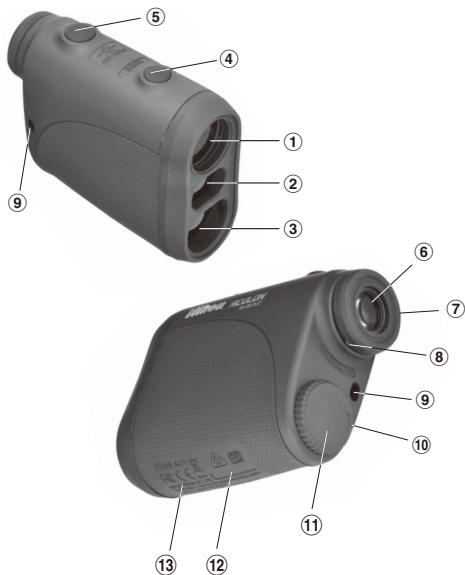

- ① Egyszemes objektívlencse
- ② Lézerkibocsátó nyílás
- ③ Lézerezékelő nyílás
- ④ MODE gomb
- ⑤ Főkapcsoló/mérés gomb
- ⑥ 6x egyszemes lencse
- ⑦ Szemkagyló/dioptriaállító gyűrű
- ⑧ Dioptriaindex
- ⑨ Szíj befűzőlyuk
- ⑩ Az elemrekesz fedél "Nytítás" irányának jelölése
- ⑪ Elemrekesz fedele
- ⑫ Termékszám címkéje
- ⑬ FDA információs jelzés

Nikon AL11

FC CE



NIKON VISION CO., LTD.

3-25, Futaba 1-chome, Shinagawa-ku, Tokyo, Japan

CLASS I LASER PRODUCT

THIS PRODUCT COMPLIES WITH 21CFR

1040.10 AND 1040.11

Made in China

Felépítés

Test 1 db

Puha tok..... 1 db

Nyakpánt 1 db

Lítium elem (CR2) 1 db

Elem behelyezése és cseréje

De • **Elem típusa:** 3 V-os CR2 lítium elem

It • **Elem maradék töltésének kijelzése**

Se * A belső kijelzőn az elemállapot jelzése figyelmeztet, hogy mikor kell az elemet kicserélni.

NI  : Az elem töltése elegendő a működéshez.

Ru  : Az elem lemerülőben van. Készüljön fel az elemcserére.

Pl  : Az elem töltöttségi szintje alacsony. Cserélje le egy újra.

Fi  - villog : Az elem teljesen lemerült. Miután a jel háromszor villog, a lézeres távolságmérő automatikusan kikapcsol. Cserélje le az elemet.

Dk ① **Nyissa ki az elemrekesz fedelét**

Forgassa el az elemkamra fedelét balra, majd vegye le. A vízállóságot biztosító gumitömítése miatt nehezen nyílhat.

Cz ② **Cserélje le a régi elemet egy újra**

Helyezzen be egy új elemet a megfelelő helyzetben a kamrában lévő jelzést követve. A [-] pólus a kamra belseje felé nézzen. Ha az elemet nem megfelelően helyezi be, a Nikon lézeres távolságmérő nem fog működni. Ha elemet cserél, először vegye ki a régi elemet, azután helyezze be az újat.

Ro ③ **Zárja le az elemrekesz fedelét**

Forgassa el az elemkamra fedelét jobbra ahhoz, hogy betekerje a készülék testébe. A vízállóságot biztosító gumitömítése miatt nehezen záródhat, de egészen ütközésig forgassa el. Győződjön meg arról, hogy a fedelet biztonságosan lezárta.

• **Elem élettartama**

Folyamatos üzem: Körülbelül 8.000 alkalom (kb. 20 °C-on)

Ez a szám változhat a környezeti feltételektől, a hőmérséklettől és más tényezőktől, például a céltárgy alakjától, színétől stb. függően.

* A Nikon lézeres távolságmérőt egy 3 V-os CR2 lítium elemmel szállítjuk. Ennek ellenére a természetes elektromos kisülés miatt ezen elem élettartama valószínűleg rövidebb lesz a fentiekben megadottnál.

* Ha a Nikon lézeres távolságmérő víz alá került vagy ha víz került az elemrekeszbe, cserélje le az elemet.

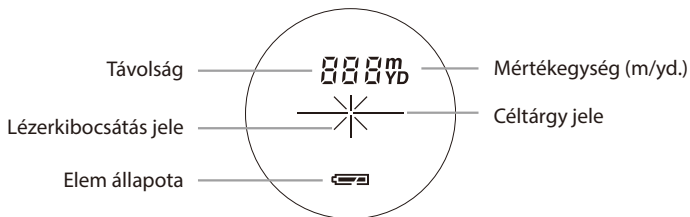

- 【 —+— 】 - Célozza be a mérni kívánt tárgyat. Állítsa be a célt a hajszálkereszt középre.
- 【 × 】 - A méréshez a lézersugár kibocsátása közben jelenik meg.
Az egyszeri mérés időtartama alatt végig látható. Folyamatos mérés közben villog.
Ne nézzon bele az objektívlencsébe, míg ez a jel látható.
- 【 ∷ 】 - Mérés folyamatban
- 【 --- 】 - "Hibás a mérés" vagy "Nem lehet mérni"

* Az LCD általában azonos vagy kisebb nagyítást alkalmaz. Azonban e termék LCD kijelzőjét felnagyítja a szemkagyló nagymértékű nagyítása. Bár az LCD előállításához a legkorszerűbb technológiát alkalmaztuk, a port nem lehet teljes mértékben eltávolítani. Ennek eredményeképpen por jelenhet meg. Használat közben azonban ez nem befolyásolja a mérés pontosságát vagy biztonságát.

De **Vigyázat – az itt meghatározottaktól eltérő ellenőrzési, beállítási, kivitelezési eljárások alkalmazása veszélyes sugárterhelést eredményezhet.**

Ru **1. Helyezzen be egy elemet az elemrekeszbe (lásd az "Elem behelyezése és cseréje" c. részt).**

Pl **2. Dioptria beállítása**

Fi Állítsa be a dioptriát úgy, hogy tiszta képet kapjon az LCD-n.

No Először ütközésig forgassa el balra a dioptriabeállító gyűrűt. Ezután nézzen bele a Nikon lézeres távolságmérőbe, és az LCD bekapcsolásához nyomja meg a főkapcsolót. Jobbra forgassa el a dioptriabeállító gyűrűt, amíg a kijelző fókuszba nem kerül.

Dk Ha a dioptriát nem szabályozza be látásának megfelelően, képtelen lesz a céltárgyat helyesen fókuszba állítani.

Cz **3. Mérés**

Mérés előtt győződjön meg az egység beállításáról.

Hu 1. Kapcsolja be a gépet (ellenőrizze, hogy a belső kijelző bekapcsolt-e).
(A gép automatikusan kikapcsol kb. 8 mp tétlenség után.)

2. Állítsa a keresőt a céltárgyra. Állítsa be a célt a hajszákereszt középre.

3. Egyszeri mérés indításához egyszer nyomja meg a főkapcsoló/mérés gombot.
A gombot lenyomva tartva akár kb. 20 másodperces folyamatos mérést végezhet.



Mérés.

4. Mérés közben a belső kijelzőn a "távolság" és a "hibás mérés" kijelzések váltakoznak (a lézersugárzás jelzése villog).



Hibás a mérés vagy nem lehet távolságot mérni.



Megjelenik a mért alak. (1. céltárgy)



Megjelenik a mért alak. (2. céltárgy)

5. Mérés után kb. 8 másodpercre megjelennek a mért eredmények, aztán a gép kikapcsol. Ha megnyomja a főkapcsoló/mérés gombot a bekapcsolás közben (míg a belső kijelző világít), elindul egy másik mérés.



Közvetlenül a bekapcsolás után. (inicializálás)

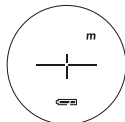

Készletlenti állapot.



Céltárgy becélzása.



Távolságkijelzés mértékegysége

A mérési eredmények yardban és méterben jeleníthetők meg (a gyári beállítás a yard).



1. Kapcsolja be a gépet (ellenőrizze, hogy a belső kijelző bekapcsolt-e).
2. Nyomja le és tartsa lenyomva a MODE gombot több mint két másodpercig. Amikor a kijelző bekapcsolt, engedje el a gombot.
3. A mértékegység beállítása után a gép átalakítja az eredményeket és a kiválasztott módon jeleníti meg.

Egyebek

A berendezés eleget tesz az FCC szabályok 15. részében foglaltaknak. Az üzemeltetés a következő két feltétellel lehetséges:

- (1) Ez a készülék nem okozhat káros interferenciát, és
- (2) Ennek a készüléknek bírnia kell minden kapott interferenciát, beleértve azokat is, melyek váratlan működést eredményezhetnek.

Az EU EMC rendelete és az FCC szabályzat 15. részének értelmében a tesztelés során úgy találtuk, hogy ez a berendezés megfelel egy B osztályú digitális készülék határértékeinek. Ezek a határértékek megfelelő védelmet nyújtanak a káros interferenciák ellen, mikor a készüléket lakóövezetben használja. A készülék rádiófrekvenciás energiát hoz létre, használ, és képes kisugározni. Ha nem az előírásoknak megfelelően szereli össze és használja, az súlyos interferenciát okozhat a rádiós kommunikációban. Ennek ellenére nincs garancia arra, hogy egy bizonyos esetben nem fordul elő interferencia. Ha ez a készülék olyan káros zavart okoz a rádiós vagy televíziós vételben, amely megszüntethető a berendezés ki- és bekapcsolásával, akkor a következő intézkedésekkel próbálja meg megszüntetni a zavart:

- Állítsa be újra, vagy helyezze át a vevőantennát.
- A készülék és a vevő közt tartson nagyobb távolságot.
- Kérje az eladó, vagy egy tapasztalt rádió/TV-műszerész segítségét.

Ez a B osztályú digitális készülék az interferenciát okozó készülékekre vonatkozó összes kanadai előírásnak megfelel.

Ez a Nikon lézeres termék egy alapfunkciókkal rendelkező távolságmérő. Az eredményei nem használhatók hivatalos bizonyítékként.

Céltárgy elsőbbsége üzemmód

E lézeres távolságmérő a Távoli céltárgy elsőbbségi rendszert alkalmazza. Átlapolódó tárgyak mérésekor ez a berendezés a legmesszebb lévő tárgy távolságát mutatja.

Specifikációk

De
It
Se
NI
Ru
Pl
Fi
No
Dk
Cz
Ro
Hu

Mérőrendszer	
Mérési távolság	5-500 méter/6-550 yard
Távolság kijelzése (növekedés)	Minden 1 méter/yard
Optikai rendszer	
Típus	Egylencsés tetőél (roof) prizma
Nagyítás (x)	6
Az objektívlencse tényleges átmérője (mm)	20
Valós látószög (°)	6,0
Betekintési távolság (mm)	16,7
Betekintő lencse (mm)	3,3
Dioptria beállítása	$\pm 4\text{m}^{-1}$
Egyebek	
Üzemi hőmérséklet (°C)	-10 — +50
Áramforrás	1 db CR2 lítium elem (3 V DC)
Méretetek (H x M x Sz) (mm)	91 x 73 x 37
Tömeg (g)	Körülbelül 125 (elem nélkül)
Szerkezet	4. osztályú (IPX4) JIS/IEC védelemmel egyenértékű (saját tesztkörülményeink között)
Biztonság	1M osztályú lézer termék (EN/IEC60825-1:2007) I. osztályú lézer termék (FDA/21 CFR, 1040.10:1985 rész)
EMC	FCC 15. Rész B szakasz B osztály, EU:EMC irányelv, AS/NZS, VCCI B osztály
Környezet	RoHS, WEEE

Lézer	
Osztály	EN/IEC 1M osztály
Hullámhossz (nm)	905
Impulzushossz (ns)	20
Kimenet (W)	10
Sugárdivergencia (mrad)	Függőleges: 3,8, Vízszintes: 0,17
Üzemi páratartalom (% relatív páratartalom)	80 (harmat lecsapódása nélkül)

Vízállósági teljesítmény:

Ez a Nikon lézeres távolságmérő készülék megfelel a JIS/IEC 4. védelmi osztály követelményeinek (IPX4) (a mi vizsgálati feltételeink között). Besorolás nem garantálja, hogy az egység semmilyen körülmények között sem sérül vagy hibásodik meg. Használat közben tartsa be a következőket:

- Az egység nem egy szigetelt szerkezet, ezért ne tartsa folyóvíz alá, ill. ne működtesse folyóvízben.
- Ha bármennyi nedvességet talál az egység mozgó alkatrészein, ne használja tovább és törölje le.
- Ha a távolságmérőt vízbe meríti, az eszköz beázhat. Ha víz kerül bele, törölje ki az összes nedvességet, és hagyjon időt a kiszáradására.

Ha Nikon lézeres távolságmérőjét javítani kell, lépjen kapcsolatba a helyi szaküzlettel, aki segít abban, hogy hová kell küldeni a gépet. Ez előtt azonban érdemes áttanulmányoznia az alábbi hibaelhárító táblázatot.

Hibajelenség	Megoldási javaslatok
Az egység nem kapcsol be - az LCD kijelző nem világít	<ul style="list-style-type: none">• Nyomja meg a POWER gombot.• Ellenőrizze az elem behelyezését• Szükség esetén cserélje le az elemet.
A céltárgy kívül esik a hatósugáron	<ul style="list-style-type: none">• Semmi - pl. az Ön keze vagy ujjá - ne takarja el a lézerekibocsátó nyílást és a lézérérzékelőt.• Győződjön meg arról, hogy a lézerekibocsátó nyílás és a lézérérzékelő tiszta. Szükség esetén tisztítsa meg őket.• Nézze meg, hogy a céltárgy alakja és állapota alkalmas-e a lézersugár visszaverésére.• Cserélje le az elemet.
[- -] ("Nem lehet mérni") jelenik meg	<ul style="list-style-type: none">• Mérés közben biztosan tartsa az egységet.• Nézze meg, hogy a céltárgy a mérési hatókörön belül van-e
Közelebbi tárgyat nem tud mérni	<ul style="list-style-type: none">• Győződjön meg arról, hogy semmi - még egy falevél vagy fűszál - sincs a céltárgy és a Nikon lézeres távolságmérő között.
Bizonyos távolságon kívül eső céltárgyak nem mérhetők	<ul style="list-style-type: none">• Győződjön meg arról, hogy semmi - még egy falevél vagy fűszál - sincs a céltárgy és a Nikon lézeres távolságmérő között.

Hibajelenség	Megoldási javaslatok
A mérési eredmény ingadozik	<ul style="list-style-type: none">• Cserélje le az elemet.• Nézze meg, hogy a céltárgy alakja és állapota alkalmas-e a lézersugár visszaverésére.• Mérés közben biztosan tartsa az egységet.• Győződjön meg arról, hogy semmi - még egy falevél vagy fűszál - sincs a céltárgy és a Nikon lézeres távolságmérő között.
Helytelen eredmény jelenik meg	<ul style="list-style-type: none">• Cserélje le az elemet.• Nézze meg, hogy a céltárgy alakja és állapota alkalmas-e a lézersugár visszaverésére.• Győződjön meg arról, hogy semmi - még egy falevél vagy fűszál - sincs a céltárgy és a Nikon lézeres távolságmérő között.

Ha a probléma a hibaelhárító táblázat tanulmányozása után is fennáll, lépjen kapcsolatba a helyi szaküzlettel, hogy ellenőriztesse/megjavíttassa a Nikon lézeres távolságmérőt. Soha ne engedje másnak ellenőrizni/javítani a Nikon lézeres távolságmérőt, csak a gyártó hivatalos képviselőjének. Sérülést vagy kárt okozhat a termékben, ha ezt az utasítást nem tartja be.

NIKON VISION CO., LTD.

3-25, Futaba 1-chome, Shinagawa-ku, Tokyo 142-0043, Japan

Printed in China (263K)2E/1403