

ЭБ 100.000.00 РЭ
14.03.2023
V2.0.37

Датчики давления ЭМИС-БАР

РУКОВОДСТВО ПО ЭКСПЛУАТАЦИИ



*Высокая
точность
измерений*

*Независимость
точности
измерений от
параметров
процесса*

*Возможность работы
с меню во
взрывоопасной зоне*

ЖК-дисплей

*Встроенная
самодиагностика*

*Соответствует
рекомендациям
NAMUR NE 43*

*Соответствует
рекомендациям
NAMUR NE 107*



www.emis-kip.ru

ЗАО «ЭМИС»
Россия,
Челябинск

 **ЭМИС**
производство расходомеров

СОДЕРЖАНИЕ

1.	Описание и работа	4
1.1.	Назначение.....	4
1.2.	Технические характеристики.....	6
1.3.	Устройство и работа датчика.....	15
1.4.	Маркировка.....	16
1.5.	Тара и упаковка	17
1.6.	Обеспечение взрывозащищенности	18
1.7.	Комплектность	21
2.	Использование по назначению	22
2.1.	Эксплуатационные особенности	22
2.2.	Требования к монтажу.....	24
2.3.	Использование датчика	31
2.4.	Рекомендации по кабелю токовой петли 4–20 мА	32
2.5.	Рекомендации по кабелю линий связи HART.....	32
2.6.	Настройка параметров датчика	35
2.7.	Подключение к сети HART.....	58
2.8.	Управление датчиком через протокол HART	59
3.	Техническое обслуживание и ремонт	60
4.	Поверка	60
5.	Состав самодиагностики и перечень возможных отказов	60
6.	Действия персонала в случае инцидента, критического отказа или аварии	65
7.	Критерии предельных состояний	65
8.	Хранение	65
9.	Транспортирование.....	66
10.	Утилизация	66
11.	Сведения о содержании драгоценных металлов.....	66
12.	ПРИЛОЖЕНИЕ А Перечень ссылочных документов.....	67
13.	ПРИЛОЖЕНИЕ Б Схемы внешних электрических подключений датчика	68
14.	ПРИЛОЖЕНИЕ В Строка заказа датчиков давления ЭМИС–БАР	70
15.	ПРИЛОЖЕНИЕ Г Строка заказа комплекта монтажных частей	88
16.	ПРИЛОЖЕНИЕ Д Габаритные и присоединительные размеры датчиков	94
17.	ПРИЛОЖЕНИЕ Е Комплект монтажных частей для датчиков	112
18.	ПРИЛОЖЕНИЕ Ж Чертеж средств обеспечения взрывозащиты датчиков.....	119
19.	ПРИЛОЖЕНИЕ И Монтаж датчиков давления на кронштейн.....	121
20.	ПРИЛОЖЕНИЕ К Таблица кабельных вводов	123
21.	ПРИЛОЖЕНИЕ Л Перечень команд протокола HART (версия 6).....	130
22.	ПРИЛОЖЕНИЕ М Перечень команд протокола HART (версия 7).....	133
23.	ПРИЛОЖЕНИЕ Н Эксплуатационные случаи	135

Настоящее руководство по эксплуатации предназначено для изучения устройства, работы, правил эксплуатации, технического обслуживания и поверки датчиков давления ЭМИС–БАР.

Технические характеристики, указанные в данном руководстве, не относятся к приборам, изготовленным на заказ.

В руководстве по эксплуатации приведены основные технические характеристики, указания по применению, указания по поверке, правила транспортирования и хранения, а также другие сведения, необходимые для обеспечения правильной эксплуатации датчика давления.

Производитель не несет ответственности за ущерб, вызванным неправильным использованием или использованием прибора не по назначению.

Конструкция датчика постоянно совершенствуется, поэтому у приобретенного Вами датчика могут быть незначительные отличия от приведенного в настоящем документе описания, не влияющие на работоспособность, технические характеристики и удобство работы.

Любое использование материала настоящего издания, полное или частичное, без письменного разрешения правообладателя запрещается.

Изготовитель оставляет за собой право вносить изменения в конструкцию датчика, не ухудшающие его потребительских качеств, без предварительного уведомления.

Обозначения и сокращения

В настоящем документе применены следующие сокращения с соответствующими обозначениями:

АЦП – аналогово–цифровой преобразователь;

ЦАП – цифро–аналоговый преобразователь;

ЦП – центральный процессор;

ЖКИ – жидкокристаллический индикатор для отображения буквенно–цифровой информации;

ГСП – государственная система поверки;

КС – контрольная сумма;

ПО – программное обеспечение прибора;

DDL – (Device Description Language) Язык описания устройств, используемый в HART. Позволяет детально и однозначно описать устройство, а затем считывать информацию о нем в процессе цифрового обмена;

DD – (Device Description) приложение для ПК, написанное на языке DDL;

RFI – входной фильтр радиопомех. Служит для устранения влияния электромагнитных помех на показания датчика.

БЫСТРЫЙ СТАРТ

1. В первую очередь, необходимо ознакомиться с п.1.3 «Устройство и работа датчика», где даны сведения по монтажу датчика давления, дан обзор функций управления меню с указанием номеров пунктов, детально описана структура меню.

2. В п.1.5 описано управление датчиком с помощью кнопок.

3. ВАЖНО. Если у вас нет в наличии HART–коммуникатора, или HART–модема, не устанавливайте в меню Режимы блокировки клавиатуры и меню. Снятие блокировки возможно только с помощью HART–коммуникатора или ПК, HART–модема и фирменного ПО – библиотеки DDL: EMIS–BAR_DD.

4. В п.2.2 подробно описано установка прибора на объекте.

5. В п.2.7 приведены схемы подключения к сети HART.

6. В ПРИЛОЖЕНИИ Б – схемы подключения датчика с барьерами искрозащиты.

1 ОПИСАНИЕ И РАБОТА

1.1 Назначение

1.1.1 Датчики давления ЭМИС–БАР (далее – датчики) предназначены для непрерывного измерения и преобразования давления избыточного, абсолютного, гидростатического, дифференциального (разность давлений) и давления разрежения в унифицированный, аналоговый выходной сигнал постоянного тока от 4 до 20 мА с наложенным на него цифровым сигналом в стандарте HART, а также отображения измеренного значения на дисплее.

Датчики предназначены для измерения давления рабочих сред: жидкости, пара, газа.

Датчики давления могут использоваться в системах автоматического контроля, регулирования и управления технологическими процессами в различных отраслях промышленности.

Датчики могут использоваться на морских судах в специализированных системах грузовых судов, а также топливных системах главных и вспомогательных механизмов (код в строке заказа RMRS).

В случае поставки на морские суда датчики соответствуют требованиям Российского Морского Регистра Судоходства (далее РМРС), все элементы конструкции датчика выполняются из нержавеющей стали. В случае поставки на суда химовозы датчики также соответствуют требованиям ТР о безопасности объектов морского транспорта. Код ОКП 29 0000 – арматура систем грузовых трубопроводов химовозов.

ВНИМАНИЕ!



Датчики предлагаются с разными вариантами и конфигурациями, включая материалы конструкции, подходящие для различных условий применения. Потребитель несёт единоличную ответственность за проведение тщательного анализа всех параметров технологического процесса (таких как химический состав, температура, давление, абразивные и загрязняющие вещества и т.д.) при выборе датчика, материалов опций и комплектующих для использования в конкретных условиях. Изготовитель не производит оценку совместимости выбранных материалов датчика технологической среде или другим параметрам технологического процесса.

1.1.2 Датчики могут настраиваться и управляться с помощью встроенной кнопочной клавиатуры или дистанционно при помощи управляющего устройства, поддерживающего HART–протокол.

ПО датчиков в стандартном исполнении поддерживает HART–протокол версии 6. Версия HART–протокола выбирается потребителем при заказе датчика.

1.1.3 Датчики с HART–протоколом могут передавать информацию об измеряемой величине в цифровом виде по двухпроводной линии связи вместе с сигналом постоянного тока 4–20 мА. Цифровой сигнал может приниматься и обрабатываться любым устройством, поддерживающим HART–протокол. Цифровой выход используется для связи датчиков с портативным HART–коммуникатором или с персональным компьютером через стандартный последовательный интерфейс и дополнительный HART–модем. При этом могут быть выполнены такие операции, как: настройка датчика, выбор его основных параметров, чтение измеряемого давления и др. HART–протокол допускает одновременное наличие в системе двух управляющих устройств: системы управления в виде компьютера с HART–протоколом и портативного HART–коммуникатора. Датчик может распознать и выполнить команды каждого из управляющих

устройств, имеющих разные адреса и осуществляющих обмен данными в режиме разделения времени канала связи.

На индикаторе датчика или HART-коммуникаторе в режиме измерения давления отображается значение измеряемого давления в цифровом виде в установленных при настройке единицах измерения.

1.1.4 Датчики соответствуют требованиям технических регламентов: ТР ТС 020/2011, ТР ТС 032/2013.

1.1.5 Датчики предназначены для работы во взрывобезопасных и взрывоопасных условиях.

Датчики взрывозащищенного исполнения соответствуют требованиям технического регламента Таможенного союза ТР ТС 012/2011.

Взрывозащищенные датчики предназначены для установки и работы во взрывоопасных зонах помещений и наружных установок, согласно требований ГОСТ ИЕС 60079–14 и ПУЭ (глава 7.3), регламентирующих применение электрооборудования во взрывоопасных условиях.

Датчики взрывозащищенного исполнения Exd и RV имеют вид взрывозащиты «взрывонепроницаемая оболочка «d» по ГОСТ ИЕС 60079–1, выполняются с уровнем взрывозащиты «взрывобезопасный» и предназначены для эксплуатации во взрывоопасных зонах, в которых могут образовываться взрывоопасные смеси газов и паров с воздухом категории I, II, III, IIIВ и IIIС.

Датчики взрывозащищенных исполнений ExiaС, ExiaВ и RO имеют вид взрывозащиты «искробезопасная электрическая цепь «i» по ГОСТ 31610.11–2014, выполняются с уровнем взрывозащиты «особовзрывобезопасный» и предназначены для эксплуатации во взрывоопасных зонах, в которых могут образовываться взрывоопасные смеси газов и паров с воздухом категории I, II, III, IIIВ, IIIС.

Датчики взрывозащищённого комбинированного исполнения Exdia и RVia имеют вид взрывозащиты «взрывонепроницаемая оболочка «d» по ГОСТ ИЕС 60079–1–2011 и «искробезопасная электрическая цепь «i» по ГОСТ 31610.11–2014 и предназначены для эксплуатации во взрывоопасных зонах, в которых могут образовываться взрывоопасные смеси газов и паров с воздухом категории IIIС. Исполнение Exdia выполняются с уровнем взрывозащиты «особовзрывобезопасный». Исполнение RVia выполняются с уровнем взрывозащиты «взрывобезопасный».

1.1.6 При заказе датчика должно быть указано условное обозначение датчика. Условное обозначение датчика (строка заказа) составляется в соответствии с ПРИЛОЖЕНИЕМ В.

При обозначении датчика в документации другой продукции, в которой он может быть применен, должно быть указано:

- условное обозначение датчика;
- обозначение технических условий: ТУ 26.51.52–080–14145564–2018.

1.1.7 Условное обозначение (строка заказа) комплекта монтажных частей составляется в соответствии с ПРИЛОЖЕНИЕМ Г. Эскизы и состав комплекта монтажных частей приведены в ПРИЛОЖЕНИИ Е.

1.2 Технические характеристики

1.2.1 Наименование измеряемого давления, модель датчика, код в строке заказа, полный диапазон измерения, минимальный нижний предел измерения $P_{н\ min}$, минимальный $P_{в\ min}$ и максимальный $P_{в\ max}$ верхний предел (диапазон) измерения приведены в таблице 1 и в таблице 2.

1.2.2 Датчики являются многопределными и настраиваются на верхний предел измерения или диапазон измерений от $P_{в\ min}$ до $P_{в\ max}$ в соответствии с таблицами 1 и 2.

1.2.3 Давление перегрузки для датчиков абсолютного и избыточного давления указано в таблице 1. Предельно допускаемое рабочее избыточное давление для датчиков дифференциального и гидростатического давления приведены в таблице 2.

Таблица 1 – Диапазоны измерения датчиков избыточного и абсолютного давления

Наименование измеряемого давления	Модель датчика	Код в строке заказа датчика давления	Полный диапазон измерений $P_{н\ min} \dots P_{в\ max}$ ³⁾	Минимальный верхний предел (диапазон) измерений, $P_{в\ min}$	Максимальный верхний предел (диапазон) измерений, $P_{в\ max}$	Давление перегрузки, МПа	Допускаемая перенастройка
1	2	3	4	5	6	7	8
Избыточное давление	103	(-100...100)кПа	-101,3...100кПа	1 кПа	100 кПа	0,6	1:100
		(-100...400)кПа	-101,3...400кПа	4 кПа	400 кПа	1,5	1:100
		(-0,1...1,6)МПа ¹⁾	-0,1013...1,6МПа	16 кПа	1,6 МПа	3,2	1:100
		(-0,1...3)МПа	-0,1013...3МПа	30 кПа	3 МПа	4,5	1:100
		(-0,1...6,3)МПа ¹⁾	-0,1013...6,3МПа	63 кПа	6,3 МПа	10	1:100
		(-0,1...20)МПа	-0,1013...20МПа	200 кПа	20 МПа	30	1:100
		(-0,1...40)МПа	-0,1013...40МПа	400 кПа	40 МПа	60	1:100
	(-0,1...70)МПа	-0,1013...70МПа	700 кПа	70 МПа	105	1:100	
	105	(-10...10Hs)кПа	-101,3...10кПа	0,5 кПа	10 кПа	16	1:20
		(-100...100)кПа	-101,3...100кПа	1 кПа	100 кПа	0,6	1:100
		(-100...100Hs)кПа	-101,3...100кПа	1 кПа	100 кПа	16	1:100
		(-100...400)кПа	-101,3...400кПа	4 кПа	400 кПа	1,5	1:100
		(-100...500Hs)кПа	-101,3...500кПа	5 кПа	500 кПа	16	1:100
		(-0,1...1,6)МПа ¹⁾	-0,1013...1,6МПа	16 кПа	1,6 МПа	3,2	1:100
		(-0,1...3)МПа	-0,1013...3МПа	30 кПа	3 МПа	4,5	1:100
		(-0,1...3Hs)МПа	-0,1013...3МПа	30 кПа	3 МПа	16	1:100
		(-0,1...6,3)МПа ¹⁾	-0,1013...6,3МПа	63 кПа	6,3 МПа	10	1:100
		(-0,1...14Hs)МПа	-0,1013...14 МПа	140 кПа	14 МПа	16	1:100
		(-0,1...20)МПа	-0,1013...20МПа	200 кПа	20 МПа	30	1:100
		(-0,1...40)МПа	-0,1013...40МПа	400 кПа	40 МПа	60	1:100

Примечание:

¹⁾ Диапазоны доступны по запросу

²⁾ После перенастройки датчика давления поверка и (или) калибровка не требуется

³⁾ Датчики избыточного давления могут перенастраиваться в пределах от минус 101,3 кПа до $P_{в\ max}$, при этом предполагается, что атмосферное давление равно 101,3 кПа. Предел измерений (минус 101,3 кПа) для датчиков избыточного давления меняется с изменением атмосферного давления.

Таблица 1 – Диапазоны измерения датчиков избыточного и абсолютного давления (продолжение)

Наименование измеряемого давления	Модель датчика	Код в строке заказа датчика давления	Полный диапазон измерений $P_{н\ min} \dots P_{в\ max}$ ⁴⁾	Минимальный верхний предел (диапазон) измерений, $P_{в\ min}$	Максимальный верхний предел (диапазон) измерений, $P_{в\ max}$	Давление перегрузки, МПа	Допускаемая перенастройка
1	2	3	4	5	6	7	8
Избыточное давление	113	(-100...100)кПа	-101,3...100кПа	5 кПа	100 кПа	0,6	1:20
		(-100...400)кПа	-101,3...400кПа	15 кПа	400 кПа	1,5	1:26
		(-0,1...1,6)МПа ¹⁾	-101,3...1,6МПа	160 кПа	1,6 МПа	3,2	1:10
		(-0,1...3)МПа	-101,3...3МПа	100 кПа	3 МПа	5	1:30
		(-0,1...6,3)МПа	-101,3...6,3МПа	200 кПа	6,3 МПа	10	1:31,5
	173 174	(-100...100)кПа	-101,3...100кПа	5 кПа	100 кПа	0,6 ²⁾	1:20
		(-100...400)кПа	-101,3...400кПа	20 кПа	400 кПа	1,5 ²⁾	1:20
		(-0,1...1,6)МПа ¹⁾	-0,1013...1,6МПа	80 кПа	1,6 МПа	3,2 ²⁾	1:20
		(-0,1...6,3)МПа ¹⁾	-0,1013...6,3МПа	320 кПа	6,3 МПа	10 ²⁾	1:20
		(-0,1...3)МПа	-0,1013...3МПа	150 кПа	3 МПа	4,5 ²⁾	1:20
		(-0,1...20)МПа	-0,1013...20МПа	600 кПа	20 МПа	25 ²⁾	1:33
		(-0,1...40)МПа	-0,101...40МПа	2 МПа	40 МПа	60 ²⁾	1:20
Абсолютное давление	123	(0...25)кПа	0...25кПа	0,5 кПа	25 кПа	0,3	1:50
		(0...130)кПа	0...130кПа	2,6 кПа	130 кПа	0,5	1:50
		(0...500)кПа	0...500кПа	5 кПа	500 кПа	1	1:100
		(0...3)МПа	0...3МПа	30 кПа	3 МПа	6	1:100
		(0...16)МПа ¹⁾	0...16МПа	600 кПа	16 МПа	25	1:25
		(0...20)МПа ¹⁾	0...20МПа	200 кПа	20 МПа	30	1:100
	133	(0...25)кПа	0...25кПа	0,5 кПа	25 кПа	0,3	1:50
		(0...130)кПа	0...130кПа	2,6 кПа	130 кПа	0,5	1:50
		(0...500)кПа	0...500кПа	5 кПа	500 кПа	1	1:100
		(0...3)МПа	0...3МПа	30 кПа	3 МПа	6	1:100
		(0...10)МПа ¹⁾	0...10МПа	530 кПа	10 МПа	25	1:18
	175 176	(0...25)кПа	0...25кПа	5 кПа	25 кПа	0,3 ²⁾	1:5
		(0...130)кПа	0...130кПа	10 кПа	130 кПа	0,5 ²⁾	1:13
		(0...500)кПа	0...500кПа	25 кПа	500 кПа	1 ²⁾	1:20
		(0...3)МПа	0...3МПа	150 кПа	3 МПа	6 ²⁾	1:20

Примечание:

- ¹⁾ Диапазоны доступны по запросу
- ²⁾ Давление перегрузки не превышает перегрузочной способности сенсора, указанной в таблице, и не должно превышать давление перегрузки для фланца (см. таблицу В.3)
- ³⁾ После перенастройки датчика давления поверка и (или) калибровка не требуется
- ⁴⁾ Датчики избыточного давления могут перенастраиваться в пределах от минус 101,3 кПа до $P_{в\ max}$, при этом предполагается, что атмосферное давление равно 101,3 кПа. Предел измерений (минус 101,3 кПа) для датчиков избыточного давления меняется с изменением атмосферного давления

Таблица 2 – Диапазоны измерения датчиков дифференциального и гидростатического давления

Наименование измеряемого давления	Модель датчика	Код в строке заказа датчика давления	Полный диапазон измерений $P_{н\ min} \dots P_{в\ max}$	Минимальный верхний предел (диапазон) измерений, $P_{в\ min}$	Максимальный верхний предел (диапазон) измерений, $P_{в\ max}$	Давление перегрузки, МПа	Допускаемая перенастройка
1	2	3	4	5	6	7	8
Дифференциальное давление (разность давлений)	143	(-10...10)кПа	-10...10кПа	0,5 кПа	10 кПа	25	1:20
		(-60...60)кПа ¹⁾	-60...60кПа	1 кПа	60 кПа	25	1:60
		(-100...100)кПа	-100...100кПа	1 кПа	100 кПа	25	1:100
		(-500...500)кПа	-500...500кПа	5 кПа	500 кПа	25	1:100
		(-0,5...3)МПа	-0,5...3МПа	30 кПа	3 МПа	25	1:100
		(-0,5...14)МПа	-0,5...14 МПа	140 кПа	14 МПа	25	1:100
	153	(-25...25)кПа ¹⁾	-25...25кПа	1 кПа	25 кПа	42	1:25
		(-60...60)кПа ¹⁾	-60...60кПа	1 кПа	60 кПа	42	1:60
		(-100...100)кПа	-100...100кПа	1 кПа	100 кПа	42	1:100
		(-500...500)кПа	-500...500кПа	5 кПа	500 кПа	42	1:100
		(-0,5...3)МПа	-0,5...3МПа	30 кПа	3 МПа	42	1:100
	193	(-2...2)кПа	-2...2кПа	0,1 кПа	2 кПа	0,2	1:20
	183	(-10...10)кПа	-10...10кПа	2,5 кПа	10 кПа	16 (25/42) МПа ²⁾	1:4
	184	(-60...60)кПа ¹⁾	-60...60кПа	3 кПа	60 кПа		1:20
185	(-100...100)кПа	-100...100кПа	5 кПа	100 кПа	1:20		
186	(-500...500)кПа	-500...500кПа	25 кПа	500 кПа	1:20		
187	(-0,5...3)МПа	-0,5...3МПа	150 кПа	3 МПа	1:20		
188	(-0,5...14)МПа	-0,5...14 МПа	700 кПа	14 МПа	1:20		
Гидростатическое давление	163 164	(-10...10)кПа	-10...10кПа	2 кПа	10 кПа		1:5
		(-60...60)кПа ¹⁾	-60...60кПа	2,5 кПа	60 кПа	1:24	
		(-100...100)кПа	-100...100кПа	5 кПа	100 кПа	1:20	
		(-500...500)кПа	-500...500кПа	16 кПа	500 кПа	1:31	
		(-0,5...3)МПа	-0,5...3МПа	100 кПа	3МПа	1:30	
		(-0,5...10)МПа	-0,5...10 МПа	400 кПа	10 МПа	1:25	

Примечание:

¹⁾ Диапазоны доступны по запросу

²⁾ Давление не больше 16 МПа, в сборе с фланцем зависит от типоразмера фланца См. табл. В.3.
Давление до 25/42 МПа при применении заполняющей жидкости ES, EL или ETS4

³⁾ После перенастройки датчика давления поверка и (или) калибровка не требуется

1.2.4 Пределы допускаемой основной приведенной погрешности γ для датчиков с аналоговым выходным сигналом, выраженные в процентах от верхнего предела или диапазона измерения выходного сигнала, не превышают значений, указанных в таблице 3.

Таблица 3 – Пределы допускаемой основной приведенной погрешности для датчиков с аналоговым выходным сигналом

Применяемость по моделям	Пределы допускаемой основной приведенной к диапазону измерений погрешности (γ) и пределы допускаемой основной приведенной к диапазону измерений погрешности в зависимости от коэффициента перенастройки диапазона измерений (r), %			
1	2	3	4	5
103, 105, 113, 123, 133, 143, 153	γ	$r^1 \leq 10$	$10 < r \leq 30$	$30 < r \leq 100^{2)}$
	$\pm 0,04$	$\pm 0,04$	$\pm(0,004 \cdot r)$	–
	$\pm 0,065$	$\pm 0,065$	$\pm(0,0065 \cdot r)$	$\pm(0,005 \cdot r + 0,071)$
163, 164	$\pm 0,074$	$\pm 0,074$	$\pm(0,0074 \cdot r)$	–
103, 105, 113, 123, 133, 143, 153, 163, 164	$\pm 0,1$	$\pm 0,1$	$\pm(0,01 \cdot r)$	
103, 105, 113, 123, 133, 143, 153, 163, 164	γ	$r \leq 20$	$20 < r \leq 30$	$30 < r \leq 100^{2)}$
	$\pm 0,15; \pm 0,16; \pm 0,2$	$\pm 0,15; \pm 0,16; \pm 0,2$	$\pm(0,01 \cdot r)$	
	γ	$r \leq 30$	$30 < r \leq 100^{2)}$	
	$\pm 0,25$	$\pm 0,25$	$\pm(0,01 \cdot r)$	
103, 105, 113, 123, 133, 143, 153, 163, 164	γ	$r \leq 30$	$30 < r \leq 50^{2)}$	$50 < r \leq 100^{2)}$
	$\pm 0,4; \pm 0,5$	$\pm 0,4; \pm 0,5$		$\pm(0,01 \cdot r)$
	γ	$r \leq 100^{2)}$		
	$\pm 1,0; \pm 1,5; \pm 2,0; \pm 2,5$	$\pm 1,0; \pm 1,5; \pm 2,0; \pm 2,5$		
173, 174	γ	$r \leq 5$	$5 < r \leq 20$	
	$\pm 0,1$	$\pm(0,09 + 0,01 \cdot r)$	$\pm(0,09 + 0,012 \cdot r)$	
	от $\pm 0,15$ до $\pm 2,5^{3)}$	от $\pm 0,15$ до $\pm 2,5^{3)}$	$\pm[0,09 + (\gamma/10) \cdot r]$	
175, 176, 183, 184, 185, 186, 187, 188, 193	$\pm 0,15$	$\pm 0,15$	$\pm(0,09 + 0,012 \cdot r)$	
	от $\pm 0,15$ до $\pm 2,5^{3)}$	от $\pm 0,15$ до $\pm 2,5^{3)}$	$\pm[0,09 + (\gamma/10) \cdot r]$	
193	$\pm 0,086$	$\pm 0,086$	$\pm(0,071 + 0,0029 \cdot r)$	
¹⁾ r – коэффициент перенастройки диапазона измерений датчика, вычисляется как отношение максимального верхнего предела измерений к верхнему пределу измерений после перенастройки. ²⁾ При перенастройке значения r свыше 30 до 100 включительно возможны только для моделей 103, 105, 113, 123, 133, 143, 153. ³⁾ Указан диапазон предельных значений допускаемой основной приведенной к диапазону измерений погрешности измерений. Конкретное значение пределов указывается в паспорте и выбирается из ряда: $\pm 0,1; \pm 0,15; \pm 0,16; \pm 0,2; \pm 0,25; \pm 0,4; \pm 0,5; \pm 0,6; \pm 1$.				

1.2.5 Пределы допускаемой основной приведенной погрешности γ , для датчиков с цифровым выходным сигналом, выраженные в процентах от верхнего предела или диапазона измерения выходного сигнала, не превышают значений, указанных в таблице 4.

Таблица 4 – Пределы допускаемой основной приведенной погрешности для датчиков с цифровым выходным сигналом

Пределы допускаемой основной приведенной погрешности γ , %	Применяемость по моделям
$\pm 0,04$; $\pm 0,065$	103, 105, 113, 123, 133, 143, 153
$\pm 0,074$	163, 164
$\pm 0,1$; $\pm 0,15$; $\pm 0,2$; $\pm 0,25$; $\pm 0,4$; $\pm 0,5$; $\pm 1,0$	103, 105, 113, 123, 133, 143, 153, 163, 164, 173, 174
$\pm 0,086$	193
$\pm 0,15$; $\pm 0,2$; $\pm 0,25$; $\pm 0,4$; $\pm 0,5$; $\pm 1,0$	175, 176, 183, 184, 185, 186, 187, 188, 193

1.2.6 Вариация выходного сигнала γ_T , датчиков не превышает абсолютного значения предела допускаемой основной приведенной погрешности $|\gamma|$.

1.2.7 Пульсация выходного сигнала в диапазоне частот от 0,06 до 5 Гц не превышает значений $0,7|\gamma|$.

Пульсация аналогового выходного сигнала в диапазоне частот от 5 до 106 Гц не должна превышать 0,5% от диапазона изменения выходного сигнала. Пульсация аналогового выходного сигнала с частотой свыше 106 Гц не нормируется. Пульсация выходного сигнала нормируется при нагрузочном сопротивлении 250 Ом (при отсутствии связи с датчиком по HART-каналу). Пульсация нормируется при минимальном времени усреднения результатов измерения.

1.2.8 Датчики имеют линейно-возрастающую, линейно-убывающую или пропорциональную корню квадратному зависимость аналогового выходного сигнала от входной измеряемой величины (давления). В таблице 5 указаны зависимости выходного сигнала от входной измеряемой величины.

Таблица 5 – Зависимость выходного сигнала

Выходной сигнал	Зависимость выходного сигнала от входной измеряемой величины
4–20 мА	линейно-возрастающая зависимость
20–4 мА	линейно-убывающая зависимость
4–20 мА	пропорциональная корню квадратному

1.2.9 Номинальная статическая характеристика датчика с линейно-возрастающей зависимостью аналогового выходного сигнала от входной измеряемой величины соответствует виду:

$$I = I_H + \frac{I_B - I_H}{P_B - P_H} \times (P - P_H), \quad (1)$$

где I – текущее значение выходного сигнала, мА;

P – значение измеряемой величины в установленных единицах измерения;

I_B , I_H – соответственно верхнее и нижнее предельные значения выходного сигнала равны:
 $I_H = 4 \text{ мА}$, $I_B = 20 \text{ мА}$.

P_B – верхний предел измерений в установленных единицах измерения;

P_H – нижний предел измерений в установленных единицах измерения.

Номинальная статическая характеристика датчика с линейно-убывающей зависимостью аналогового выходного сигнала от входной измеряемой величины соответствует виду:

$$I = I_B - \frac{I_B - I_H}{P_B - P_H} \times (P - P_H), \quad (2)$$

Номинальная статическая характеристика датчика с функцией преобразования входной измеряемой величины по закону квадратного корня соответствует виду:

$$I = I_H + (I_B - I_H) \times \sqrt{\frac{P - P_H}{P_B - P_H}}, \quad (3)$$

где P – входная измеряемая величина – перепад давления в установленных единицах измерения.

1.2.10 Электрическое питание датчиков общепромышленного исполнения и взрывозащищенного исполнения с видом взрывозащиты «взрывонепроницаемая оболочка «d» осуществляется от источника питания постоянного тока напряжением в пределах от 10,5 до 45 В.

1.2.11 Электрическое питание датчиков взрывозащищенного исполнения с видом взрывозащиты «искробезопасная электрическая цепь «i» осуществляется от источника питания постоянного тока напряжением в пределах от 10,5 до 28 В.

1.2.12 В случае, когда требуется комплектация датчика с обогреваемыми импульсными трубками, электропитание трубок должно осуществляться от электрической сети 230 В, 50 Гц. Прокладка электропитания во взрывоопасной зоне должна производиться с соблюдением требований гл.7.3 ПУЭ и ГОСТ 30852.13-2002 (МЭК 60079-14:1996).

1.2.13 Схемы внешних электрических соединений датчиков приведены в ПРИЛОЖЕНИИ Б.

1.2.14 Потребляемая мощность датчиков не более 1,0 Вт (0,7 Вт для исполнения ExiaC, ExiaB, RO, RVia и Exdia).

1.2.15 Пределы допускаемого нагрузочного сопротивления (сопротивления датчиков и линии связи) зависят от установленного напряжения питания датчиков и не должны выходить за границы рабочей зоны, приведенной на рисунке 1 в пределах от R_{min} до R_{max} .



Рисунок 1 – График зависимости значений сопротивления нагрузочного резистора от значений напряжения питания датчика

R_{max} определяется по формуле:

$$R_{max} = \frac{U - 10,5}{0,023}, \quad (4)$$

где U – напряжение питания датчика, В.

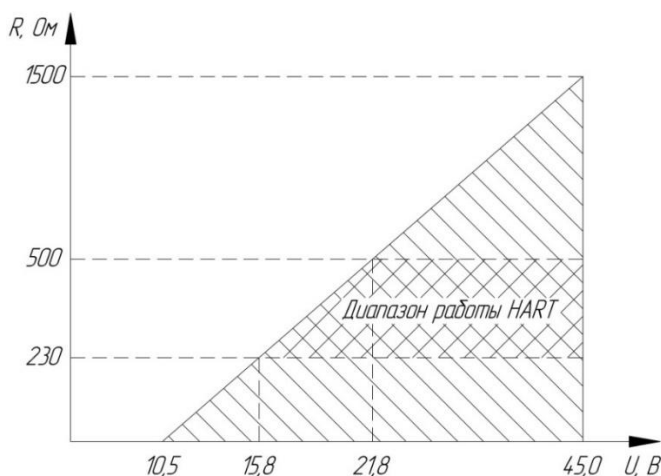
$R_{min} = 0$ при отсутствии HART сигнала.

$R_{min} = 230$ Ом при использовании связи по HART-протоколу.

1.2.16 Датчики имеют электронное демпфирование выходного сигнала, которое характеризуется временем усреднения результатов измерения. Значение времени демпфирования находится в пределах от 0 до 100 секунд с шагом 0,1 секунда. Для датчиков давления с протоколом HART 7, значение времени выбирается из ряда стандартных значений: 0,1; 0,5; 1; 2,5; 5; 10; 20; 50; 100 с. Время усреднения результатов измерения увеличивает время установления выходного сигнала.

1.2.17 Время отклика датчика не превышает 100 мс.

1.2.18 Для датчика давления с протоколом HART 6 ток насыщения при выходе измеряемой величины за установленные пределы:

- 3,8 мА – при выходе измеряемого значения за нижнюю границу установленного диапазона измерения;
- 20,5 мА – при выходе значения за верхнее значение установленного диапазона измерения.

Для датчика давления с протоколом HART 7 ток насыщения при выходе измеряемой величины за установленные пределы:

- (3,6 – 4,0) мА – диапазон выбора нижней границы тока насыщения (значение по умолчанию – 3,8 мА);
- (20,0 – 21,0) мА – диапазон выбора верхней границы тока насыщения (значение по умолчанию – 20,5 мА).

Точные значения токов насыщения устанавливаются при настройке прибора.

1.2.19 Датчики имеют защиту от обратной полярности напряжения питания.

1.2.20 Рабочий диапазон температуры окружающего воздуха для датчиков общепромышленного исполнения, в том числе с установленным ЖКИ (код LCD) от минус 60°C до плюс 85°C. Для датчиков взрывозащищенного исполнения, в том числе с установленным ЖКИ (код LCD) диапазон температуры окружающего воздуха указан в таблице 9.

1.2.21 Дополнительная приведенная погрешность γ_t датчиков, вызванная изменением температуры окружающего воздуха в рабочем диапазоне температур, на каждые 10°C не превышает значений, приведенных в таблице 6.

Таблица 6 – Пределы дополнительной приведенной погрешности γ_t датчиков

Дополнительная приведенная погрешность к диапазону измерений от воздействия изменений температуры окружающей среды γ_t , %/10 °C	Применяемость по моделям
для моделей с аналоговым выходным сигналом	
$\pm(0,023 \cdot r + 0,02)$	103, 105, 113, 123, 133, 143, 153
$\pm(0,04 \cdot r + 0,04)$	163...188
$\pm(0,046 \cdot r + 0,04)$	193
для моделей с цифровым выходным сигналом	
$\pm 0,043$	103, 105, 113, 123, 133, 143, 153
$\pm 0,08$	163...188
$\pm 0,086$	193

1.2.22 Рабочий диапазон температур измеряемой среды для датчиков давления от минус 40° до плюс 120°C для моделей датчиков 105, 113, 133, 143, 153, 163, 164, 193, и от минус 60° до плюс 120°C для моделей 103 и 123. Для моделей 173...188 диапазон температуры зависит от

рабочей температуры заполняющей жидкости капиллярных линий (в строке заказа «Заполняющая жидкость капиллярных линий»).

1.2.23 Датчики устойчивы к воздействию относительной влажности воздуха $95\pm 5\%$ при плюс 35°C и более низких температурах с конденсацией влаги.

1.2.24 По устойчивости к воздействию климатических факторов внешней среды датчики давления соответствуют исполнению УХЛ1Т1 или ОМ1 (в случае поставки на морские суда) по ГОСТ 15150. Климатическое исполнение УХЛ1Т1 допускает эксплуатацию датчиков давления в климатических зонах УХЛ, У, ХЛ категории 1–4 и Т, УТ, ТВ, ТС категории 1–4.

1.2.25 Датчики давления устойчивы к воздействию внешнего переменного магнитного поля сетевой частоты с напряженностью до 400 А/м в соответствии с ГОСТ Р 50648 (МЭК 1000–4–8–93).

1.2.26 Датчики устойчивы к промышленным радиопомехам:

- по ГОСТ Р 51317.4.4, степень жесткости 3 (исполнение с протоколом HART 6);
- по ГОСТ Р 51317.4.4, степень жесткости 2 (исполнение с протоколом HART 7);
- по ГОСТ Р 51317.4.3, степень жесткости испытаний 3 в полосе частот 80–1000 МГц;
- по ГОСТ Р 51317.4.2, степень жесткости 4 (исполнение с протоколом HART 6);
- по ГОСТ Р 51317.4.2, степень жесткости 2 (исполнение с протоколом HART 7);
- по ГОСТ Р 51317.4.6, степень жесткости 2 и 3 с проверкой функционирования HART во время воздействия помех;
- по ГОСТ Р 50648, степень жесткости 5;
- по ГОСТ Р 50649, степень жесткости 5;
- по ГОСТ Р 50652, степень жесткости 5;
- по ГОСТ Р 51317.4.5 степень жесткости 2 при подаче помехи по схеме «провод–провод» и степень жесткости 3 при подаче помехи по схеме «провод–земля»*. Критерий качества функционирования – А. (исполнение с протоколом HART 6);
- по ГОСТ Р 51317.4.5 степень жесткости 2 при подаче помехи по схеме «провод–провод» и степень жесткости 2 при подаче помехи по схеме «провод–земля»*. Критерий качества функционирования – А. (исполнение с протоколом HART 7).

*Примечание: степень жесткости 3 гарантируется только для исполнения грозозащищенного исполнения (код LP).

1.2.27 Датчики соответствуют нормам помехоэмиссии, установленным для класса Б по ГОСТ Р 51318.11.

1.2.28 Степень защиты датчиков от воздействия пыли и воды соответствуют группе IP65, IP66, IP67, IP68 по ГОСТ 14254, которая зависит от выбранного кабельного ввода или штепсельного разъема в соответствии с ПРИЛОЖЕНИЕМ К.

1.2.29 Средний срок службы датчика, с учетом технического обслуживания, не менее 30 лет при нормальных условиях:

- температура окружающего воздуха плюс $(20\pm 5)^{\circ}\text{C}$;
- относительная влажность от 20 до 95 %;
- атмосферное давление от 84 до 106,7 кПа;
- напряжение питания $24 \pm 0,5\text{В}$ постоянного тока;
- внешние электрические и магнитные поля (кроме земного), влияющие на работу датчиков, отсутствуют;
- вибрация, тряска, удары, влияющие на работу датчика, отсутствуют;
- среда неагрессивная.

1.2.30 Средняя наработка на отказ датчика с учетом технического обслуживания, регламентируемого настоящим руководством по эксплуатации, не менее 220000 ч.

1.2.31 Датчики давления устойчивы к вибрациям частотой от 10 до 150 Гц и с ускорением, не превышающем 19,6 м/с², и относятся к группе V2 по ГОСТ Р 52931–2008 (стандартное исполнение). Датчики давления устойчивы к вибрациям частотой от 10 до 2000 Гц и с ускорением, не превышающем 98 м/с², и относятся к группе G2 по ГОСТ Р 52931–2008(спец. исполнение).

1.2.32 Датчики давления сейсмостойки при воздействии землетрясений интенсивностью 9 баллов по шкале MSK–64.

1.2.33 Габаритно – присоединительные размеры датчиков давления указаны в ПРИЛОЖЕНИИ Д.

1.2.34 Датчики имеют блок защиты (код LP – дополнительная опция) от переходных процессов в линиях связи, вызванных молнией, сваркой, работой мощного электрооборудования и механизмов включения.

1.2.35 Настройка датчиков с установленным ЖК–индикатором (код LCD) осуществляется встроенными средствами управления.

1.2.36 Настройка и управление датчиков без ЖК–индикатора осуществляется дистанционно при помощи управляющего устройства, поддерживающего HART–протокол.

1.2.37 Назначенный срок службы датчиков при условии, что материалы датчика являются коррозионностойкими к измеряемым средам – 20 лет.

1.2.38 Для датчиков с разделительной мембраной допускается изгиб капиллярных линий радиусом не менее 5 см. Материал капиллярных линий нержавеющая сталь 316.

1.2.39 Корпус датчиков имеет заземляющий зажим и знак заземления по ГОСТ 21130.

1.2.40 Масса датчиков не превышает значений, указанных в таблице 7.

Таблица 7 – Масса датчиков давления

Модель датчика	Масса в зависимости от материала корпуса электронного блока не более, кг	
	алюминий (код Al)	нержавеющая сталь (код S)
103, 123	1,6	4,0
113	1,8	4,0
105, 133, 143, 193	3,6	6,0
153	4,0	6,0
163, 164	3,6 без учета фланцев	6,0 без учета фланцев
173, 174, 175, 176	1,6 без учета фланцев	4,0 без учета фланцев
183, 184, 185, 186, 187, 188	3,6 без учета фланцев	6,0 без учета фланцев

1.2.41 По принципу действия и конструктивному исполнению датчики являются не пожароопасными, т.е. вероятность возникновения пожара в датчиках не превышает 10^{-6} в год в соответствии с ГОСТ 12.1.004–91. Пожаром считается возникновение открытого огня на наружных поверхностях преобразователей или выброс горящих частиц.

1.2.42 Долговременная стабильность датчика давления не менее 0,1% за 10 лет.

1.2.43 Материалы датчиков соответствуют GEST 79/82 для применения в условиях контакта с хлором.

1.3 Устройство и работа датчика

1.3.1 Устройство датчиков показано на рисунке 2.



Рисунок 2 – Устройство датчиков давления

Датчик давления состоит из преобразователя давления и электронного блока (рисунок 2). Корпус электронного блока (1) крепится на резьбовой части преобразователя давления (6). В электронном блоке размещены: электронная плата (4), крышки с уплотнениями (2), модуль ЖКИ (5), RFI фильтры (3), клеммная колодка (8), кнопки настройки датчика (9), винт наружного заземления корпуса (10). Над клеммной колодкой расположен винт обозначенный специальным знаком заземления, который может быть использован для подсоединения экрана при применении экранированного кабеля.

Отличие датчиков штуцерного исполнения от фланцевого исполнения, в конструкции преобразователя давления (6). Для штуцерного исполнения преобразователь давления состоит из корпуса и штуцера, в котором находится сенсор с измерительной мембраной. У фланцевого исполнения преобразователь давления состоит из сенсора с измерительными мембранами с плюсовой стороны (сторона высокого давления) и с минусовой стороны (сторона низкого давления), фланцев (7) с резиновым уплотнением и крепежом.

1.3.2 В датчиках реализован пьезорезистивный метод измерения давления, основанный на измерении разности напряжений на сопротивлениях мостовой схемы интегрального чувствительного элемента из монокристаллического кремния при механическом воздействии на него. Чувствительный элемент закреплен на подложке из кремния, которая, в свою очередь, закреплена на измерительной мембране. При изменении давления рабочей среды меняется геометрия сопротивлений мост Уитстона и разность потенциалов на его выходах. После двойного преобразования электронным блоком аналого–цифрового–цифро–аналогового сигнала, усиления, фильтрации, модуляции, токовый сигнал на выходе датчика пропорционален изменению давления рабочей среды.

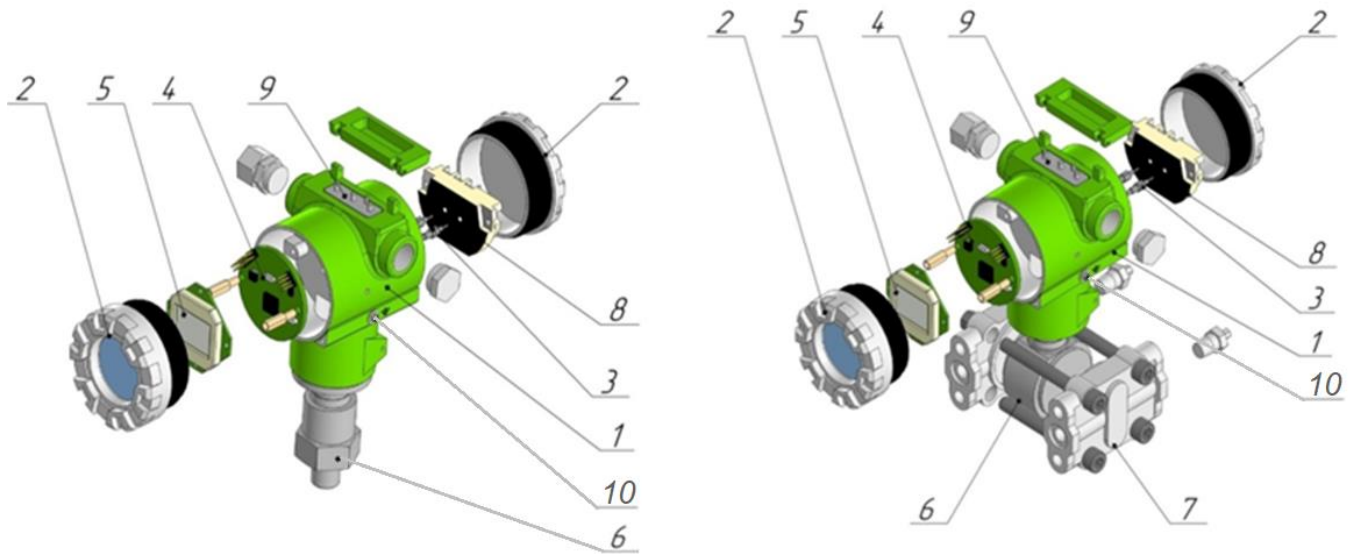
1.3.3 Конструкция позволяет поворачивать корпус электронного блока относительно приемника давления на угол 270° вокруг общей вертикальной оси, при этом ограничения угла поворота предельными значениями обеспечиваются конструкцией узла поворота (рисунок 3).

После поворота корпуса датчика нужно затянуть стопорный винт–ограничитель до упора во избежание случайного поворота корпуса.



Рисунок 3 – Угол поворота электронного блока



Рисунок 4 – Устройство двухсекционного корпуса

1.3.4 ЖК–индикатор может быть повернут на 360° с фиксацией через 90° для удобства считывания показаний. Для поворота индикатора необходимо: открутить два винта, вытянуть индикатор, повернуть его и поставить на место, закрутить два винта. Не допускаются механические удары индикатора датчика.

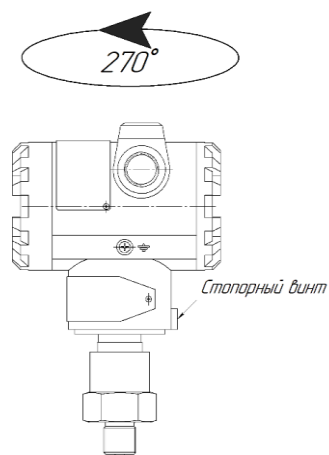
1.3.5 Корпус электронного преобразователя двухсекционный (рисунок 4). Внутреннее пространство корпуса датчика разделено на два герметичных отсека. Электронные компоненты не подвергаются воздействию окружающей среды при монтажных работах или разгерметизации кабельного ввода. В стандартном исполнении корпус выполнен из алюминиевого сплава АК12, наружная поверхность защищена полиэфирным покрытием, также доступно исполнение корпуса из нержавеющей стали 316L. Материал деталей корпуса – нержавеющая сталь AISI 316.

1.3.6 Преобразователь давления (6) и фланцы (7) (рисунок 2) в стандартном исполнении изготавливаются из нержавеющей стали 316L, также доступно исполнение, выполненное из Хастелоя НС–276. Материалы деталей, контактирующие с измеряемой средой, указаны в ПРИЛОЖЕНИИ В.

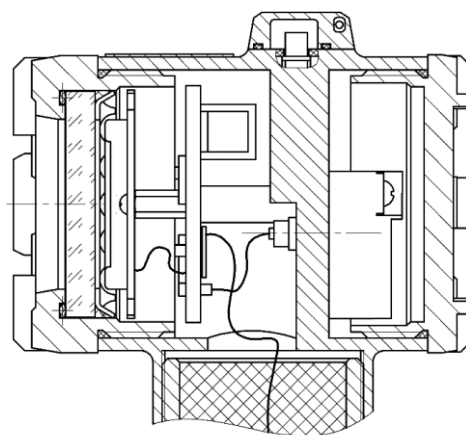
1.4 Маркировка

1.4.1 На табличке, прикрепленной к датчику, нанесены следующие знаки и надписи:

- товарный знак предприятия–изготовителя;
- знак утверждения типа средств измерений;
- единый знак обращения продукции на рынке государств–членов Таможенного союза;
- наименование датчика;
- модель датчика;
- максимальный верхний R_{vmax} и минимальный нижний R_{nmin} пределы измерения с указанием единиц измерения. При R_{nmin} равному нулю, значение параметра не указывается;
- степень защиты IP по ГОСТ 14254;
- предельно допускаемое рабочее избыточное давление (для датчиков разности давления и гидростатического давления) с указанием единицы измерения;
- заводской номер датчика по системе нумерации предприятия–изготовителя;
- напряжение питания;
- выходной сигнал, мА;
- месяц и год изготовления.

1.4.2 На отдельной табличке, прикрепленной к датчику взрывозащищенного исполнения, выполнена маркировка, указанная в таблице 9. А также указано:

- специальный знак взрывобезопасности в соответствии с Приложением 2 ТР ТС 012/2011;
- единый знак обращения продукции на рынке государств–членов Таможенного союза;
- номер сертификата.

1.4.3 На отдельной табличке, прикреплённой к датчику исполнения РМ РС (код в строке заказа RMRS), указано:

- номинальная потребляемая мощность;
- масса датчика;
- способ утилизации;
- информация об оценке соответствия датчика требованиям ТР о безопасности объектов морского транспорта;
- периодичность поверки.

1.4.4 Наличие на корпусе сенсора знаков "Н" и "L" означает маркировку мест подвода измеряемой величины. В датчиках фланцевого исполнения знак "Н" соответствует месту подвода измеряемого давления или большего из измеряемых давлений, а знак "L" маркирует камеру, сообщающуюся со статическим давлением, или камеру для подвода меньшего из измеряемых давлений.

1.5 Тара и упаковка

1.5.1 Упаковывание датчика производится в закрытых вентилируемых помещениях при температуре окружающего воздуха от 15 до 40°С и относительной влажности до 80% при отсутствии в окружающей среде агрессивных примесей.

1.5.2 Перед упаковыванием отверстия под кабели, отверстия штуцеров, фланцев, резьбу штуцеров закрывают колпачками или заглушками, предохраняющими внутреннюю полость от загрязнения, а резьбу – от механических повреждений. Перед упаковыванием производят обезжиривание и очистку рабочих полостей, заглушек, штуцеров датчиков (код в строке заказа «Заполняющая жидкость» – 2 или 3).

1.5.3 Консервация обеспечивается размещением датчиком в пленочный чехол с влагопоглотителем – силикагелем. Допускается датчик непосредственно помещать в пленочный чехол с влагопоглотителем. Средства консервации должны соответствовать варианту защиты ВЗ–10 ГОСТ 9.014. Предельный срок защиты без пере консервации – 1 год.

1.5.4 Детали комплектов монтажных частей датчика, прошедшие и не прошедшие очистку и обезжиривание, заворачивают отдельно друг от друга. Датчики и монтажные части должны быть отделены друг от друга и уплотнены в коробке с помощью прокладок из упаковочного материала. Вместе с датчиком, монтажными частями в коробку уложена техническая документация (сверху изделия). Техническую документацию помещают в полиэтиленовый пакет с зажимом Zip–lock. Коробки уложены в транспортную тару – деревянные, фанерные ящики. Ящики внутри выстланы бумагой. Свободное пространство между коробками и ящиком заполнено амортизационным материалом или прокладками. При транспортировании в контейнерах допускается использовать тару транспортную из гофрированного картона по ГОСТ Р 52901.

1.5.5 Масса транспортной тары (фанерной или ДВП) с датчиками не превышает 50 кг. Масса транспортной тары (дощатой по ГОСТ 2991) не превышает 70 кг. Масса транспортной тары из гофрированного картона не превышает 30 кг.

1.6 Обеспечение взрывозащищенности

1.6.1 Взрывобезопасность датчиков вида «искробезопасная электрическая цепь «i» по ГОСТ 31610.11–2012 обеспечивается следующими средствами:

- внешнее электрическое питание датчиков осуществляется только от искробезопасного блока питания (барьера) с выходными цепями и электрическими параметрами уровня «ia», соответствующими требованиям ГОСТ 31610.11–2014 для искробезопасных цепей электрооборудования, соответствующего условиям применения датчиков во взрывоопасной зоне;
- подключение внешних устройств к цифровому, токовому выходам датчика осуществляется только через барьеры искрозащиты с цепями и электрическими параметрами, соответствующими требованиям ГОСТ 31610.11-2014 для искробезопасных цепей электрооборудования, соответствующего условиям применения датчиков во взрывоопасной зоне;
- электрическая нагрузка активных и пассивных элементов искробезопасных цепей датчика не превышает 2/3 от номинальных значений;
- пути утечки, электрические зазоры и электрическая прочность изоляции, электрические параметры печатных плат и контактных соединений соответствуют требованиям ГОСТ 31610.11–2014;
- внутренние емкость и индуктивность электрической схемы не накапливают энергии, опасных по искровому воспламенению взрывоопасных сред и соответствуют условиям применения датчиков во взрывоопасной зоне;
- изоляция цепи питания относительно корпуса и между искробезопасной цепью и корпусом или заземленными частями датчиков выдерживает испытательное напряжение (эффективное) переменного тока не менее 500 В;
- токоведущие соединения и электронные компоненты схемы датчика защищены от воздействия окружающей среды оболочкой, обеспечивающей степень защиты не ниже IP65 по ГОСТ 14254.

Входные параметры цепи питания и цепей выходных сигналов датчиков исполнений ExiaC, ExiaB, Exdia, RO, RVia приведены в таблице 8.

Таблица 8 – Входные параметры цепи питания датчиков исполнений ExiaC, ExiaB, Exdia, RO, RVia

Наименование параметра	Стандартное исполнение
Максимальное входное напряжение U_i , В	28
Максимальный входной ток I_i , мА	100
Максимальная входная мощность P_i , Вт	0,7
Максимальная внутренняя емкость C_i , нФ	30
Максимальная внутренняя индуктивность L_i , мГн	0,6

1.6.2 Взрывобезопасность датчиков вида «взрывонепроницаемая оболочка «d» по ГОСТ ИЕС 60079–1–2011 обеспечивается следующими средствами:

- заключение всех электрических частей во взрывонепроницаемую оболочку, способную выдержать давление взрыва, исключаящую передачу горения в окружающую взрывоопасную среду;
- взрывоустойчивость и взрывонепроницаемость оболочек соответствует требованиям ГОСТ ИЕС 60079–1–2011;

- параметры взрывонепроницаемых соединений оболочек датчиков давления соответствует требованиям ГОСТ ИЕС 60079–1–2011;
- величины зазоров и длин плоских и цилиндрических взрывонепроницаемых соединений соответствует требованиям ГОСТ ИЕС 60079–1–2011;
- механическая прочность оболочки датчиков давления соответствует требованиям ГОСТ 31610.0–2014 (ИЕС 60079–0:2011);
- применение предупредительных надписей на крышке датчика: «во взрывоопасной атмосфере открывать, отключив от сети».

Датчики исполнения Exd должны эксплуатироваться с сертифицированным Ex–кабельными вводами и Ex–заглушками, соответствующими виду взрывозащиты «d» для подгруппы IIС, диапазону температуры окружающей среды, соответствующему исполнению датчика (Т6), и степени защиты от внешних воздействий не ниже IP67 по ГОСТ 14254–2015.

1.6.3 Защита датчиков давления от воспламенения горючей пыли обеспечивается применением «защиты от воспламенения пыли оболочками «t» в соответствии с ГОСТ ИЕС 60079–31–2013.

1.6.4 На датчиках взрывозащищённого исполнения имеется дополнительная табличка с маркировкой взрывозащиты, указанной в таблице 9.

Таблица 9 – Маркировка датчиков взрывозащищённого исполнения

Взрывозащищенное исполнение датчиков давления	Маркировка
Exd	1Ex d IIС Т4 Gb X Ex tb IIС Т135°С Db – 60 ≤ t _a ≤ + 85 °С
	1Ex d IIС Т5 Gb X Ex tb IIС Т100°С Db – 60 ≤ t _a ≤ + 85 °С
	1Ex d IIС Т6 Gb X Ex tb IIС Т85°С Db – 60 ≤ t _a ≤ + 70 °С
ExiaС	0Ex ia IIС Т4 Ga X Ex ia IIС Т135°С Da – 60 ≤ t _a ≤ + 85 °С U _i ≤ 28 В, I _i ≤ 100 мА, P _i ≤ 0,7 Вт, C _i = 30 нФ, L _i = 0,6 мГн
	0Ex ia IIС Т5 Ga X Ex ia IIС Т100°С Da – 60 ≤ t _a ≤ + 85 °С U _i ≤ 28 В, I _i ≤ 100 мА, P _i ≤ 0,7 Вт, C _i = 30 нФ, L _i = 0,6 мГн
	0Ex ia IIС Т6 Ga X Ex ia IIС Т85°С Da – 60 ≤ t _a ≤ + 70 °С U _i ≤ 28 В, I _i ≤ 100 мА, P _i ≤ 0,7 Вт, C _i = 30 нФ, L _i = 0,6 мГн

Таблица 9 – Маркировка датчиков взрывозащищенного исполнения (продолжение)

Взрывозащищенное исполнение датчиков давления	Маркировка
ExiaB	0Ex ia IIB T4 Ga X Ex ia IIIB T135°C Da $-60 \leq t_a \leq +85 \text{ }^\circ\text{C}$ $U_i \leq 28 \text{ В}, I_i \leq 100 \text{ мА}, P_i \leq 0,7 \text{ Вт},$ $C_i = 30 \text{ нФ}, L_i = 0,6 \text{ мГн}$
	0Ex ia IIB T5 Ga X Ex ia IIIB T95°C Da $-60 \leq t_a \leq +85 \text{ }^\circ\text{C}$ $U_i \leq 28 \text{ В}, I_i \leq 100 \text{ мА}, P_i \leq 0,7 \text{ Вт}, C_i = 30 \text{ нФ}, L_i = 0,6 \text{ мГн}$
	0 Ex ia IIB T6 Ga X Ex ia IIIB T80°C Da $-60 \leq t_a \leq +70 \text{ }^\circ\text{C}$ $U_i \leq 28 \text{ В}, I_i \leq 100 \text{ мА}, P_i \leq 0,7 \text{ Вт}, C_i = 30 \text{ нФ}, L_i = 0,6 \text{ мГн}$
Exdia	1Ex d ia IIC T4 Gb X $-60 \leq t_a \leq +85 \text{ }^\circ\text{C}$ $U_i \leq 28 \text{ В}, I_i \leq 100 \text{ мА}, P_i \leq 0,7 \text{ Вт}, C_i = 30 \text{ нФ}, L_i = 0,6 \text{ мГн}$
	1Ex d ia IIC T5 Gb X $-60 \leq t_a \leq +85 \text{ }^\circ\text{C}$ $U_i \leq 28 \text{ В}, I_i \leq 100 \text{ мА}, P_i \leq 0,7 \text{ Вт}, C_i = 30 \text{ нФ}, L_i = 0,6 \text{ мГн}$ –
	1Ex d ia IIC T6 Gb X $-60 \leq t_a \leq +70 \text{ }^\circ\text{C}$ $U_i \leq 28 \text{ В}, I_i \leq 100 \text{ мА}, P_i \leq 0,7 \text{ Вт}, C_i = 30 \text{ нФ}, L_i = 0,6 \text{ мГн}$
RV	PB Ex d I Mb X $-60 \leq t_a \leq +70 \text{ }^\circ\text{C}$
RO	PO Ex ia I Ma X $-60 \leq t_a \leq +70 \text{ }^\circ\text{C}$
RVia	PB Ex d ia I Mb X $-60 \leq t_a \leq +70 \text{ }^\circ\text{C}$

Для датчиков давления взрывозащищенных исполнений RV, RO, RVia, применяемых в подземных выработках шахт, рудников и их наземных строениях, опасных по рудничному газу, все элементы конструкции датчика выполняются из нержавеющей стали.

В случае комплектации датчика трубками предварительно изолированными РизурПак (RizurPak) во взрывозащищенном исполнении с электрическим обогревом, трубки должны комплектоваться сертифицированными нагревательными кабелями с комплектующими и монтажными комплектами к ним, имеющие действующие сертификаты ТР ТС 012/2011 и параметры взрывозащиты не ниже указанных в приложении к сертификату ТР ТС 012/2011 на данные трубки.

ВНИМАНИЕ!

- при эксплуатации необходимо принимать меры защиты от превышения температуры элементов датчиков вследствие нагрева от измеряемой среды выше значения, допустимого для температурного класса Т6...Т4;
- окрашенные датчики могут представлять опасность потенциального электростатического заряда. Протирать только влажной или антистатической тканью;
- до включения питания плотно закрыть крышку датчика;
- взрывозащищенное исполнение обеспечивается при избыточном давлении измеряемой среды, не превышающем максимального значения, допустимого для датчика.

1.7 Комплектность

1.7.1 Комплект поставки датчика приведен в таблице 10.

Таблица 10 – Комплект поставки датчиков давления

Наименование	Обозначение	Количество
Датчик давления	ЭМИС-БАР ¹⁾	1 шт.
Паспорт	ЭБ 100.000.00 ПС	1 экземпляр
Руководство по эксплуатации	ЭБ 100.000.00 РЭ	1 экземпляр ²⁾
Методика поверки	ЭБ 100.000.00 МП	1 экземпляр на партию
Комплект монтажных частей (КМЧ)	–	по заказу
Комплект запасных частей (ЗИП)	–	по заказу

¹⁾ Модель и исполнение датчика в зависимости от заказа, опросного листа.

²⁾ Допускается прилагать по 1 экземпляру на каждые 10 датчиков (или другое количество, по согласованию с заказчиком), поставляемых в один адрес.

1.7.2 Комплект монтажных частей поставляется отдельно по заказу. Состав КМЧ, в зависимости от исполнения датчика, приведен в ПРИЛОЖЕНИИ Г.

1.7.3 Комплект запасных частей ЗИП поставляется отдельно по заказу. В состав ЗИП в зависимости от исполнения датчика, входят прокладки для его монтажа, а также, независимо от исполнения, входят уплотнительные кольца для электрического присоединения. По заказу, в комплект ЗИП могут также входить и другие комплектующие.

1.7.4 Наличие на корпусе сенсора знаков "Н" и "L" означает маркировку мест подвода измеряемой величины. В датчиках фланцевого исполнения знак "Н" соответствует месту подвода измеряемого давления или большего из измеряемых давлений, а знак "L" маркирует камеру, сообщающуюся со статическим давлением, или камеру для подвода меньшего из измеряемых давлений.

2 ИСПОЛЬЗОВАНИЕ ПО НАЗНАЧЕНИЮ

2.1 Эксплуатационные особенности

2.1.1 Датчики поставляются в заводской таре. При получении упаковки с датчиком необходимо проверить сохранность тары. В случае ее повреждения необходимо составить акт приемки, где отобразить характер повреждений.

2.1.2 В холодное время года, ящики с датчиками распаковываются в отапливаемом помещении не менее, чем через 12 ч после внесения их в помещение.

2.1.3 Сразу после распаковки необходимо проверить комплектность в соответствии с паспортом на датчик.

2.1.4 В паспорте датчика нужно указать дату ввода в эксплуатацию. В паспорт рекомендуется включать данные, касающиеся эксплуатации датчика: записи по обслуживанию с указанием имевших место неисправностей и их причин; данные о проверке и т.п.

2.1.5 Перед началом работы необходимо удалить транспортировочные заглушки из динамической, статической полостей датчиков и отверстий под кабель.

2.1.6 Датчики можно устанавливать и в помещении, и на открытом воздухе.

2.1.7 Датчик, поступивший к потребителю, сконфигурирован предприятием–изготовителем в соответствии с опросным листом и с учетом параметров конкретного технологического процесса. Изменить конфигурацию можно или с помощью кнопок на корпусе датчик или с помощью цифрового сигнала HART.

Для корректировки конфигурации прибора можно использовать локальные кнопки или конфигурировать удаленно с помощью HART модема или HART коммуникатора.

2.1.8 После воздействия максимальных или минимальных рабочих температур рекомендуется произвести корректировку «нуля».

2.1.9 При включении питания автоматически запускается программа самодиагностики. Длительность программы самодиагностики не более 2 секунд, далее датчик давления переходит в нормальный режим работы – замер давления. В случае возникновения ошибки датчик выведет соответствующее сообщение на дисплей и установит фиксированное значение тока петли по заранее сконфигурированному значению.

2.1.10 При работе в агрессивных, коррозионно–опасных, токсических и прочих средах следует убедиться, что выбранное исполнение датчика подходит для работы в указанных средах.

Ответственность за подбор датчика, материалов и опций для использования в конкретных условиях потребителя (таких как химический состав, температура, давление измеряемой среды, наличие абразивных или загрязняющих веществ и т.д.) единолично лежит на потребителе. Изготовитель не производит подбор материалов и характеристик датчика, а также не производит оценку совместимости выбранного датчика и технологического процесса.

ВНИМАНИЕ!



Применение датчиков недопустимо, если измеряемая среда является агрессивной к материалам преобразователя давления.

2.1.11 При монтаже необходимо убедиться, что применяемые монтажные детали соответствуют модели датчика и условиям применения. Использование не надлежащего качества уплотнительных прокладок, колец и крепежа может привести к аварии. Используйте только предназначенные для конкретного изделия уплотнительные прокладки, в противном случае организация оставляет за собой право отказать в гарантийном обслуживании.

2.1.12 Превышение максимально допустимого давления, температуры измеряемой и/или окружающей среды может привести к выходу датчика из строя и аварии (тяжесть последствий зависит от величины превышения и условий применения датчика).

2.1.13 Неправильное подключение или неплотно затянутые крышки/кабельные вводы могут привести к нарушению взрывонепроницаемой оболочки датчика давления.

2.1.14 Следует избегать воздействия прямого солнечного света на корпус и смотровое окно датчика.

2.1.15 При эксплуатации датчиков необходимо исключить: накопление и замерзание конденсата в рабочих камерах и внутри соединительных трубок при измерении параметров газообразных сред и замерзание, кристаллизацию среды или выкристаллизовывание из нее отдельных компонентов при измерении жидких сред. При прокладывании соединительных трубок на открытом воздухе рекомендуется использовать средства защиты от замерзания измеряемой среды, например систему обогрева трубок.

2.1.16 ЖК-индикатор (код LCD) сохраняет работоспособность при рабочем диапазоне температур окружающего воздуха от минус 42° до плюс 85°С. Воздействие температуры окружающего воздуха ниже минус 42°С не приводит к повреждению ЖК-индикатора, при этом показания индикатора могут быть нечитаемыми, частота его обновления снижается.

2.1.17 При эксплуатации датчика не допускаются кратковременные броски давления (гидроудары, пульсирующее давление), которые превышают допускаемые значения. В этих случаях возможен выход датчика из строя из-за повреждения или разрушения его чувствительного элемента. Если пульсирующее давление, гидроудары невозможно исключить, то необходимо применять гасители пульсаций или другие меры, чтобы не допустить повреждения или разрушения чувствительного элемента датчика.

2.1.18 Датчики дифференциального давления выдерживают перегрузку со стороны плюсовой и минусовой полости в течение 1 мин односторонним воздействием давления, равного предельно допускаемому рабочему избыточному давлению (таблица 2). В отдельных случаях односторонняя перегрузка рабочим избыточным давлением может привести к незначительным изменениям нормированных характеристик датчика. Для исключения данного эффекта после воздействия перегрузки, произвести корректировку начального значения выходного сигнала.

2.1.19 Выбор расположения датчика относительно трубопровода зависит от технологического процесса. При определении положения датчика и импульсных линий рекомендуется руководствоваться следующими правилами:

- прокладывать импульсные линии по кратчайшему расстоянию, без резких изгибов;
- импульсные линии должны иметь односторонний уклон (не менее 1:10) от места отбора давления, вверх к датчику, если измеряемая среда – газ и вниз к датчику, если измеряемая среда – жидкость. Если это невозможно выполнить, при измерении давления газа в нижних точках соединительной линии следует устанавливать отстойные сосуды, а при измерении давления жидкости в наивысших точках – газосборники. Отстойные сосуды рекомендуется устанавливать перед датчиком и в других случаях, особенно при длинных соединительных линиях и при расположении датчика ниже места отбора давления;
- перед присоединением к датчику линии должны быть тщательно продуты для уменьшения возможности загрязнения динамической полости датчика;
- для исключения механического воздействия на датчики со стороны импульсных линий необходимо предусмотреть крепление соединительных линий;
- при необходимости проведения продувки импульсных линий должны предусматриваться самостоятельные устройства, исключаяющие продувку через датчик. Необходимость установки устройств для продувки соединительных линий при их малой длине

(менее 1 м), наличии фильтра, исключающего попадание твердых частиц в датчик, определяет проектировщик конкретных систем применения датчика давления;

– в импульсной линии от места отбора давления к датчику установить два вентиля или трехходовой кран для отключения датчика от линии и соединения его с атмосферой. Это упростит периодический контроль установки выходного сигнала, соответствующего нижнему значению измеряемого давления, и демонтаж датчика. В соединительных линиях от сужающего устройства к датчику разности давлений рекомендуется установить на каждой из линий вентиль для соединения линии с атмосферой и вентиль для отключения датчика.

2.1.20 Отбор давления рекомендуется производить в местах, где скорость движения среды наименьшая и поток без завихрений, т.е. на прямолинейных участках трубопровода при максимальном расстоянии от запорных устройств, колен, компенсаторов и других гидравлических соединений. Для снижения влияния пульсации измерительной среды на результат измерения допускается использовать демпферные устройства.

2.1.21 **Важно:** увеличение времени демпфирования приводит к увеличению точности медленно протекающих процессов, но увеличивает время реакции на время, соответствующее времени демпфирования.

2.1.22 **Важно:** для дифференциальных датчиков давления нужно соблюдать правильность подключения камер высокого и низкого давления (обозначены L – для низкого давления и H – для высокого).

2.2 Требования к монтажу

2.2.1 Общие требования к монтажу датчика.

Монтаж (демонтаж), электрическое подключение, настройку, эксплуатацию датчиков должны выполнять лица, изучившие настоящее руководство по эксплуатации и прошедшие инструктаж по технике безопасности при работе с электротехническими установками.

При установке датчика необходимо руководствоваться следующими обязательными правилами:

– Места установки должны обеспечивать удобные условия для обслуживания и демонтажа. Датчик необходимо устанавливать так, чтобы имелся доступ к двум отделениям корпуса электронного преобразователя;

– Место установки датчика должно обеспечивать его эксплуатацию без возможных механических повреждений;

– Не допускается устанавливать датчик в затапливаемых подземных теплофикационных помещениях;

– Датчик может монтироваться на горизонтальном, вертикальном или наклонном участке трубопровода;

– Установка датчика в зоне расположения устройств, создающих вокруг себя мощное магнитное поле (например, силовых трансформаторов), не допускается;

– Запрещается выполнять какие-либо работы при включенном питании датчика;

– Запрещается работать с приборами и электроинструментом без подключения их к шине защитного заземления во избежание повреждения датчика статическим электричеством;

– Неиспользуемые кабельные вводы должны быть заглушены;

– После монтажа питания необходимо затянуть кабельные вводы и заглушки для предотвращения попадания влаги через уплотнительные поверхности кабельных вводов и заглушек;

- Присоединение к датчику внешних электрических цепей следует производить только после окончания монтажных работ на трубопроводе, а их отсоединение – до начала демонтажа;
- Корпус датчика всегда следует заземлять в соответствии с действующими на предприятии–потребителе или в данной отрасли промышленности правилами техники безопасности. Наиболее эффективным способом заземления корпуса датчика является прямое заземление проводом с минимальным импедансом.
- Заземление датчика производится в первую очередь, перед подключением питающих и измерительных линий, подсоединением провода заземления датчика к зажиму, отмеченному знаком заземления;
- Не допускается эксплуатация датчиков с признаками внешнего повреждения;
- Рекомендованное расположение патрубков отбора давления (рисунок 5).



Рисунок 5 – Расположение патрубков отбора давления

Для измерения давления жидкости необходимо располагать отводные отверстия в технологическом трубопроводе горизонтально или под углом не более 45° относительно горизонтали вниз для предотвращения отложения осадков и монтировать датчик рядом или ниже отводных отверстий, чтобы газы могли отводиться в трубопровод.

Для измерения давления газа необходимо располагать отводные отверстия в технологическом трубопроводе вертикально или под углом не более 45° относительно вертикальной оси с любой стороны и монтировать датчик рядом или выше отводных отверстий, чтобы жидкость могла стекать в трубопровод.

Для измерения давления пара необходимо располагать отводные отверстия в технологическом трубопроводе горизонтально или под углом не более 45° относительно горизонтали вверх и монтировать датчик ниже, чтобы импульсные трубки все время были заполнены конденсатом. При работе с паром импульсные линии должны быть заполнены водой для предотвращения контакта пара с датчиком и обеспечения точности измерения на начальном этапе.

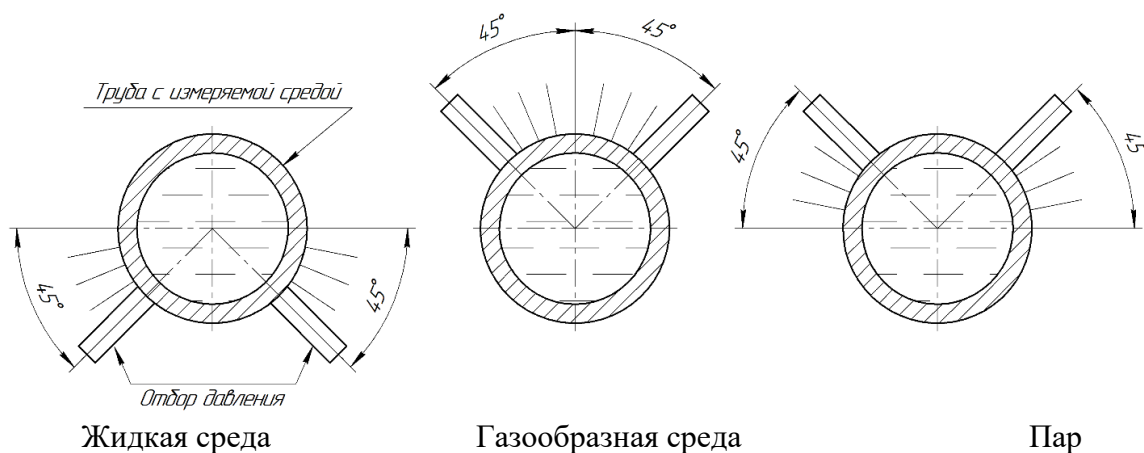
Перед установкой датчика кислородного исполнения нужно убедиться в наличии штампа «Обезжирено» в паспорте датчика. Перед присоединением датчика соединительные линии продуть чистым сжатым воздухом или азотом. Воздух или азот не должны содержать масел. При монтаже недопустимо попадание жиров и масел в полости датчика. В случае их попадания необходимо произвести обезжиривание датчика и соединительных линий.

Перед установкой монтажные части, соприкасающиеся с кислородом, обезжирить. Ударные нагрузки и превышение вибрации относительно заявленных значений могут привести к выходу из строя датчика и привести к аварийным ситуациям.

2.2.2 Датчик может устанавливаться непосредственно на месте подключения к процессу или с использованием монтажного кронштейна. Варианты установки с помощью монтажного кронштейна:

- на стену или раму при помощи 4-х винтов;
- на вертикальной или горизонтальной монтажной трубе (50–60 мм) с использованием скоб, датчик давления крепится на кронштейн с помощью 4-х прилагаемых винтов. Габаритные размеры кронштейнов указаны в ПРИЛОЖЕНИИ И.

ВНИМАНИЕ!

При монтаже с поворотом датчика относительно вертикали необходимо провести калибровку нуля перед вводом в эксплуатацию.

2.2.3 Установочные и присоединительные размеры датчиков приведены в ПРИЛОЖЕНИИ Д.

2.2.4 При уплотнении стыков резьбовых цилиндрических соединений металлической прокладкой для улучшения условий уплотнения, рекомендуется перед сборкой нанести на резьбу и металлическую прокладку:

- смазку графитовую или смазку ЦИАТИМ, или смазочный материал, применяемый на предприятии–потребителе – для датчиков общепромышленного исполнения;
- жидкость ПЭФ 130 ТУ 6–02–1072 – для датчиков кислородного исполнения.

После окончания монтажа датчиков, необходимо проверить места соединений на герметичность при максимальном рабочем давлении.

2.2.5 При монтаже на трубопроводе с повышенной температурой измеряемой среды (более 85 °С) необходимо соблюдать следующие рекомендации:

- При теплоизоляции трубопровода стойку датчика закрывать теплоизоляцией не допускается. В противном случае возможен перегрев электронного блока, даже если температура окружающей среды не превышает допустимое значение +70°С.
- Для снижения конвективного нагрева электронного блока рекомендуется осуществлять монтаж датчика таким образом, чтобы электронный блок располагался сбоку или снизу от трубопровода, а не над ним (стойка датчика направлена горизонтально или вертикально вниз).

2.2.6 При электромонтаже необходимо выполнять следующие рекомендации:

- Не допускается располагать линии связи датчика с внешними устройствами вблизи силовых кабелей;
- Кабели и провода, соединяющие датчик и регистрирующие приборы, рекомендуется прокладывать в металлорукавах или металлических трубах;
- Для прокладки линии связи при монтаже рекомендуется применять кабели контрольные с резиновой или пластмассовой изоляцией, кабели для сигнализации с полиэтиленовой изоляцией;
- Допускается совместная прокладка в одном кабеле проводов цепей питания датчика и выходных сигналов;
- Рекомендуется вблизи мест прокладки линии связи электроустановок мощностью более 0,5 кВА применение экранированного кабеля с изолирующей оболочкой;
- В качестве сигнальных цепей и цепей питания датчика могут быть использованы изолированные жилы одного кабеля, при этом сопротивление изоляции не менее 10 МОм. Экранировка цепей выходного сигнала от цепей питания датчика не требуется;

– Электромонтаж кабелей, соединяющих датчик с вторичными приборами производить согласно схемам, приведенным в ПРИЛОЖЕНИИ Б.

– При проведении электромонтажа необходимо прозвонить и замаркировать разделанные концы кабеля, а затем подсоединить их к клеммной колодке датчика. Визуально проверить правильность подключения соответствующих проводов к датчику;

Корпус датчика всегда следует заземлять в соответствии с действующими на предприятии–потребителе или в данной отрасли промышленности правилами техники безопасности. Наиболее эффективным способом заземления корпуса датчика является прямое заземление проводом с минимальным импедансом. Заземление датчика производить путем соединения проводом сечением не менее 0,5 мм² шины заземления и специального зажима на корпусе датчика. Сопротивление заземления необходимо проверять после монтажа, оно не должно превышать 4 Ом.

2.2.7 Монтаж датчика с обеспечением взрывозащищенности.

Перед монтажом датчик должен быть осмотрен. Особое внимание следует обратить на маркировку взрывозащиты, предупредительные надписи, отсутствие повреждений датчика, наличие заземляющего зажима, наличие средств уплотнения для кабелей и крышек, состояние подключаемого кабеля.

При монтаже датчиков исполнения «Exd», «Exdia», «RV», «RVia» необходимо проверить состояние взрывозащищенных поверхностей деталей, подвергаемых разборке. Царапины, вмятины, сколы на поверхностях, обозначенных меткой «Взрыв» на чертеже средств обеспечения взрывозащиты, приведенном в ПРИЛОЖЕНИИ Ж, не допускаются.

Электромонтаж датчиков необходимо производить в соответствии со схемами подключений, приведенными в ПРИЛОЖЕНИИ Б.

Линии связи могут быть выполнены любым типом кабеля с сечением проводов не менее 0,35 мм² согласно главе 7 ПУЭ.

При использовании источников искробезопасного питания, имеющих гальваническую связь с землей или нагрузкой, заземление каких–либо цепей не допускается.

Если при подключении датчика используется только один кабельный ввод, неиспользуемый ввод должен быть заглушен. Для глушения неиспользуемого ввода датчиков исполнения «Exd», «Exdia», «RV», «RVia» допускается использовать только сертифицированные заглушки с соответствующей маркировкой взрывозащиты.

После завершения электрического монтажа необходимо закрыть крышки электронного блока и застопорить их стопорами, согласно чертежу ПРИЛОЖЕНИЯ Ж.

ВНИМАНИЕ!



Необеспечение надежного уплотнения кабельных вводов, крышек–корпуса электронного преобразователя или заглушки, может привести к отказу датчика из–за попадания в него воды, влаги или агрессивной среды. В данном случае предприятие–изготовитель не несет ответственности за отказ датчика.

Монтаж, эксплуатация и техническое обслуживание датчиков должны проводиться в соответствии с ПУЭ, ГОСТ 31610.0, «Правила технической эксплуатации электроустановок потребителей», «Приказ Минтруда России от 24 июля 2013г №328н» и данным руководством по эксплуатации.

2.2.8 При использовании датчиков давления специального фланцевого исполнения или датчиков соединённых капиллярными трубками с мембранным разделителем сред для измерения до 1 МПа необходимо учитывать давление заливаемой жидкости в капилляре на измерительную мембрану. Рекомендуется устанавливать датчик таким образом, чтобы расстояние от точки отбора

(мембраны разделителя) до мембраны преобразователя давления (Расстояние H , на рисунке 6) было минимальным.



Рисунок 6 – Монтаж датчиков с капиллярными трубками

При использовании датчиков избыточного, дифференциального, гидростатического давления необходимо провести операцию обнуления датчика после его монтажа, что скомпенсирует уход нуля от давления жидкости в капиллярах.

При использовании датчиков абсолютного давления рекомендуется устанавливать датчик ниже разделительной мембраны. Таким образом, будет предотвращена вакуумная нагрузка на разделительную мембрану, обусловленная давлением масла в капиллярах. Разрешается устанавливать датчик выше разделительной мембраны, не превышая допустимую высоту H (рисунок 7). Допустимая высота зависит от плотности заполняемого масла и наименьшего допустимого давления действующего на мембрану со стороны более высокого давления.

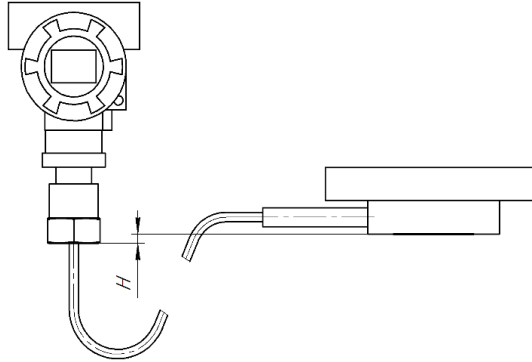

Рисунок 7 – Монтаж в условиях вакуума

2.2.9 Монтаж фланцев необходимо производить так, чтобы уплотнение не соприкасалось с мембраной, поскольку это повлияет на результат измерений.

2.2.10 Точность измерения давления зависит от верной установки датчика и капиллярных линий от места отбора давления до датчика. Капиллярные линии рекомендуется прокладывать по кратчайшему расстоянию. Капиллярные линии необходимо выполнять с отводами в виде петлеобразных успокоителей, если давление среды пульсирующее, возможны гидро– или газо–удары. Капиллярные линии должны иметь односторонний уклон не менее 1:10 от места отбора давления вверх к датчику, если измеряемая среда – газ (пар), вниз к датчику, если измеряемая среда – жидкость.

Если это невозможно, при измерении давления или разности давлений газа в нижних точках соединительной линии следует устанавливать отстойные сосуды, а при измерении давления или разности давлений жидкости в наивысших точках – газосборники.

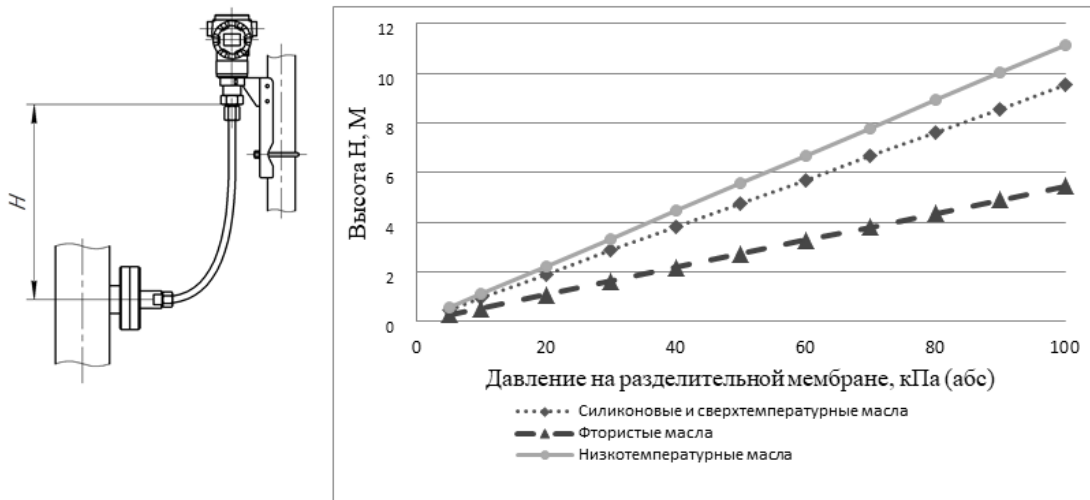
Отстойные сосуды рекомендуется устанавливать перед датчиком и в других случаях, особенно при длинных капиллярных линиях и при расположении датчика ниже места отбора давления.

При измерении пара с температурой выше 121°C рекомендуется заполнить капиллярную трубку водой, для предотвращения прямого контакта преобразователя с паром и обеспечить точность измерений на начальном этапе.

В капиллярных линиях от сужающего устройства к датчику разности давлений рекомендуется установить на каждой из линий вентиль для соединения линии с атмосферой и вентиль для отключения датчика.

Рекомендуемые схемы капиллярных линий при измерении расхода газа, пара, жидкости приведены на рисунках 8, 9, 10.

Необходимо следить за тем, чтобы трубки линий и вентили не засорились и были герметичны. В трубках и вентилях не должно быть пробок газа (при измерении разности давлений жидких сред) или жидкости (при измерении разности давлений газа). С этой целью трубки рекомендуется периодически продувать, не допуская при этом перегрузки датчика; периодичность устанавливается потребителем в зависимости от условий эксплуатации.

Продувку и заполнение соединительных линий рабочей средой запрещается проводить через приемные полости и дренажные клапаны датчика. Для продувки и заполнения соединительных линий необходимо использовать штатные продувочные устройства, либо обеспечить изолирование датчика давления от продуваемой системы. При наличии в конструкции встроенных клапанов продувки, рекомендуется использовать эти клапаны для продувки линий при закрытых изолирующих вентилях вентильной системы или клапанного блока.

При заполнении измерительных камер датчиков необходимо следить за тем, чтобы в камерах датчика не осталось пробок газа (при измерении разности давлений жидких сред) или жидкости (при измерении разности давлений газа). Заполнение камер датчика жидкостью осуществляется после установки его в рабочее положение. Подача жидкости производится под небольшим давлением (желательно самотеком) одновременно в обе камеры при открытых игольчатых клапанах. После того, как жидкость начинает вытекать через игольчатые клапаны, их следует закрыть.

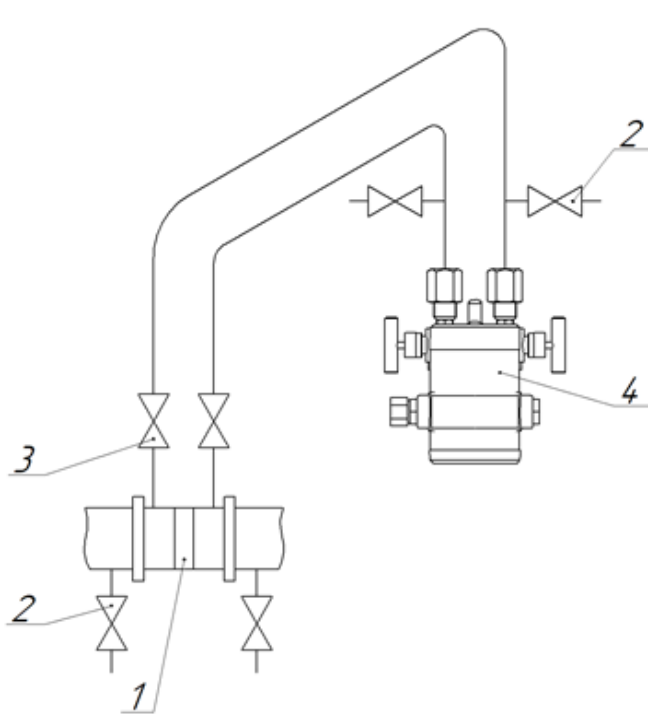

- 1 – сужающее устройство;
- 2 – продувочный вентиль;
- 3 – вентиль; 4 – датчик.

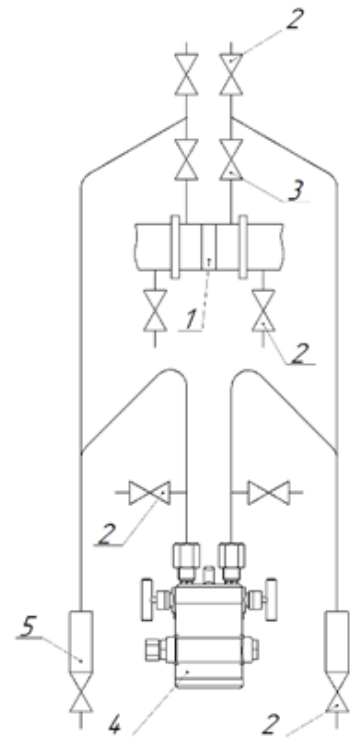

- 1 – сужающее устройство;
- 2 – продувочный вентиль;
- 3 – вентиль; 4 – датчик;
- 5 – отстойный сосуд.

Рисунок 8 – Схема соединительных линий при измерении газа

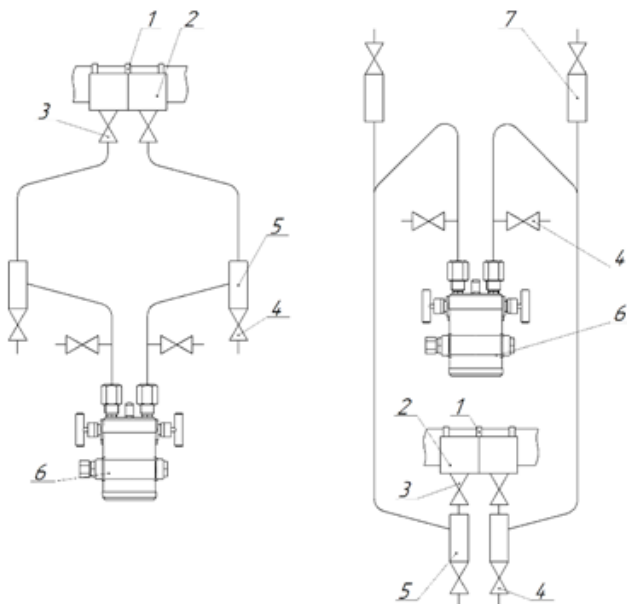

- 1 – сужающее устройство; 2 – уравнильный сосуд; 3 – вентиль; 4 – продувочный вентиль;
- 5 – отстойный сосуд; 6 – датчик давления; 7 – газосборник

Рисунок 9 – Схема соединительных линий при измерении пара

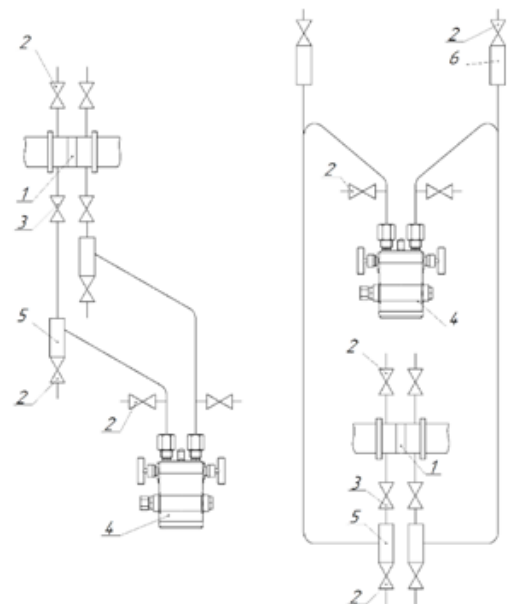

- 1 – сужающее устройство; 2 – продувочный вентиль; 3 – вентиль; 4 – датчик;
- 5 – отстойный сосуд; 6 – газосборники.

Рисунок 10 – Схема соединительных линий при измерении жидкости

2.2.11 Датчик измерения уровня необходимо располагать в самой нижней точке измерения. Не допускается устанавливать датчик в потоке загружаемой среды или в месте резервуара подверженного скачкам давления (зона всасывания насоса, лопастей мешалки). Для упрощения эксплуатации датчик следует устанавливать за отсечным устройством. Примеры монтажа представлены на рисунке 11. После монтажа необходимо обязательно обнулять датчик при пустой емкости.

ВНИМАНИЕ!



В процессе работы изменение положения датчика или капиллярных линий может вызвать уход нулевого значения датчика. Если необходимо изменить положение датчика давления или капиллярных линий, рекомендуем осушить резервуар, закрепить датчик и капиллярные линии в необходимом положении, затем произвести обнуление датчика.



Рисунок 11 – Схема монтажа датчика измерения уровня

2.3 Использование датчика

2.3.1 Подготовка к работе

2.3.1.1 Перед первым включением электрического питания датчика и пуском его в эксплуатацию необходимо:

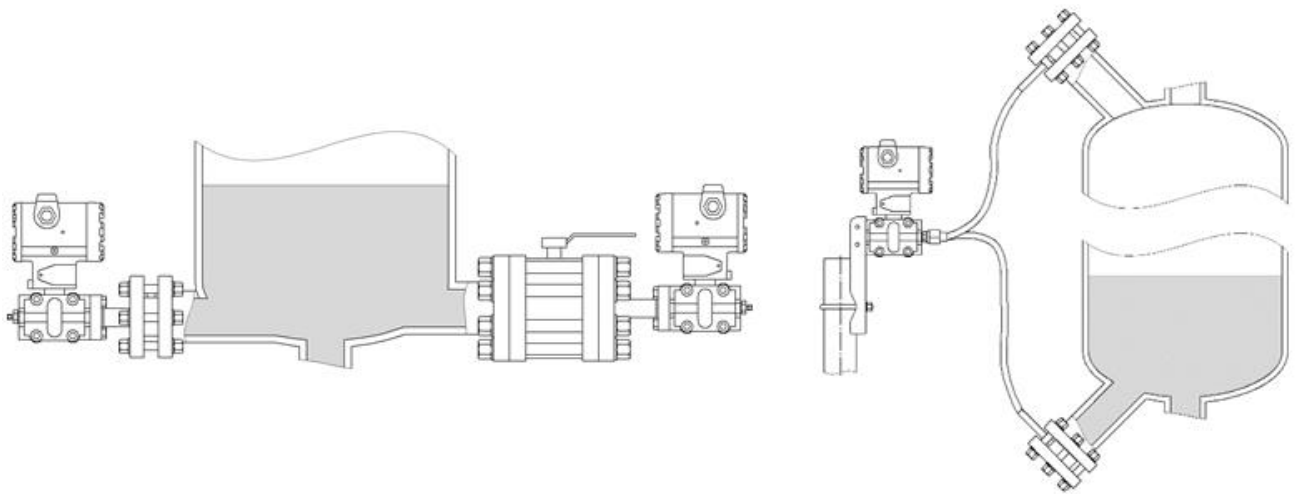
- проверить правильность монтажа датчика на трубопроводе;
- проверить параметры электрического питания датчика;
- проверить правильность заземления корпуса датчика;
- проверить правильность подключения внешних устройств.

2.3.1.2 Параметры датчика, соответствующие заказу потребителя, внесены в паспорт датчика:

- диапазон измерения давления;
- серийный номер;
- класс точности датчика;

2.3.2 Перед вводом в эксплуатацию рекомендуется провести калибровку нуля датчика см. пункт 2.6.

2.3.3 Ввод в эксплуатацию

Ввод в эксплуатацию датчика оформляется актом.

При вводе датчика в эксплуатацию в паспорте необходимо сделать отметку с указанием даты ввода и заверить её подписью лица, ответственного за эксплуатацию приборов.

2.4 Рекомендации по кабелю токовой петли 4–20 мА

Для подключения токовой петли 4–20 мА тип кабеля должен выбираться исходя из требований взрывозащиты, пожарной безопасности, устойчивости к агрессивным средам и климатического исполнения.

Рекомендации по подключению токовой петли 4–20 мА:

1. Рекомендуется применять кабель с витой парой в индивидуальном или общем экране.
2. Рекомендуется выполнять заземление экрана кабеля в одной точке со стороны приемника.
3. Рекомендуется прокладывать кабель вдали от силовых линий и силового оборудования.
4. Максимальная длина кабеля и его сечение необходимо выбирать таким образом, чтобы источник питания обеспечивал напряжение на клеммах прибора не менее 10,5 В. В активном режиме сопротивление линии не должно превышать 1 кОм.

2.5 Рекомендации по кабелю линий связи HART

2.4.1 Для прокладки проводов в HART–системе должен использоваться кабель витой экранированной пары, либо с общим экраном поверх кабеля, содержащего много витых пар. В последнем случае важно не использовать другие пары для сигналов, которые могут вызвать помехи в HART коммуникации. Их можно использовать для других HART линий связи, либо для чисто аналоговых линий, если уровень наводимых в них помех от HART имеет допустимый уровень.

Если длина кабеля превышает несколько десятков метров, его погонные параметры – сопротивление и емкость надо учитывать, чтобы не допустить максимального уровня искажения HART сигнала. Это условие выполняется, если произведение суммарного сопротивления R и емкости C сети удовлетворяет соотношению: $R \cdot C \leq 65$ мкс.

В самой простой HART системе R является суммой сопротивления резистора нагрузки R_n , сопротивления витой пары кабеля (контура), внутреннее сопротивление E_x –барьера (при наличии). Кроме того, значение сопротивления R надо учесть при вычислении падения напряжения в контуре. Сопротивление кабеля (контура) измеряется для обоих, соединенных последовательно проводников.

Емкость C представляет собой общую емкость кабеля и суммарную емкость подключенных устройств (максимальная внутренняя емкость ЭМИС–БАР составляет 11000 пФ). Емкость кабеля измеряется от одного проводника, до всех других и до экрана. Чтобы можно было допустить высокую емкость, понижайте насколько это возможно сопротивление нагрузки.

В таблице 11 приведены типовые параметры некоторых типов кабелей (экранированная витая пара). Более точные значения погонных параметров зависят от конкретной марки производителя кабеля.

Таблица 11 – Типовые параметры некоторых кабелей

AWG/сечение мм ²	Диаметр, мм	Сопротивление медной жилы, Ом/м	Ёмкость жилы, пФ/м
18 AWG /0.823	1.024	0.021	300 – 420
20 AWG /0.518	0.812	0.033	150 – 200
22 AWG /0.326	0.644	0.053	100 – 150
24 AWG /0.205	0.511	0.084	75 – 100

2.4.2 Ограничения параметров кабеля.

Существуют ограничения максимальной длины кабеля, в зависимости от его сечения. “HART FSK Physical Layer Specification” ограничивает минимальную толщину используемого кабеля на уровне 0.51 мм (24 AWG), при этом максимальная длина кабеля не должна превышать 1500 м. Если длина кабеля превышает 1500 м, минимальная толщина кабеля должна быть не менее 0.81 мм (20 AWG).

2.4.3 Методика расчета длины кабеля.

Для быстрого расчета длины кабеля сети HART, можно воспользоваться диаграммами на рисунках 12 – 15. Эти диаграммы представляют собой зависимость общей допустимой емкости кабеля от величины сопротивления R_p (которое вычисляется, как эквивалент параллельных сопротивлений всех подключенных приборов и нагрузки) для различных значениях суммарных емкостей подключенных приборов.



Рисунок 12 – Диаграмма расчета максимальной длины кабеля



Рисунок 13 – Диаграмма расчета максимальной длины кабеля

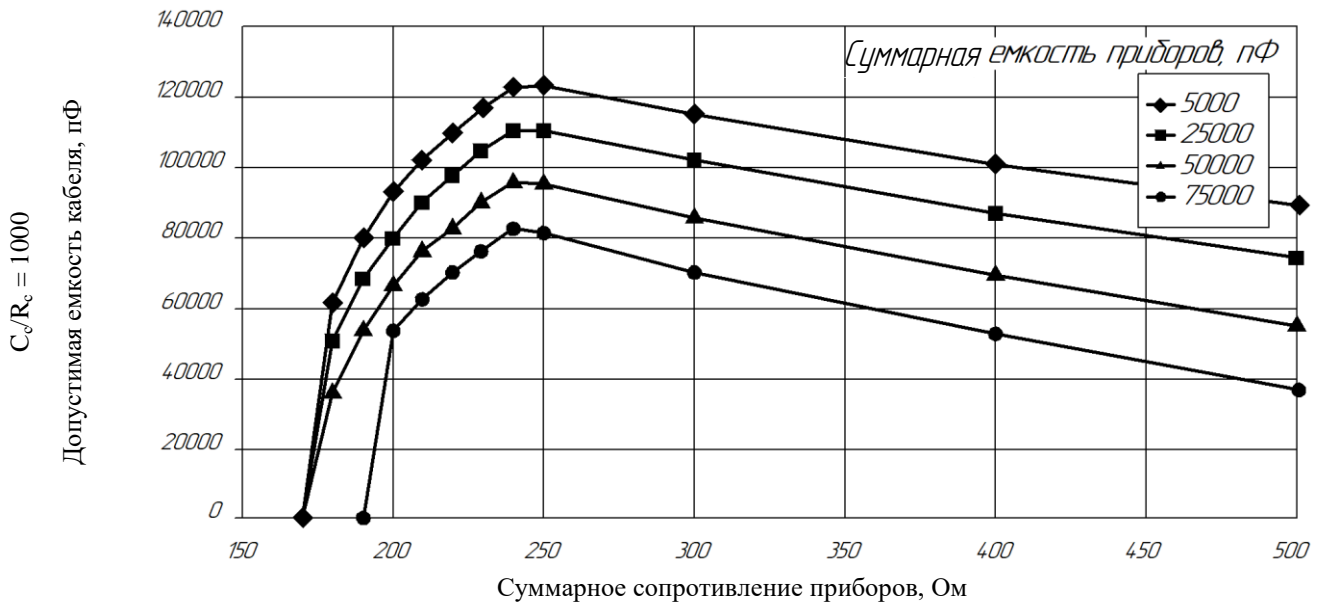

Рисунок 14 – Диаграмма расчета максимальной длины кабеля

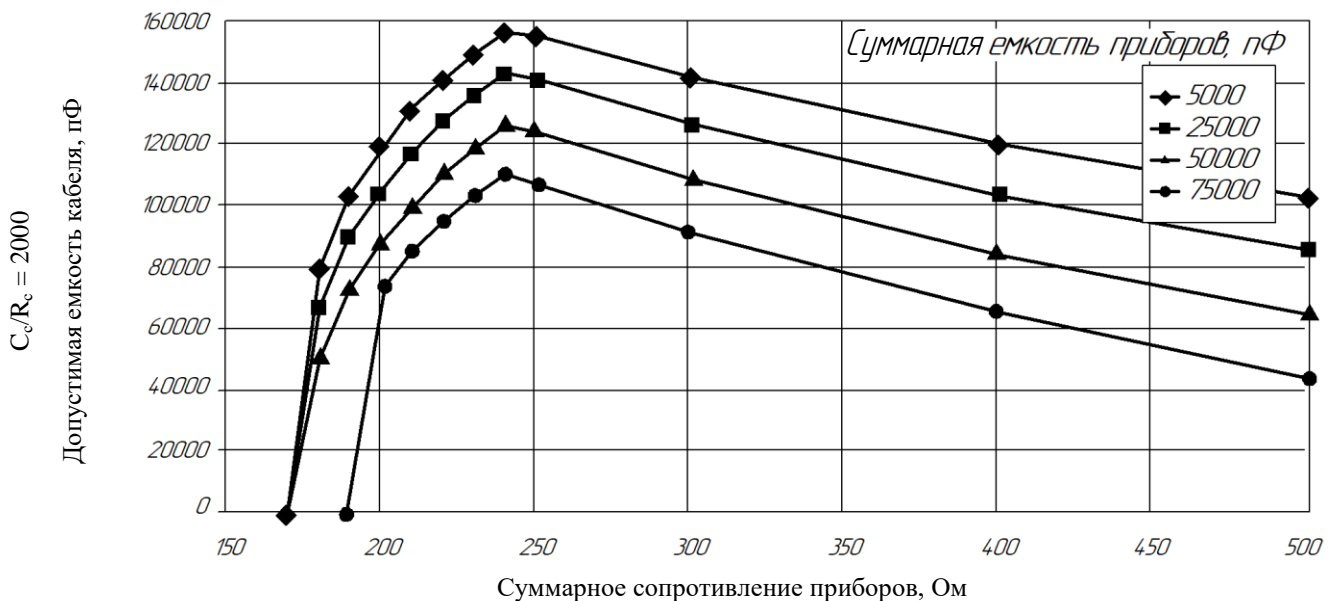

Рисунок 15 – Диаграмма расчета максимальной длины кабеля

Сопротивление ЭМИС-БАР составляет $R_x = 71430$ Ом, сопротивлению нагрузки $R_n = 250$ Ом. В первом приближении можно пренебречь сопротивлением приборов, значение R_p будет равно 250 Ом.

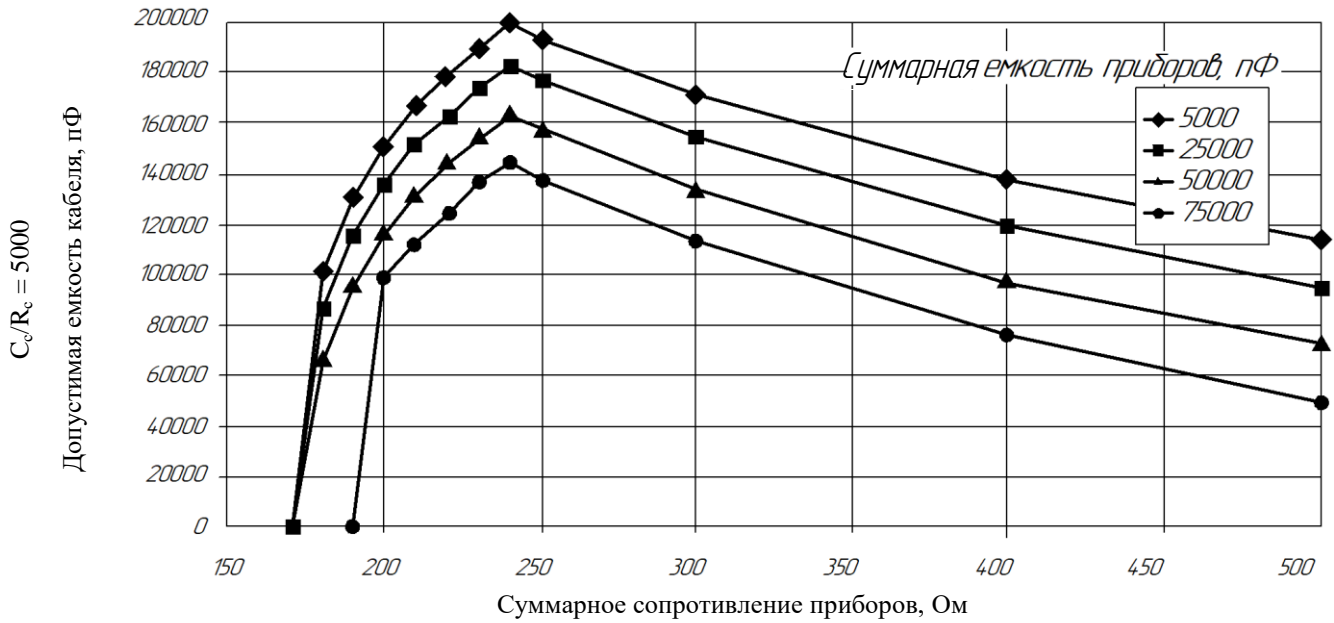
Вычисленное отношение C_c / R_c округляется до ближайшего значения из ряда: 1000, 2000, 5000, 10000 и выбирается соответствующая диаграмма на рисунках 37 и 38. Исходя из значения R_p , по графику определяется значение общей допустимой емкости кабеля C_{max} .

Вычисляется максимальная длина кабеля по формуле:

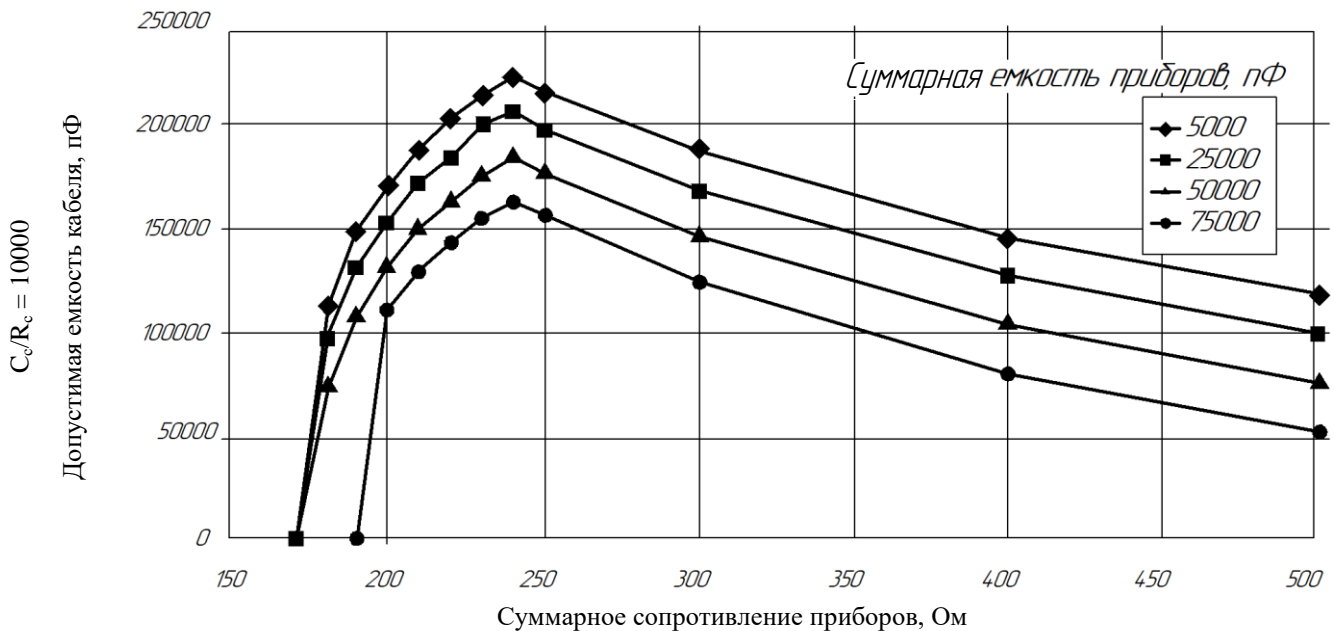
$$L_{max} = \frac{C_{max}}{C_c}$$

Пример. Расчёт максимальной длины кабеля, при подключении в сеть двух приборов ЭМИС-БАР и одного HART-модема.

Исходные данные:

– Сопротивление нагрузки	250 Ом;
– Емкость ЭМИС-БАР	11000 пФ;
– Сопротивление ЭМИС-БАР	71430 Ом;
– Сопротивление модема	100 кОм;
– Емкость модема	3000 пФ;
– Кабель 24 AWG	$R_c = 0.084 \text{ Ом/м}$, $C_c = 100 \text{ пФ/м}$.

Вычисленные параметры:

– Суммарная емкость приборов	$C_{\Sigma} = 2 * 11000 + 3000 = 25000 \text{ пФ}$;
– Отношение	$C_c / R_c = 100 / 0.084 = 1190$;
– $R_p = 250 \text{ Ом}$.	

Значение 1190 округляется до ближайшего значения 1000, что соответствует диаграмме на рисунке 12. Суммарная емкость приборов округляется до ближайшего значения из ряда: 5000, 25000, 50000, 75000. По графику, исходя из того, что $C_{\Sigma} = 25000 \text{ пФ}$ (вторая сверху функция) и $R_p = 250 \text{ Ом}$, находится $C_{\max} = 112000 \text{ пФ}$. Максимальная длина кабеля:

$$L_{\max} = \frac{C_{\max}}{C_c} = 112000 / 100 = 1120 \text{ м.}$$

2.6 Настройка параметров датчика

2.6.1 Настройка параметров датчика давления может осуществляться при помощи кнопок ввода (рисунок 16), расположенных на устройстве, при наличии ЖК-индикатора. Датчики могут, поставляется в двух вариантах модулей кнопок, оба варианта взаимозаменяемые и обладают идентичным функционалом из-за чего примеры применения модуля кнопок расписано только для варианта I.

Модуль магнитных кнопок установлен в верхней части корпуса датчика в отдельной полости, не связанной с основной полостью корпуса. Герконы и управляющая плата располагаются в основной полости корпуса датчика давления и, таким образом, конструкция модуля магнитных кнопок и принцип их действия, основанный на бесконтактном взаимодействии магнита и геркона, не нарушает целостность взрывозащищенной полости корпуса датчика давления, что позволяет проводить настройку датчика во взрывоопасной зоне без нарушения герметичности оболочки датчика.

Чтобы получить доступ к кнопкам датчика необходимо открутить два винта на верхней части корпуса датчика и откинуть пластиковую крышку. Для навигации в меню используется кнопка «M» или кнопка «S», для коррекции параметра – кнопки «↑» и «↓» или «+» и «-».



Рисунок 16 – Модуль кнопок ввода

При управлении датчиком необходимо соблюдать следующие правила:

- Для настройки устройства с помощью клавиатуры необходимо, чтобы кнопки ввода были разблокированы.
- Во время настройки датчика на месте запрещаются любые команды на запись по протоколу HART. Чтение параметров, например измеренных значений, разрешается.
- Если с момента последнего нажатия кнопки ввода прошло более двух минут, введенные настройки автоматически сохраняются и устройство переходит в режим отображения измеренного значения.

Для датчиков с поддержкой протокола HART 7 сохранение выбранного параметра в энергонезависимой памяти прибора осуществляется одновременным нажатием кнопки «↑» и «↓». При этом, на ЖК-индикаторе (рисунок 17) появляется кратковременное сообщение: «СОХР». Если с момента последнего нажатия кнопки ввода прошло более одной минуты, прибор автоматически переходит в режим отображения измеренного значения, при этом все не сохраненные настройки будут утеряны.

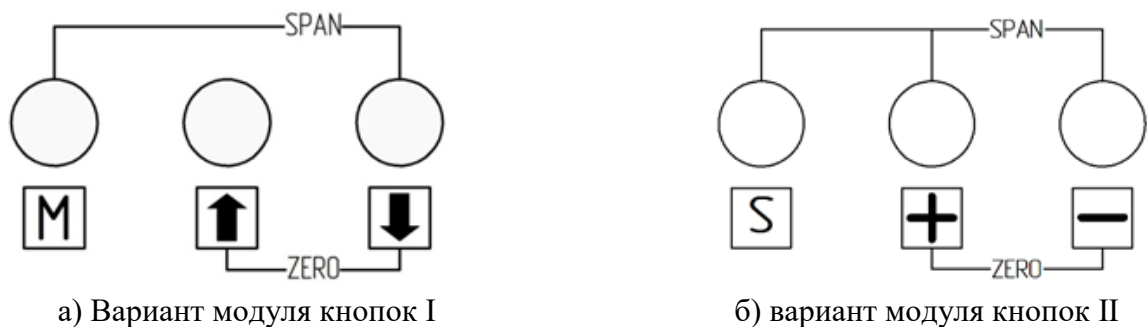
2.6.2 При наличии ЖК-индикатора (рисунок 17) на дисплее отображается:

1. значение измеренного давления;
2. выбранные единицы измерения, наименования параметров в режиме конфигурирования датчика, сведения об ошибках;
3. зависимость выходного токового сигнала;
4. пункт меню и режим блокировки кнопок;
5. показатель ошибки «Выход нижнего предела измерения»;
6. знак значения измеренного давления;
7. показатель ошибки «Выход верхнего предела измерения»;
8. индикатор коммуникации (мигание индикатора означает, что в данный момент осуществляется передача данных по HART).



Рисунок 17 – Дисплей ЖК-индикатора

Параметры доступные для изменения приведены в таблице 12 и 13.

Таблица 12 – Параметры, доступные для изменения в датчиках с поддержкой протокола HART 6

Пункт меню	Наименование параметра	Описание
1	Калибровка по внешнему давлению	Блокирует или активирует возможность установки нижнего и верхнего предела измерения при подаче опорного давления (пункт меню 2 и 3)
2	Установка нижнего предела измерения	Установка нижнего предела измерения при подаче опорного давления. Возможно только при активации пункта меню 1.
3	Установка верхнего предела измерения	Установка верхнего предела измерения при подаче опорного давления. Возможно только при активации пункта меню 1.
4	Время демпфирования	Настройка времени демпфирования в допустимых пределах.
5	Установка нижнего предела измерения	Установка нижнего предела измерения без подачи опорного давления.
6	Установка верхнего предела измерения	Установка верхнего предела измерения без подачи опорного давления.
7	Обнуление	Установка нулевого значения при отсутствие воздействия внешнего давления
8	Фиксированное значение тока	Установка фиксированного значения тока: 3,6; 4; 12; 20; 22,8 мА.
9	Аварийное значение тока	Установка аварийных значений тока согласно рекомендациям NAMUR NE43. Предоставляется выбор из двух значений: 3,6 и 22,8 мА.
10	Блокировка управления	Установка блокировки управления с кнопок или при помощи HART.
11	Режим выходного сигнала	Выбор режима выходного сигнала.
12	Точка применения квадратичной зависимости выходного сигнала	Установка точки применения квадратичной зависимости выходного сигнала в пределах от 5 до 15 % с шагом 0,1 %.
13	Отображение значения давления	Выбор режима отображения измеренного давления: в установленных единицах измерения, в процентном соотношении от диапазона измерения, в токовом выходном сигнале.
14	Единицы измерения	Выбор единиц измерения.
15 ¹⁾	Параметры процесса	Считывание информации с датчика
16 ^{1) 2)}	Установка плотности измеряемой жидкости	Установка плотности измеряемой жидкости для отображения среднего уровня

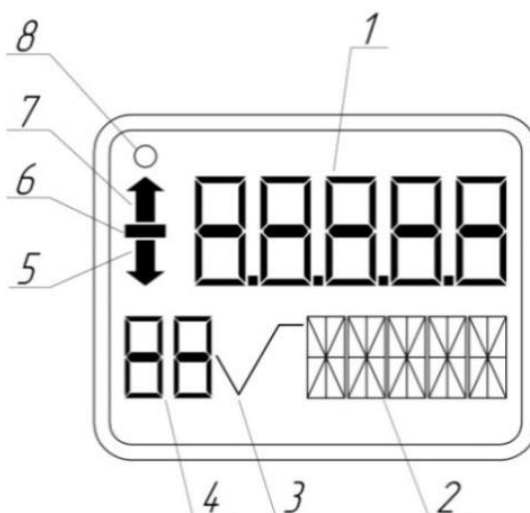
Примечания

¹⁾ Данные пункты меню доступны только для моделей 153, 103 с верхним пределом измерения 69 МПа.

²⁾ Пункт меню становится видимым при выборе единиц измерения mH₂O, mmH₂O.

Таблица 13 – Параметры, доступные для изменения в датчиках с поддержкой протокола HART 7

Наименование параметра	Описание	Возможность настройки	
		через клавиатуру	через HART
Установка нижнего предела измерения	Установка нижнего предела измерения при подаче опорного давления (доступно только при отсутствии ЖК-индикатора).	+	+
Установка верхнего предела измерения	Установка верхнего предела измерения при подаче опорного давления (доступно только при отсутствии ЖК-индикатора).	+	+
Время демпфирования	Настройка времени демпфирования в допустимых пределах.	+	+
Установка нижнего предела измерения	Установка нижнего предела измерения без подачи опорного давления.	+	+
Установка верхнего предела измерения	Установка верхнего предела измерения без подачи опорного давления.	+	+
Калибровка «нуля» давления	Установка нулевого значения при подаче опорного «нулевого» давления	+	+
Калибровка давления по 2-м точкам диапазона	Калибровка давления по двум точкам образцового давления из диапазона.	-	+
Фиксированное значение тока	Установка фиксированного значения тока: 3,6; 4; 12; 20; 22; 22,8 мА.	+	+
Аварийное значение тока	Установка аварийного значения тока из диапазонов: (3.3 – 3.6) мА, или (21.0 – 23.0) мА.	+	+
Токи насыщения	Установка нижнего и верхнего значений токов насыщения, соответственно из диапазонов: (3.6 – 4.0) мА и (20.0 – 21.0) мА.	+	+
Блокировка управления	Установка блокировки клавиатуры и защиты от записи.	+	+
Единицы измерения	Выбор единиц измерения.	+	+
Отображение значения давления	Выбор режима отображения измеренного давления: в установленных единицах измерения, в процентном соотношении от диапазона измерения, в токовом выходном сигнале.	+	+
Режим выходного сигнала	Выбор режима выходного сигнала.	+	+
Точка применения квадратичной зависимости выходного сигнала	Установка точки применения квадратичной зависимости выходного сигнала в пределах от 5 до 15 % с шагом 0,1 %.	+	+

Таблица 13 – Параметры, доступные для изменения в датчиках с поддержкой протокола HART 7 (продолжение)

Наименование параметра	Описание	Возможность настройки	
		через клавиатуру	через HART
Функция диагностики	Включение самодиагностики датчика давления.	-	+
Язык меню	Выбор языка меню из двух возможных: Русский, Английский.	+	+
Внутренние часы	Установка внутренних часов.	-	+
Архив ошибок	Просмотр архива ошибок.	-	+

Таблица 14 – Структура меню в датчиках с поддержкой протокола HART 7

Пункт меню	Наименование параметра	Отображение на дисплее, русс. язык	Отображение на дисплее, англ. язык
-	Нормальное отображение измеряемого значения давления		
01	Время демпфирования		
02	Установка нижнего предела измерения без подачи давления		
03	Установка верхнего предела измерения без подачи давления		
04	Калибровка «нуля» давления		

Таблица 14 – Структура меню в датчиках с поддержкой протокола HART 7 (продолжение)

Пункт меню	Наименование параметра	Отображение на дисплее, русс. язык	Отображение на дисплее, англ. язык
05	Фиксированное значение тока		
06	Аварийное значение тока		
07	Нижнее значение тока насыщения		
08	Верхнее значение тока насыщения		
09	Блокировка управления		

Таблица 14 – Структура меню в датчиках с поддержкой протокола HART 7 (продолжение)



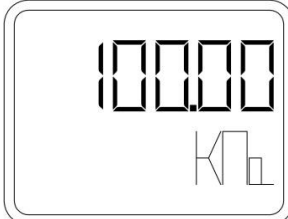
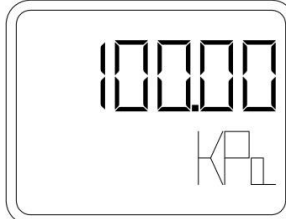
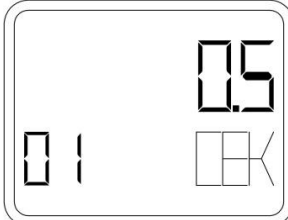
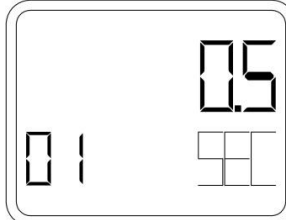
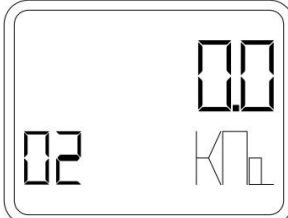
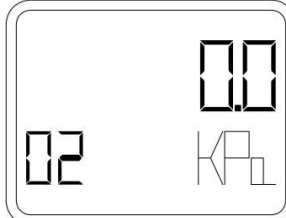
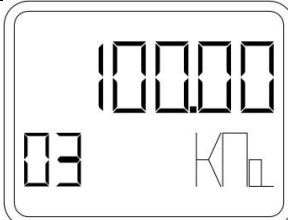
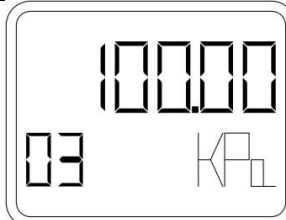
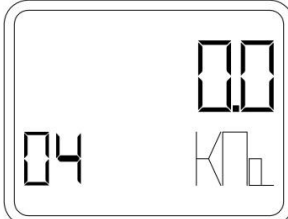
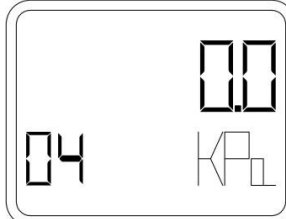

Пункт меню	Наименование параметра	Отображение на дисплее, русс. язык	Отображение на дисплее, англ. язык	
10	Режим выходного сигнала	Линейно-возрастающий		
	Линейно-убывающий			
	Линейный до точки применения, далее квадратичный			
	4 мА до точки применения, далее квадратичный			
	Линейный с изломом до точки применения, далее квадратичный			
11	Точка применения квадратичной зависимости выходного сигнала			

Таблица 14 – Структура меню в датчиках с поддержкой протокола HART 7 (продолжение)

Пункт меню	Наименование параметра		Отображение на дисплее, русс. язык	Отображение на дисплее, англ. язык
12	Индикация параметра	Давление		
		Выходной ток		
		Процентное соотношение от диапазона измерения		
13	Единицы измерения (таблица 12)			
14	Язык меню	Русский		
		Английский		

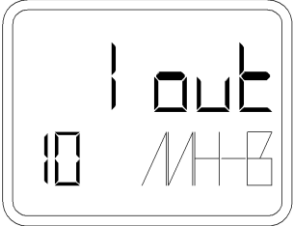
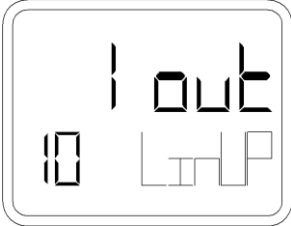
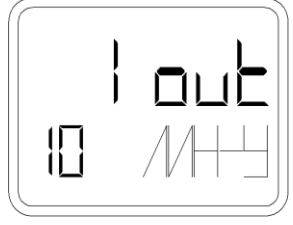
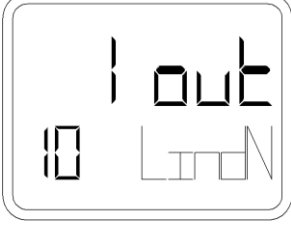
2.6.3 Настройка параметров датчика с протоколом HART 6 при наличии ЖК-индикатора с помощью кнопок:

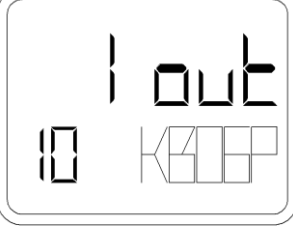
1 – Калибровка по внешнему давлению.

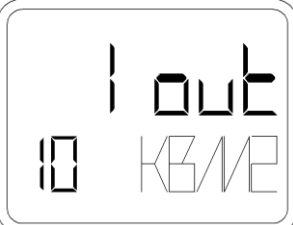
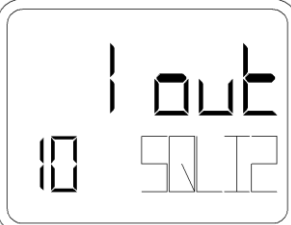
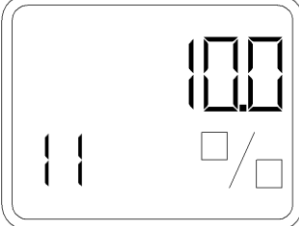
Для блокировки или активации возможности установки нижнего и верхнего предела измерения при подаче опорного давления необходимо выполнить следующий порядок действий:

- При помощи кнопки «М» зайти в пункт меню 1.
- При помощи кнопок «↑» и «↓» выбрать требуемое значение параметра: «да» – активация блокировки (рисунок 18), «нет» – активация возможности установки пределов измерения (рисунок 19).
- Сохранить полученное значение нажатием на кнопку «М».



Рисунок 18 – Активация блокировки



Рисунок 19 – Активация возможности установки пределов измерения

2 – Установка нижнего предела измерения при подаче опорного давления.

Для установки нижнего предела измерения при подаче опорного давления необходимо выполнить следующий порядок действий:

- Подать опорное давление, которое должно соответствовать нижнему пределу измерения.
- При помощи кнопки «М» зайти в пункт меню 2.
- При помощи кнопок «↑» и «↓» установить нижнее значение на 4 мА (рисунок 20).
- Сохранить полученное значение нажатием на кнопку «М».



Рисунок 20 – Установка нижнего предела измерения при подаче опорного давления

3 – Установка верхнего предела измерения при подаче опорного давления.

Для установки верхнего предела измерения при подаче опорного давления необходимо выполнить следующий порядок действий:

- Подать опорное давление, которое должно соответствовать верхнему пределу измерения.
- При помощи кнопки «М» зайти в пункт меню 3.
- При помощи кнопок «↑» и «↓» установить верхнее значение на 20 мА (рисунок 21).
- Сохранить полученное значение нажатием на кнопку «М».

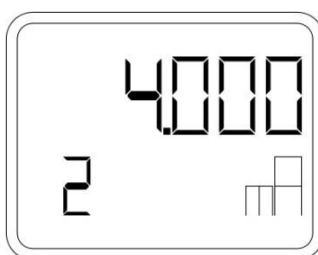

Рисунок 21 – Установка верхнего предела измерения при подаче опорного давления

4 – Время демпфирования.

Для выбора значения времени демпфирования необходимо выполнить следующий порядок действий:

- При помощи кнопки «М» зайти в пункт меню 4 (рисунок 22).
- При помощи кнопок «↑» и «↓» выбрать значение времени демпфирования. Шаг установки времени демпфирования составляет 0,1 с максимальное значение 100 с, но при одновременном нажатии и удержании кнопок «↑» и «↓» шаг установки увеличивается.
- Сохранить полученное значение нажатием на кнопку «М».

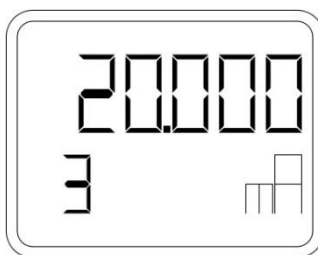

Рисунок 22 – Выбор значения времени демпфирования

5 – Установка нижнего предела измерения без подачи опорного давления.

Для установки нижнего предела измерения без подачи опорного давления необходимо выполнить следующий порядок действий:

- При помощи кнопки «М» зайти в пункт меню 5 (рисунок 23).
- При помощи кнопок «↑» и «↓» установить значение давление, соответствующее нижнему пределу измерения.
- Сохранить полученное значение нажатием на кнопку «М».

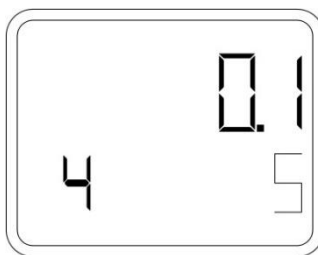

Рисунок 23 – Установка нижнего предела измерения без подачи опорного давления

6 – Установка верхнего предела измерения без подачи опорного давления.

Для установки верхнего предела измерения без подачи опорного давления необходимо выполнить следующий порядок действий:

- При помощи кнопки «М» зайти в пункт меню 6 (рисунок 24).

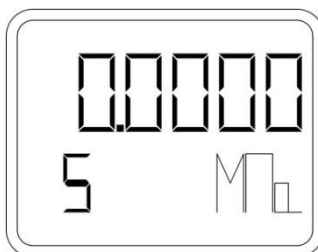
- При помощи кнопок «↑» и «↓» установить значение давление, соответствующее верхнему пределу измерения.
- Сохранить полученное значение нажатием на кнопку «М».



Рисунок 24 – Установка верхнего предела измерения без подачи опорного давления

7 – Обнуление/Установка нуля.

При корректировке нулевого значения измерения, исправляются ошибки измерения и временной дрейф нулевой точки измерения, вызванные особенностями расположения датчика при установке.

Для обнуления датчика давления необходимо выполнить следующий порядок действий:

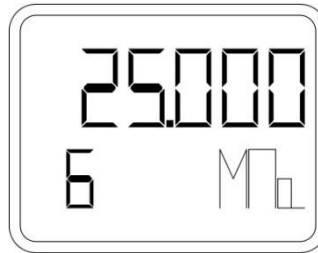
- При помощи кнопки «М» зайти в пункт меню 7 (рисунок 25).
- Установить давление на входе в датчик соответствующее нулевому значению.
- Одновременно нажать кнопки «↑» и «↓» и удерживать их в течение пяти секунд.
- Сохранить полученное значение нажатием на кнопку «М».



Рисунок 25 – Установка нуля

ВНИМАНИЕ!

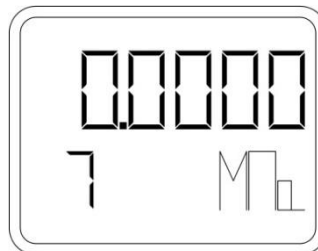

Калибровка нуля для датчиков абсолютного давления не производится.

8 – Установка фиксированного значения тока.

Работа в режиме фиксированного значения тока обеспечивает возможность подключать внешний измеритель тока. При этом сила тока больше не зависит от давления процесса.

Для установки фиксированного значения тока необходимо выполнить следующий порядок действий:

- При помощи кнопки «М» зайти в пункт меню 8 (рисунок 26).
- Одновременно нажать кнопки «↑» и «↓» и удерживать их в течении пяти секунд.
- При помощи кнопок «↑» и «↓» установить значение фиксированного тока: 3,6 мА, 4,0 мА, 12,0 мА, 20,0 мА, 22,8 мА (рисунок 27).
- Сохранить полученное значение нажатием на кнопку «М».



Рисунок 26 – Отображения 8 пункта меню



Рисунок 27 – Выбор фиксированного значения тока

9 – Установка аварийного значения тока.

В случае неисправности датчик выдает фиксированный выходной сигнал.

Для установки аварийного значения тока необходимо выполнить следующий порядок действий:

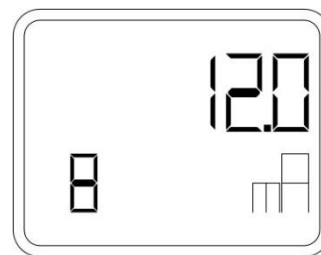
- При помощи кнопки «М» зайти в пункт меню 9.
- При помощи кнопок «↑» и «↓» установить значение аварийного тока: 3,6 мА или 22,8 мА (рисунок 28).
- Сохранить полученное значение нажатием на кнопку «М».

Чтобы сбросить ток сбоя и вернуть датчик в режиме передачи тока, соответствующего давлению среды (нормальный режим работы), необходимо одновременно нажать кнопки «М», «↑» и «↓».



Рисунок 28 – Выбор аварийного значения тока

10 – Блокировка управления.

Для блокировки управления необходимо выполнить следующий порядок действий:

- При помощи кнопки «М» зайти в пункт меню 10.
- При помощи кнопок «↑» и «↓» выбрать один из режима блокировки:
 - «0» – отсутствует ограничение кнопок (рисунок 29);
 - «Б1» – активация блокировки кнопок (рисунок 30);
 - «Б2» – работает только функция настройки нижнего предела измерения при помощи кнопок;
 - «Б3» – работает только функция настройки верхнего предела измерения при помощи кнопок;
 - «Б4» – активация защиты записи (невозможно вносить значение с помощью HART, только чтение).
- Сохранить полученное значение нажатием на кнопку «М».

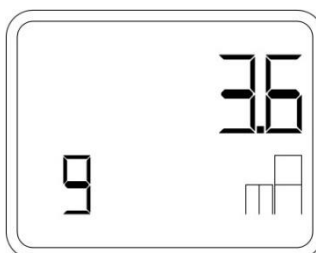

Рисунок 29 – Отсутствует ограничение кнопок



Рисунок 30 – Активация блокировки кнопок

11 – Режим выходного сигнала.

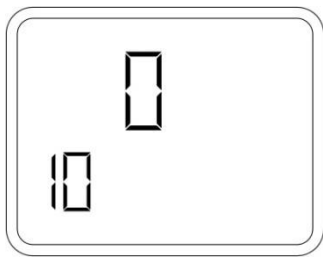
Настройка характеристической кривой, представляющей собой зависимость выходного тока от давления среды:

- При помощи кнопки «М» зайти в пункт меню 11.
- При помощи кнопок «↑» и «↓» выбрать один из режима выходного сигнала: «ЛИН» – пропорционально дифференциальному давлению (рисунок 31 и 32);



Рисунок 31 – График «ЛИН»



Рисунок 32 – Отображение на дисплее «ЛИН»

«КВЛИН» – пропорционально расходу, не применяется до точки применения (рисунок 33 и 34);

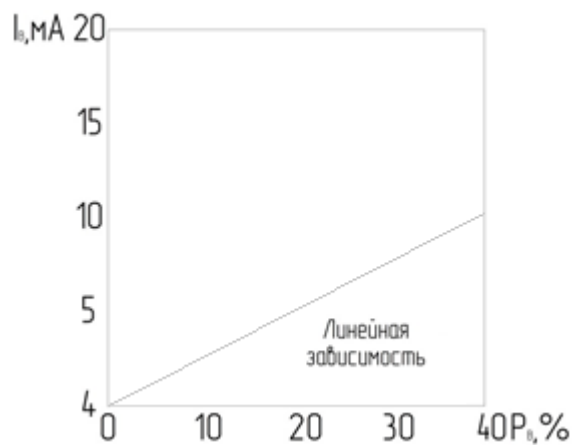

Рисунок 33 – График «КВЛИН»

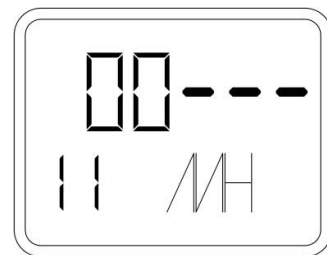

Рисунок 34 – Отображение на дисплее «КВЛИН»

«КВОБР» – пропорционально расходу, линейная до точки применения (рисунок 35 и 36);

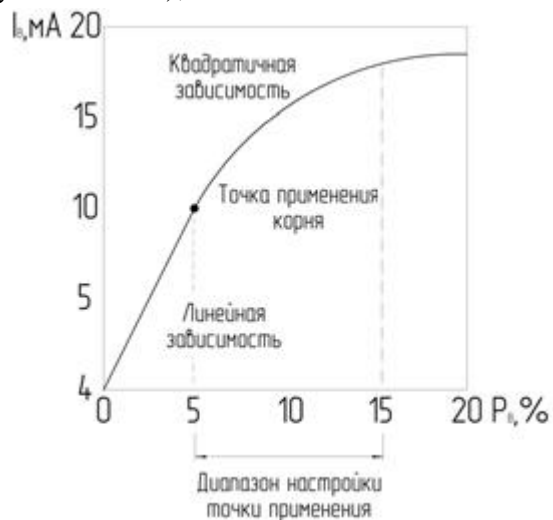

Рисунок 35 – График «КВОБР»

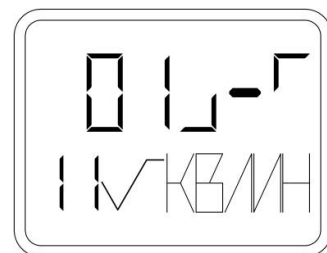

Рисунок 36 – Отображение на дисплее «КВОБР»

«КВЛИ2» – пропорционально расходу (рисунок 37 и 38);

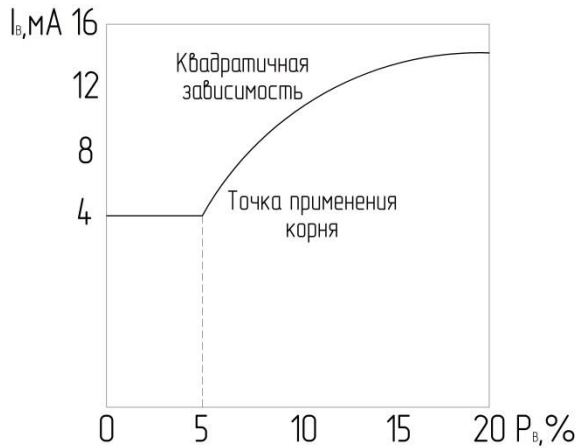

Рисунок 37 – График «КВЛИ2»

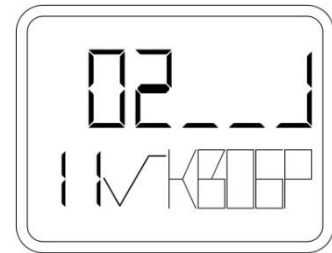

Рисунок 38 – Отображение на дисплее «КВЛИ2»

– Сохранить полученное значение нажатием на кнопку «М».

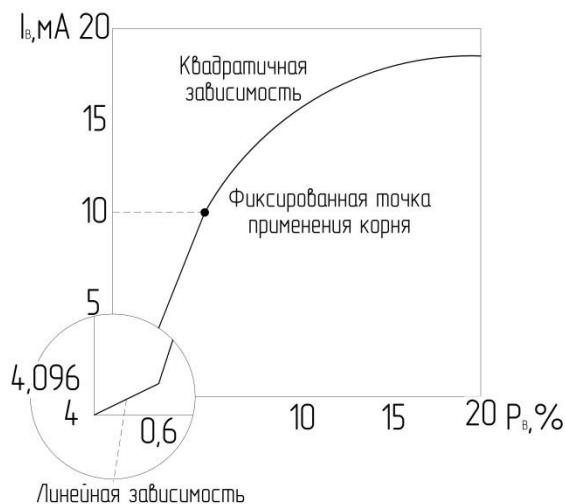
12 – Точка применения квадратичной зависимости выходного сигнала.

Для настройки точки применения квадратичной зависимости необходимо выполнить следующий порядок действий:

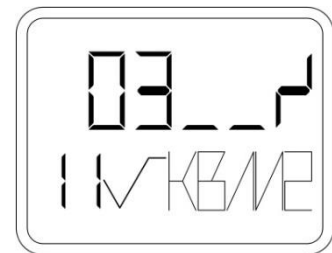
- При помощи кнопки «М» зайти в пункт меню 12 (рисунок 39).
- При помощи кнопок «↑» и «↓» выбрать значение точки в диапазоне от 5 до 15% или одновременным нажатием «↑» и «↓» установить точку применения на 10% от диапазона.
- Сохранить полученное значение нажатием на кнопку «М».

При использовании функции «КВЛИ2» используется точка применения с фиксированным значением 10%. В части диапазона до этой точки применяются две линейные зависимости характеристической кривой. Первая зависимость находится в диапазоне от нулевой точки до 0,6% выходного значения и 0,6% значения давления. Вторая зависимость отличается более высоким наклоном и проходит до точки применения корня (10% выходного значения и 1% значения давления).



Рисунок 39 – Отображение 12 пункта меню на дисплее

13 – Отображение значения давления.

Для настройки режима отображения измеренного значения давления необходимо выполнить следующий порядок действий:

- При помощи кнопки «М» зайти в пункт меню 13 (рисунок 40).
- При помощи кнопок «↑» и «↓» выбрать один из режима отображения: выходной сигнал мА, процентное соотношение от шкалы %, значение давления в требуемых единицах измерения.
- Сохранить полученное значение нажатием на кнопку «М».

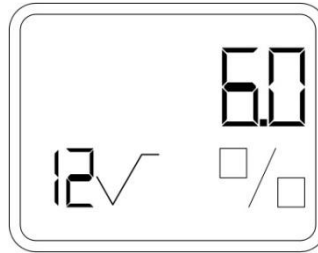

Рисунок 40 – Отображение значения давления в процентах от шкалы

14 – Единицы измерения.

Для настройки единиц измерения необходимо выполнить следующий порядок действий:

- При помощи кнопки «М» зайти в пункт меню 14.
- При помощи кнопок «↑» и «↓» выбрать требуемые единицы измерения (таблица 15 (для HART 6) и таблица 16 (для HART 7)).
- Сохранить полученное значение нажатием на кнопку «М».

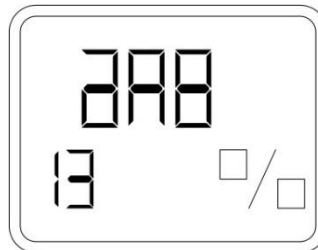
Таблица 15 – Единицы измерения для датчика с поддержкой протокола HART 6

Единицы измерения давления	Отображение на дисплее
МПа	MPa
кПа	kPa
Па	Pa
psi	PSI
мм рт.ст	mmHg
мм вод.ст (при +20°C)	mmH2O
футы вод.ст. (при +20°C)	ftH2O
дюймы рт.ст	inHg
дюймы вод.ст (при +20°C)	inH2O
бар	BAR
мбар	mBAR
атм	ATM
торр	TORR
гс/см ²	g/cm ²
кгс/см ²	kg/cm ²
м вод.ст (при +20°C)	mH2O
м вод.ст (при +4°C)	m4H2O
дюймы вод.ст (при +4°C)	4H2O

Таблица 16 – Единицы измерения для датчика с поддержкой протокола HART 7

Единицы измерения давления	Отображение на дисплее, (русский язык)	Отображение на дисплее, (английский язык)
МПа	МПа	MPa
кПа	кПа	kPa
Па	Па	Pa
бар	бар	bar
мбар	мбар	mbar
атм	ATM	
кгс/см ²	кгс/см ²	KG/cm ²
кгс/м ²	кгс/м ²	KG/m ²
гс/см ²	гс/см ²	G/cm ²
мм рт.ст	mmHG	
дюймы рт.ст	InHG	
мм вод.ст (при +20°C)	mmH ₂ O	
футы вод.ст. (при +20°C)	фтH ₂ O	FTH ₂ O
дюймы вод.ст (при +20°C)	InH ₂ O	
м вод.ст (при +4°C)	mH ₂ O	
мм вод.ст (при +4°C)	mmH ₂ O	
дюймы вод.ст (при +4°C)	InH ₂ O	
торр	TORR	TORR

Таблица 16 – Единицы измерения для датчика с поддержкой протокола HART 7 (продолжение)

Единицы измерения давления	Отображение на дисплее, (русский язык)	Отображение на дисплее, (английский язык)
psi		PSI

15 – Считывание параметров процесса.

Для просмотра параметров процесса необходимо выполнить следующий порядок действий:

- При помощи кнопки «М» зайти в пункт меню 15.
- При помощи кнопок «↑» и «↓» выбрать интересующий параметр процесса (таблица 15).
- Выйти из пункта нажатием на кнопку «М».

Таблица 17 – Параметры доступные для просмотра для датчика с поддержкой протокола HART 6

Отображение индикатора	Описание	Отображение индикатора	Описание
	Температура окружающей среды, единицы измерения градусы Цельсия.		температура сенсора, единицы измерения градусы Цельсия.
	Значение напряжения сенсора давления. Единицы измерения: мВ		Значение напряжения сенсора температуры. Единицы измерения: мВ
	значение верхнего калибровочного давления единицы измерения: бар		значение верхнего давления калибровки, единицы измерения: бар
	значение нижнего калибровочного давления единицы измерения: бар		Значение нижнего давления калибровки, единицы измерения: бар

Таблица 17 – Параметры доступные для просмотра для датчика с поддержкой протокола HART 6 (продолжение)

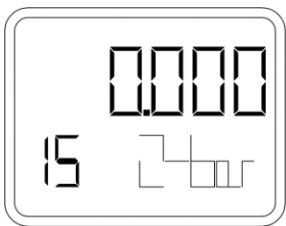
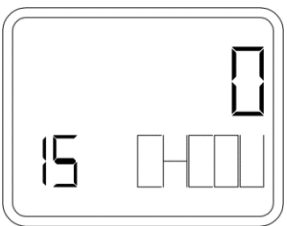
Отображение индикатора	Описание	Отображение индикатора	Описание
	Накопленное значение нулевой точки, сохраненное после операции сброса (например, меню № 7), единица измерения – бар.		Количество изменений номера позиции, дескриптора, даты, номера финальной сборки и другой производственной информации

16 – Установка плотности измеряемой жидкости.

Для редактирования плотности измеряемой среды необходимо выполнить следующий порядок действий:

- При помощи кнопки «М» зайти в пункт меню 16.
- При помощи кнопок «↑» и «↓» установить плотность измеряемой среды в диапазоне 0.000 до 99.999 кг/м³.
- Сохранить полученное значение нажатием на кнопку «М».

2.6.4 Настройка параметров датчика с протоколом HART 6 при отсутствии ЖК-индикатора с помощью кнопок:

При отсутствии ЖК-индикатора возможна установка нижнего предела измерения с подачей опорного давления.

Для калибровки нулевого значения датчика необходимо выполнить следующий порядок действий:

- Подать «нулевое» значение давления.
- Войти в режим установки нулевого значения, одновременно нажав кнопки «↑» и «↓».
- Сохранить изменение одновременным нажатием кнопок «↑» и «↓». Далее датчик автоматически перейдет в режим 0.

ВНИМАНИЕ!



Калибровка нуля для датчиков абсолютного давления в данном режиме не доступна.

2.6.5 Настройка параметров датчика с протоколом HART 7 при наличии ЖК-индикатора с помощью кнопок:

Пункт 01 – Время демпфирования.

Для выбора значения времени демпфирования необходимо выполнить следующий порядок действий:

- При помощи кнопки «М» зайти в пункт меню 01 (таблица 14).
- При помощи кнопок «↑» и «↓» выбрать необходимое значение времени демпфирования.
- Сохранить изменение одновременным нажатием кнопок «↑» и «↓».

Пункт 02 – Установка нижнего предела измерения без подачи давления.

Для установки нижнего предела измерения без подачи давления необходимо выполнить следующий порядок действий:

- При помощи кнопки «М» зайти в пункт меню 02 (таблица 14).
- При помощи кнопок «↑» и «↓» установить значение давление, соответствующее нижнему пределу измерения.
- Сохранить изменение одновременным нажатием кнопок «↑» и «↓».

Данная настройка возможна даже в случае установки режимов блокировки b2 или b3 (пункт меню 07).

Пункт 03 – Установка верхнего предела измерения без подачи давления.

Для установки верхнего предела измерения без подачи давления необходимо выполнить следующий порядок действий:

- При помощи кнопки «М» зайти в пункт меню 03 (таблица 14).
- При помощи кнопок «↑» и «↓» установить значение давление, соответствующее верхнему пределу измерения.
- Сохранить изменение одновременным нажатием кнопок «↑» и «↓».

Данная настройка возможна даже в случае установки режима блокировки b3 (пункт меню 07).

Пункт 04 – Калибровка «нуля».

При калибровке «нуля» исправляются ошибки измерения, вызванные монтажным положением датчика на объекте, а также временной дрейф «нуля».

Для проведения калибровки «нуля» необходимо выполнить следующий порядок действий:

- Установить давление в трубопроводе, соответствующее «нулю» *.
- При помощи кнопки «М» зайти в пункт меню 04 (таблица 14).

Для датчиков дифференциального и избыточного давления:

- Выполнить калибровку, одновременно нажав кнопки «↑» и «↓».

Для датчиков абсолютного давления:

- При помощи кнопок «↑» и «↓» ввести истинное значение давления в трубопроводе.
- Выполнить калибровку, одновременно нажав кнопки «↑» и «↓».

*Примечание. Величина подаваемого давления P_0 должна удовлетворять условиям Таблицы 18.

Таблица 18 – Величина давления «нуля» при калибровке

Тип датчика	Условия давления «нуля»
Дифференциального и избыточного давления	$P_0 < 0.1 * P_{max}$ и $P_0 > - 0.1 * P_{max}$
Абсолютного давления	$P_{min} < P_0 < P_{max} - dP$
где P_{min} , P_{max} – нижний и верхний пределы измерения; dP – минимальный диапазон перестройки	

Пункт 05 – Фиксированное значение тока.

Работа в режиме фиксированного значения тока обеспечивает возможность подключать внешний измеритель тока. При этом сила тока больше не зависит от давления процесса.

Для установки фиксированного значения тока необходимо выполнить следующий порядок действий:

- При помощи кнопки «М» зайти в пункт меню 05 (таблица 14).
- При помощи кнопок «↑» и «↓» установить значение фиксированного тока: 3,6 мА, 4,0 мА, 12,0 мА, 20,0 мА, 22 мА, 22,8 мА.
- Сохранить изменение одновременным нажатием кнопок «↑» и «↓».

Для отключения фиксированного тока необходимо выйти из пункта меню 05, нажав кнопку «М».

Установка промежуточных значений тока выполняется через протокол HART.

Пункт 06 – Аварийное значение тока (соответствует NAMUR NE43).

В случае неисправности датчик выдает фиксированный выходной сигнал.

Для установки аварийного значения тока необходимо выполнить следующий порядок действий:

- При помощи кнопки «М» зайти в пункт меню 06 (таблица 14).
- При помощи кнопок «↑» и «↓» установить значение аварийного тока в диапазонах: (3.3 – 3.6) мА, или (21.0 – 23.0) мА.*
- Сохранить изменение одновременным нажатием кнопок «↑» и «↓».

Пункт 07 – Нижнее значение тока насыщения.

Выходной ток принимает нижнее значение насыщения, если подаваемое давление меньше нижнего предела измерения. Для установки нижнего значения тока насыщения необходимо выполнить следующий порядок действий:

- При помощи кнопки «М» зайти в пункт меню 07 (таблица 14).
- При помощи кнопок «↑» и «↓» установить нижнее значение тока насыщения в диапазоне: (3.6 – 4.0) мА.*
- Сохранить изменение одновременным нажатием кнопок «↑» и «↓».

Пункт 08 – Верхнее значение тока насыщения.

Выходной ток принимает верхнее значение насыщения, если подаваемое давление больше верхнего предела измерения. Для установки верхнего значения тока насыщения необходимо выполнить следующий порядок действий:

- При помощи кнопки «М» зайти в пункт меню 08 (таблица 14).
- При помощи кнопок «↑» и «↓» установить верхнее значение тока насыщения в диапазоне: (20.0 – 21.0) мА.*
- Сохранить изменение одновременным нажатием кнопок «↑» и «↓».

*Примечание. Для вводимых значений выходного тока действуют следующие ограничения:

- Значение аварийного сигнала низкого уровня должно быть меньше нижнего значения тока насыщения.
- Значение аварийного сигнала высокого уровня должно быть больше верхнего значения тока насыщения.
- Значение верхнего уровня насыщения сигнала не должно превышать 21 мА.

- Значение нижнего уровня насыщения сигнала должно быть больше 3.6мА.
- Значения уровней сигналов аварии и насыщения должны отличаться друг от друга как минимум на 0,1 мА.

При нарушении любого из этих условий датчик, или программа-конфигуратор DD выведут на экран соответствующее сообщение об ошибке.

Пункт 09 – Блокировка управления.

Для блокировки управления необходимо выполнить следующий порядок действий:

- При помощи кнопки «М» зайти в пункт меню 09 (таблица 14).
- При помощи кнопок «↑» и «↓» выбрать один из режима блокировки:
 - «b0» – Настройка при помощи клавиатуры и по интерфейсу HART разрешены.
 - «b1» – Настройка при помощи клавиатуры и по интерфейсу HART заблокированы.
 - «b2» – Настройка при помощи клавиатуры заблокирована. Настройка по интерфейсу HART разрешена.

«b3» – Настройка при помощи клавиатуры доступна только для пункта меню 02. Настройка по интерфейсу HART разрешена.

«b4» – Настройка при помощи клавиатуры доступна только для пунктов меню 02 и 03. Настройка по интерфейсу HART разрешена.

- Сохранить изменение одновременным нажатием кнопок «↑» и «↓».

Отмена режимов блокировки b1, b2, b3 или b4 возможна только с помощью HART.

При отсутствии ЖК-индикатора рекомендован режим блокировки b0, в котором при помощи клавиатуры возможна только калибровка нулевого значения и настройка верхнего и нижнего предела измерения. При необходимости постоянного параметрирования устройства без ЖК-индикатора убедитесь в том, что режим блокировки b0 постоянно активен.

Пункт 10 – Режим выходного сигнала.

Для настройки характеристической кривой, представляющей собой зависимость выходного тока от давления среды, необходимо выполнить следующий порядок действий:

- При помощи кнопки «М» зайти в пункт меню 10 (таблица 14).
- При помощи кнопок «↑» и «↓» выбрать один из режима выходного сигнала:
 - «ЛИН-В» - линейно-возрастающий (п.1.2.8, рисунок 31);
 - «ЛИН-У» - линейно-убывающий (п.1.2.8, рисунок 31);
 - «КВЛИН» - линейный до точки применения, далее квадратичный (п.1.2.8, рисунок 33);
 - «КВОБР» - постоянный ток 4 мА до точки применения, далее квадратичный (рисунок 35);
 - «КВЛИ2» - линейный с изломом до точки применения, далее квадратичный (рисунок 37).
- Сохранить изменение одновременным нажатием кнопок «↑» и «↓».

Статические характеристики по закону квадратного корня используются для изменения расхода и доступны только для датчиков дифференциального давления.

Пункт 11 – Точка применения квадратичной зависимости выходного сигнала.

Точка применения – это величина давления, где номинальная статическая характеристика датчика переходит из линейной функции к функции квадратного корня. Это величина давления выражаются в процентах от установленного диапазона измерения и изменяются от 5 до 15 % с шагом 0,1 %.

Настройка точки применения доступна только, если выбрана любой из трех квадратичных режимов выходного сигнала (пункт меню 08): «КВЛИН», «КВОБР», «КВЛИ2».

Для настройки точки применения необходимо выполнить следующий порядок действий:

- При помощи кнопки «М» зайти в пункт меню 11 (таблица 14).
- При помощи кнопок «↑» и «↓» выбрать значение точки.
- Сохранить изменение одновременным нажатием кнопок «↑» и «↓».

У функции «КВЛИН» номинальная статическая характеристика линейна до точки применения, далее – функция квадратного корня. Линейный участок аналогичен функции «ЛИН-В».

У функции «КВОБР» до точки применения значение выходного тока фиксировано и равно 4 мА.

У функции «КВЛИ2» до точки применения используются два линейных участка характеристической кривой. Первый участок находится в диапазоне от нулевой точки до 0,6% от диапазона выходного тока и 0,6% от диапазона давления. Второй участок аналогичен функции «ЛИН-В» и продолжается до точки применения.

Пункт 12 – Индикация параметра.

Для выбора индицируемого параметра необходимо выполнить следующий порядок действий:

- При помощи кнопки «М» зайти в пункт меню 12 (таблица 14).
- При помощи кнопок «↑» и «↓» выбрать один из параметров индикации: выходной сигнал мА, процентное соотношение от шкалы %, значение давления в требуемых единицах измерения.
- Сохранить параметр одновременным нажатием кнопок «↑» и «↓».

Пункт 13 – Единицы измерения.

Для настройки единиц измерения необходимо выполнить следующий порядок действий:

- При помощи кнопки «М» зайти в пункт меню 13 (таблица 14).
- При помощи кнопок «↑» и «↓» выбрать требуемые единицы измерения (таблица 16).
- Сохранить изменение одновременным нажатием кнопок «↑» и «↓».

Пункт 14 – Язык меню.

Для настройки языка меню необходимо выполнить следующий порядок действий:

- При помощи кнопки «М» зайти в пункт меню 14 (таблица 11).
- При помощи кнопок «↑» и «↓» выбрать требуемый язык меню: русский или английский.
- Сохранить изменение одновременным нажатием кнопок «↑» и «↓».

2.6.6 Настройка параметров датчика с протоколом HART 7 при отсутствии ЖК-индикатора с помощью кнопок:

При отсутствии ЖК-индикатора возможны следующие настройки датчика:

- Установка нижнего предела измерения с подачей опорного давления.
- Установка верхнего предела измерения с подачей опорного давления.
- Калибровка нулевого значения.

Для установки нижнего предела измерения необходимо выполнить следующий порядок действий:

- Подать опорное давление, соответствующее нижнему пределу измерения.
- Войти в режим установки нижнего предела измерения, одновременно нажав кнопки «М» и «↓».

– Сохранить изменение одновременным нажатием кнопок «↑» и «↓». Далее датчик автоматически перейдет в режим 0.

Данная настройка разрешена даже в случае установки режимов блокировки b2 или b3 (п.07 меню).

Для установки верхнего предела измерения необходимо выполнить следующий порядок действий:

- Подать опорное давление, соответствующее верхнему пределу измерения.
- Войти в режим установки верхнего предела измерения, одновременно нажав кнопки «M» и «↑».
- Сохранить изменение одновременным нажатием кнопок «↑» и «↓». Далее датчик автоматически перейдет в режим 0.

Данная настройка разрешена даже в случае установки режима блокировки b3 (п.07 меню).

Если во время настройки давление выходит за пределы диапазона допустимых значений, функция настройки не выполняется. В этом случае сохраняется прежнее значение.

Для калибровки нулевого значения датчика необходимо выполнить следующий порядок действий:

- Подать «нулевое» значение давления.
- Войти в режим установки нулевого значения, одновременно нажав кнопки «↑» и «↓».
- Сохранить изменение одновременным нажатием кнопок «↑» и «↓». Далее датчик автоматически перейдет в режим 0.

Внимание! Калибровка нуля для датчиков абсолютного давления в данном режиме не доступна.

2.7 Подключение к сети HART.

2.7.1 На рисунке 41 показано подключение датчика к конфигуратору, посредством двухпроводной линии.



Рисунок 41 – Схема подключения датчика с устройством HART– коммуникации

Устройство HART–коммуникации (Конфигуратор) должно быть подключено либо к точкам A и B, либо параллельно резистору (точки B и C). Показания датчика могут быть получены как в аналоговом, так и в цифровом виде. В этой схеме, выходной ток датчика не несет информационной нагрузки и может быть запрещен (постоянный ток 4 мА).

2.7.2 На рисунке 42 показана коммуникационная цепь с датчиком, включенным для управления вентилем трубопровода с помощью контроллера I/P. Управление происходит выходным током датчика 4–20 мА. Выходной ток датчика должен быть всегда разрешен.

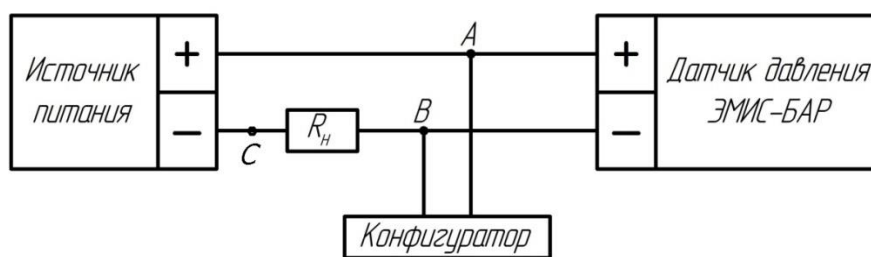

Рисунок 42 – Схема подключения датчиков, включенных для управления вентилем трубопровода с помощью контроллера I/P

2.7.3 На рисунке 43 показана коммуникационная цепь с датчиком, включенным в многоточечную HART-сеть. На одной линии можно подключить не более 15 датчиков, и они должны быть подключены параллельно. У всех датчиков аналоговый токковый сигнал должен быть запрещен (постоянный ток 4 мА). При этом минимизируется суммарная потребляемая мощность.

ВАЖНО. Для работы датчиков HART в многоточечном режиме каждый датчик должен иметь свой собственный адрес (Polling Address) в диапазоне 0 – 63. По умолчанию в датчике установлен Polling Address 0. Необходимо заранее установить у каждого датчика свой Polling Address до включения их в HART-сеть.

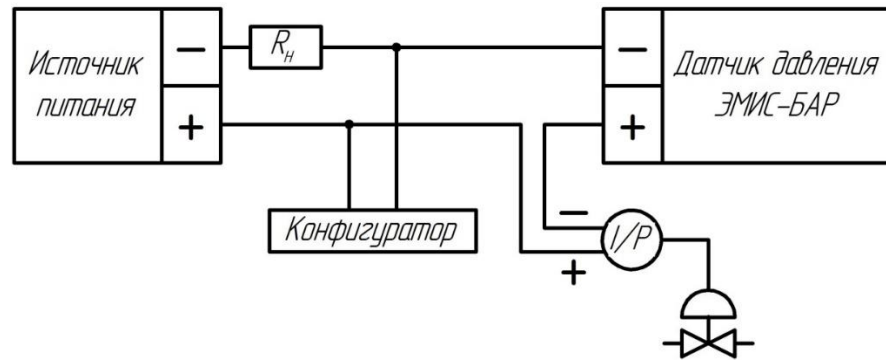

Рисунок 43 – Схема подключения датчиков, включенных в многоточечную HART-сеть

2.7.4 Если система построена по схеме "точка – точка" (рисунок 41, 42), то основная переменная может быть считана как в аналоговом виде, так и в цифровом. В многоточечной же системе аналоговая информация недоступна и считывание величины давления происходит только в цифровом виде.

2.7.5 При построении многоточечной сети необходимо правильно выбирать напряжение источника питания: из-за суммарного тока датчиков падение напряжения на резисторе 250 Ом будет значительным.

2.7.6 Портативный HART-коммуникатор может быть подключен к коммуникационным клеммам датчика, или в любой точке сигнальной линии с помощью зажимов «крокодил».

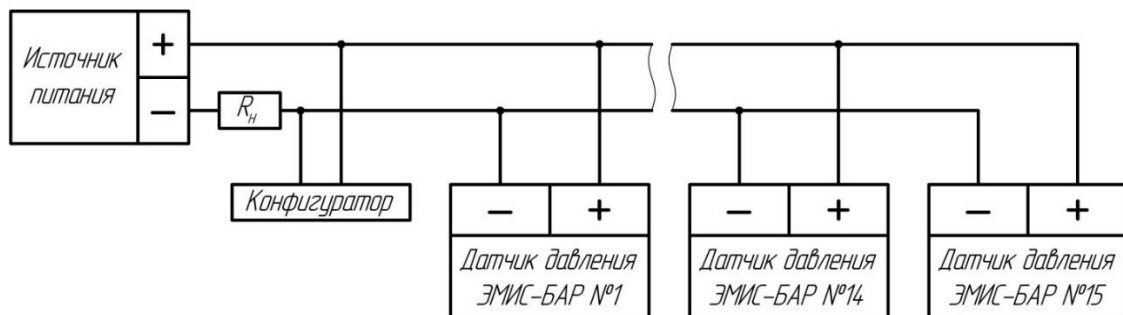
2.7.7 Рекомендуется заземлять оплетку экранированных кабелей только с одного конца у сопротивления нагрузки. Незаземленный конец должен быть тщательно изолирован. При многоточечных соединениях должна быть обеспечена целостность контура цепи, при этом особое внимание должно уделяться предотвращению короткого замыкания между контуром цепи и корпусом.

2.8 Управление датчиком через протокол HART

Цифровой HART-сигнал накладывается на аналоговый сигнал, не влияя на его постоянную составляющую. HART-протокол допускает одновременное наличие в системе двух управляющих устройств: системы управления (ПК с HART-модемом) и ручного HART-коммуникатора. Эти два

устройства осуществляют обмен в режиме разделения времени канала связи, так что датчик может принимать и выполнять команды каждого из них. Подключение датчиков давления к HART-устройствам проводится с помощью основных клемм.

Через протокол HART доступны все описанные выше функции управления датчиком. Также возможна установка защиты от записи при помощи кнопок.

ВНИМАНИЕ!



При перенастройке верхнего предела измерения с уменьшением рабочего диапазона измерения датчика, калибровка не требуется.

Калибровка нуля для датчиков абсолютного давления не производится.

3 ТЕХНИЧЕСКОЕ ОБСЛУЖИВАНИЕ И РЕМОНТ

3.1 Техническое обслуживание датчиков взрывозащищенного исполнения должно проводиться в соответствии с ГОСТ 31610.0–2014 (IEC 60079–0:2011).

3.2 Датчик в процессе эксплуатации не требует специального технического обслуживания, кроме периодического осмотра с целью проверки условий эксплуатации.

3.3 Периодичность осмотра зависит от условий эксплуатации и определяется предприятием, ведущим техническое обслуживание узла учета.

3.4 Несоблюдение условий эксплуатации может привести к выходу из строя датчика или погрешности измерений превышающей нормируемые параметры.

3.5 Ремонт датчиков выполняется по факту выявленных неисправностей на заводе-изготовителе.

4 ПОВЕРКА

Первичной проверке подвергаются датчики при выпуске из производства, прошедшие приёмосдаточные испытания и принятые службой, отвечающей за качество, на соответствие требованиям ТУ.

Проверка датчиков в объёме первичной проверки проводится также в следующих случаях:

- при хранении датчика перед вводом в эксплуатацию более срока действия поверки;
- после ремонта датчика с демонтажем с места установки;

Периодической проверке подлежат приборы, находящиеся в эксплуатации, и после ремонта.

Интервал между поверками датчиков – 5 (пять) лет.

Проверка датчиков проводится согласно Методике поверки ЭБ 100.000.00 МП.

ВНИМАНИЕ!



Внеочередная проверка проводится в процессе эксплуатации, если необходимо удостовериться в исправности датчика при утрате документов, подтверждающих прохождение очередной поверки.

5 СОСТАВ САМОДИАГНОСТИКИ И ПЕРЕЧЕНЬ ВОЗМОЖНЫХ ОТКАЗОВ

5.1 При включении питания автоматически запускается непрерывная программа самодиагностики с последующей передачей результатов диагностики по цифровому протоколу HART. Самодиагностика включает в себя проверку: сигнала сенсора, электронного модуля, датчика температуры, АЦП, ЦАП.

5.2 В таблицах 20, 21, 22 приведены основные неисправности, связанные с электронной частью датчика давления и рекомендации по их устранению. Рекомендация NAMUR NE 107

классифицирует диагностическую информацию по специальным категориям. Перечень категорий представлен в таблице 19.

Таблица 19 – Перечень сообщений по Namur NE 107

Обозначение категории	Категория	Описание
F	Failure Отказ (Ошибка)	Нештатное состояние, приводящее к невозможности дальнейшей эксплуатации.
C	Function check Функциональное тестирование	На устройстве выполняется какая-либо функция, измеренное значение временно недействительное
S	Out of specification Несоответствие спецификации (Предупреждение)	Выход измеряемого значения за диапазон измерения. При этом устройство может продолжать функционировать.
M	Maintenance required Запрос на обслуживание	Функция устройства ограничена из-за внешних воздействий. Есть влияние на измеренное значение.

Таблица 20 – Перечень основных неисправностей

№ п/п	Описание неисправности	Методы устранения
1	Отсутствует выходной сигнал	Необходимо проверить соответствие напряжения на клеммах датчика. Проверить полярность подключения
2	Нет связи между коммуникатором и датчиком давления	Проверить нагрузочное сопротивление Проверить правильность адресов устройств Проверить соответствие уровней тока выходного сигнала Проверить напряжение питания на клеммах датчика
3	Датчик не реагирует на изменение поданного давления	Проверить герметичность соединения Проверить клапанный блок/импульсную и т.д. линию на засор Проверить работоспособность измерительного оборудования Проверить соответствие калибровки датчика поданному давлению
4	Нестабильность выходного сигнала («плавает» значение)	Проверить герметичность присоединения датчика давления

Таблица 21 – Перечень кодов ошибок для датчика с протоколом HART 6

Ошибка	NAMUR NE 107	Описание неисправности	Методы устранения
Авар 1	S	Низкий уровень сигнала сенсора давления.	Проверить калибровку НПИ (нижнего предела измерений). Заменить сенсор.
Авар 2	F	Неисправность электронного модуля обработки сигнала сенсора.	Заменить модуль электроники.
Авар 3	F	Неисправность датчика температуры электроники датчика.	Заменить модуль электроники.
Авар 4	S	Превышен допустимый уровень сигнала сенсора.	Проверить не превышено ли давление в системе. Заменить сенсор.
Авар 5	M	Ошибка коэффициента калибровки АЦП.	Проверить калибровку АЦП Заменить модуль электроники.
Авар 6	M	Нарушена калибровка токовой петли.	Заменить модуль электроники.
Авар 7	F	Неисправность ПЗУ модуля электроники.	Заменить модуль электроники.
Авар 8	C	Недопустимые значения АЦП.	Заменить модуль электроники.

Таблица 22 – Перечень кодов ошибок для датчика с протоколом HART 7

Ошибка	NAMUR NE 107	Описание неисправности	Методы устранения
Err-1	M	Ошибка коэффициентов калибровки АЦП.	Отправить прибор на завод-изготовитель для проведения характеристики по давлению.
Err-2	M	Ошибка коэффициентов калибровки ЦАП.	Отправить прибор на завод-изготовитель для проведения характеристики по току.
Err-3	F	Ошибка датчика температуры №1.	Перезагрузить прибор. В случае повторения ошибки – заменить модуль ЦАП электроники.
Err-4	F	Ошибка работы ЦАП.	Перезагрузить прибор. В случае повторения ошибки – заменить модуль ЦАП электроники.
Err-5	F	Ошибка работы АЦП.	Перезагрузить прибор. В случае повторения ошибки – заменить модуль АЦП электроники.
Err-6	F	Ошибка инициализации ЦП.	Перезагрузить прибор. В случае повторения ошибки – заменить модуль ЦАП электроники.
Err-7	F	Ошибка работы памяти EEPROM.	Перезагрузить прибор. В случае повторения ошибки – заменить модуль АЦП электроники.
Err-8	F	Ошибка работы памяти FRAM.	Перезагрузить прибор. В случае повторения ошибки – заменить модуль ЦАП электроники.

Таблица 22 – Перечень кодов ошибок для датчика с протоколом HART 7 (продолжение)

Ошибка	NAMUR NE 107	Описание неисправности	Методы устранения
Err-9	S	Напряжение питания меньше 10.5 В (без нагрузки).	Проверить напряжение питания прибора.
Err10	F	Аварийный перезапуск прибора.	Перезагрузить прибор. В случае повторения ошибки – заменить модуль ЦАП электроники.
Err11	S	Давление ниже минимально–допустимого значения.	Проверить давление в системе.
Err12	S	Давление выше максимально–допустимого значения.	Проверить давление в системе.
Err15	M	Перегрев ЦАП ($T > +100$ С).	Выключить и охладить прибор. Проверить сопротивление нагрузки. В случае повторения ошибки – заменить модуль ЦАП электроники.
Err16	C	Ток петли не соответствует коду ЦАП.	Перезагрузить прибор. В случае повторения ошибки – заменить модуль ЦАП электроники.
Err17	F	Обрыв или поломка сенсора давления.	Перезагрузить прибор. В случае повторения ошибки – заменить модуль ЦАП электроники. Отправить прибор на завод–изготовитель для ремонта.

5.3 В датчиках с протоколом HART 7 реализован архив ошибок. Все аппаратные ошибки, возникающие в процессе работы датчика, сохраняются в его внутренней энергонезависимой памяти. Архив организован по кольцевому принципу в виде записей. Каждая запись содержит:

- дату и время возникновения ошибки;
- трехбайтный регистр ошибок.

5.4 В таблице 20 приведено описание разрядов регистра ошибок. Глубина архива составляет 883 записи. В случае заполнения архива, новые записи будут записаны на место, начиная с самых старых записей: первой, второй, третьей и т.д. Функция просмотра архива ошибок доступна только через дополнительные средства HART–коммуникации:

- HART–модем + приложение DD для ПК;
- HART–коммуникатор.

Таблица 23 – Описание разрядов регистра ошибок

Байт	Разряд	Описание	Класс	Состояние разряда
0	0	Ошибка КС калибровочных коэффициентов АЦП (коэффициенты не достоверны).	Ошибка	1
	1	Ошибка КС калибровочных коэффициентов ЦАП (коэффициенты не достоверны).	Ошибка	1
	2	Ошибка чтения датчика температуры №1.	Ошибка	1
	3	Ошибка работы ЦАП.	Ошибка	1
	4	Нет готовности данных АЦП. Ошибка чтения записи АЦП.	Ошибка	1
	5	Ошибка инициализации ЦП.	Ошибка	1
	6	Ошибка чтения–записи памяти EEPROM.	Ошибка	1
	7	Ошибка чтения–записи памяти FRAM.	Ошибка	1
1	0	Низкое напряжение питания.	Ошибка	1
	1	Аварийная перезагрузка прибора.	Ошибка	1
	2	Давление ниже минимально–разрешенного.	Ошибка	1
	3	Давление выше максимально–разрешенного.	Ошибка	1
	4	Температура внутри датчика вне диапазона: (–40...+85)°С.	Предупреждение	1
	5	Давление ниже установленного диапазона.	Предупреждение	1
	6	Давление выше установленного диапазона.	Предупреждение	1
	7	Ошибка в процессе калибровки.	Ошибка	1
2	0	У датчика отсутствует ЖК–индикатор.	Предупреждение	1
	1	Выходной ток в режиме насыщения: 3.8 мА – нижняя граница насыщения, 20.5 мА – верхняя граница насыщения.	Предупреждение	1
	2	Перегрев ЦАП ($T \geq +100^\circ\text{C}$).	Ошибка	1
	3	Выходной ток не соответствует коду ЦАП.	Ошибка	1
	4	Обрыв или неисправность чувствительного элемента датчика.	Ошибка	1
	5 – 7	Не используется.	–	0

5.5 Перечень возможных отказов связанных с работой под давлением (в т.ч. критических). Опасность нанесения вреда жизни и здоровью граждан, окружающей среде, жизни и здоровью животных, имуществу физических и юридических лиц, исходящая от изделий в результате их критического отказа, заключается:

- в разрушении полностью или частично корпусных деталей и потери плотности материала;
- корпусных деталей, работающих под давлением;
- в потере герметичности по отношению к внешней среде в результате повреждения прокладок;
- в изменении геометрических форм поверхностей корпусных деталей свыше допустимых;

При безотказном выполнении функции по назначению возможно нанесение вреда жизни и здоровью граждан, окружающей среде, жизни и здоровью животных, имуществу физических и юридических лиц в результате:

- несоответствия параметров датчика условиям эксплуатации и параметрам рабочей среды;
- нарушение требований охраны труда в процессе эксплуатации изделия;
- неправильной установки изделия.

5.6 Возможные ошибочные действия персонала, приводящие к отказу, инциденту или аварии.

Для обеспечения безопасности работы запрещается:

- использовать изделия для работы в условиях, превышающих указанные в паспорте;
- использовать инструмент, не соответствующий по размеру, крепежным элементам;
- производить работы по демонтажу, техническому обслуживанию и ремонту при наличии давления рабочей среды;
- эксплуатировать датчик при отсутствии эксплуатационной документации.

6 ДЕЙСТВИЯ ПЕРСОНАЛА В СЛУЧАЕ ИНЦИДЕНТА, КРИТИЧЕСКОГО ОТКАЗА ИЛИ АВАРИИ

Датчики с критическими отказами к эксплуатации не допускаются.

При инциденте или аварии прекратить подачу рабочей среды на аварийный датчик давления.

7 КРИТЕРИИ ПРЕДЕЛЬНЫХ СОСТОЯНИЙ

Критерий предельного состояния датчика:

- достижение назначенных показателей;
- нарушение геометрической формы и размеров деталей, препятствующее нормальному функционированию;
- необратимое разрушение деталей, вызванное коррозией, эрозией и старением материалов.

8 ХРАНЕНИЕ

8.1 Датчики могут храниться в транспортной таре с укладкой в штабеля до трех ящиков по высоте, в упаковке с укладкой в штабеля в соответствии с указаниями на этикетке, и без упаковки – на стеллажах. Условия хранения датчиков в транспортной таре, в упаковке – 2 по ГОСТ 15150. Условия хранения датчиков без упаковки – 1 по ГОСТ 15150. До проведения входного контроля не рекомендуется вскрывать чехол из полиэтиленовой пленки, в который упакован датчик.

8.2 Датчики после распаковывания должны храниться на стеллажах в закрытом помещении. Условия хранения в распакованном виде - 2 (С) по ГОСТ 15150 при температуре окружающей среды от минус 60 до плюс 50 °С и относительной влажности воздуха до 95 % при 25 °С без конденсации влаги.

8.3 Помещать датчики один на другой не разрешается.

8.4 В зимнее время распаковывать датчики необходимо после выдержки в отапливаемом помещении в течение 12 ч.

8.5 Длительное хранение датчиков рекомендуется производить в упаковке предприятия – изготовителя.

9 ТРАНСПОРТИРОВАНИЕ

9.1 Датчики в упаковке транспортируются любым видом закрытого транспорта, в том числе и воздушным транспортом в отопливаемых герметизированных отсеках. Условия транспортирования в части воздействия климатических факторов должны соответствовать условиям хранения 4 (Ж2) или 3 (для морских перевозок в трюмах) по ГОСТ 15150.

9.2 Способ укладки ящиков на транспортное средство исключает возможность их перемещения. Во время погрузочно-разгрузочных работ и транспортирования ящики не должны подвергаться резким ударам и воздействию атмосферных осадков. При транспортировании датчиков железнодорожным транспортом вид отправки – мелкая или малотоннажная

9.3 Время пребывания датчика в условиях транспортирования не должно превышать 3 месяцев.

9.4 При погрузке, транспортировании и выгрузке датчиков должны выполняться требования указанные на упаковке манипуляционных знаков.

10 УТИЛИЗАЦИЯ

10.1 Утилизации подлежат датчики, выработавшие ресурс и непригодные к дальнейшей эксплуатации.

10.2 Датчики давления, выработавшие ресурс, не подлежат размещению на полигоне ТБО.

10.3 Утилизация датчиков производится специализированными организациями, в порядке, установленном законодательством Российской Федерации.

10.4 После передачи на утилизацию и разборки датчика, детали конструкции, годные для дальнейшего использования, не содержащие следов коррозии и механических воздействий, допускается использовать в качестве запасных частей. Полезные компоненты датчиков (черные металлы, цветные металлы, элементы микросхем, пластик АБС и пр.) направляются на вторичную переработку.

10.5 Электронные компоненты, извлеченные из датчиков, дальнейшему использованию не подлежат.

10.6 Датчики поставляются потребителю в картонной, полимерной, деревянной таре. Упаковочные материалы передаются на утилизацию (вторичную переработку) специализированным организациям.

10.7 Датчики не содержат вредных веществ и компонентов, представляющих опасность для здоровья людей и окружающей среды в процессе и после окончания срока службы и при утилизации.

10.8 Утилизация датчика осуществляется отдельно по группам материалов: пластмассовые элементы, металлические элементы корпуса и крепежные элементы.

11 СВЕДЕНИЯ О СОДЕРЖАНИИ ДРАГОЦЕННЫХ МЕТАЛЛОВ

Датчики не содержат драгоценных металлов.

ПРИЛОЖЕНИЕ А
(справочное)

ПЕРЕЧЕНЬ ССЫЛОЧНЫХ ДОКУМЕНТОВ

- 1 ГОСТ 22520–85 Датчики давления, разрежения и разности давлений с электрическими аналоговыми выходными сигналами ГСП. Общие технические условия.
- 2 ГОСТ Р 52931–2008. Приборы контроля и регулирования технологических процессов. Общие технические условия.
- 3 ГОСТ Р 51318.22–2006 (СИСПР 22:2006) Совместимость технических средств электромагнитная. Оборудование информационных технологий. Радиопомехи промышленные. Нормы и методы измерений.
- 4 ГОСТ 31610.0–2014 (IEC 60079–0:2011) Взрывоопасные среды. Часть 0. Оборудование. Общие требования.
- 5 ГОСТ IEC 60079–1–2011 Взрывоопасные среды. Часть 1. Оборудование с видом взрывозащиты «взрывонепроницаемые оболочки «d».
- 6 ГОСТ 31610.11–2014 (IEC 60079–11:2011) Взрывоопасные среды. Часть 11. Оборудование с видом взрывозащиты «искробезопасная электрическая цепь «i».
- 7 ГОСТ IEC 60079–31–2013 Взрывоопасные среды. Часть 31. Оборудование с защитой от воспламенения пыли оболочками «t».
- 8 ГОСТ 14254–2015 (МЭК 60529:2013) Степени защиты, обеспечиваемые оболочками (Код IP)
- 9 ГОСТ 15150–69 Машины, приборы и другие технические изделия. Исполнения для различных климатических районов. Категории, условия эксплуатации, хранения и транспортирования в части воздействия климатических факторов внешней среды.
- 10 ГОСТ Р 50648–94 (МЭК 1000–4–8–93) Совместимость технических средств электромагнитная. Устойчивость к магнитному полю промышленной частоты. Технические требования и методы испытаний.
- 11 ТР ТС 012/2011 О безопасности оборудования для работы во взрывоопасных средах.
- 12 ТР ТС 020/2011 Электромагнитная совместимость технических средств.
- 13 ТР ТС 032/2013 О безопасности оборудования, работающего под избыточным давлением.

ПРИЛОЖЕНИЕ Б
(обязательное)

Схемы подключения датчиков

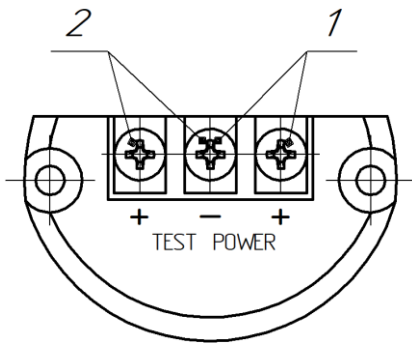

(1 – подключение токовой петли; 2 – тестовые клеммы для снятия тестового сигнала 4–20 мА*)

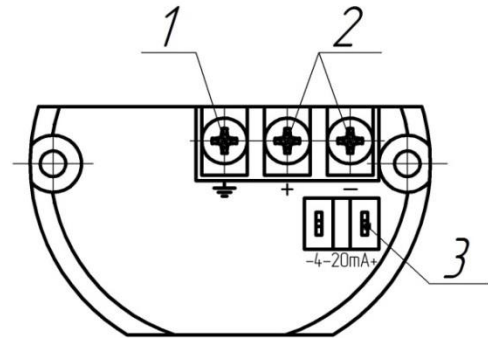

(1 – заземление; 2 – подключение токовой петли; 3 – тестовые клеммы для снятия тестового сигнала 4–20 мА*).

*Тестовые клеммы используются для определения работоспособности токового выхода 4–20 мА. Измерение тока производится при помощи мультиметра.

Рисунок Б.1 – Внешний вид клеммной колодки



Рисунок Б.2 – Схема подключения датчиков по двухпроводной схеме с HART-модемом



Рисунок Б.3 – Схема подключения датчиков искробезопасного исполнения через барьер искрозащиты

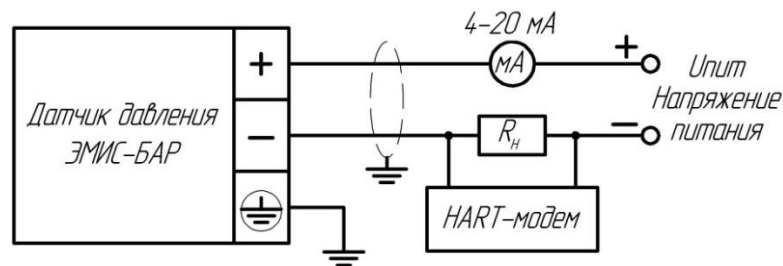

Рисунок Б.4 – Схема подключения датчиков искробезопасного исполнения через барьер искрозащиты со взрывозащищенным HART-коммуникатором

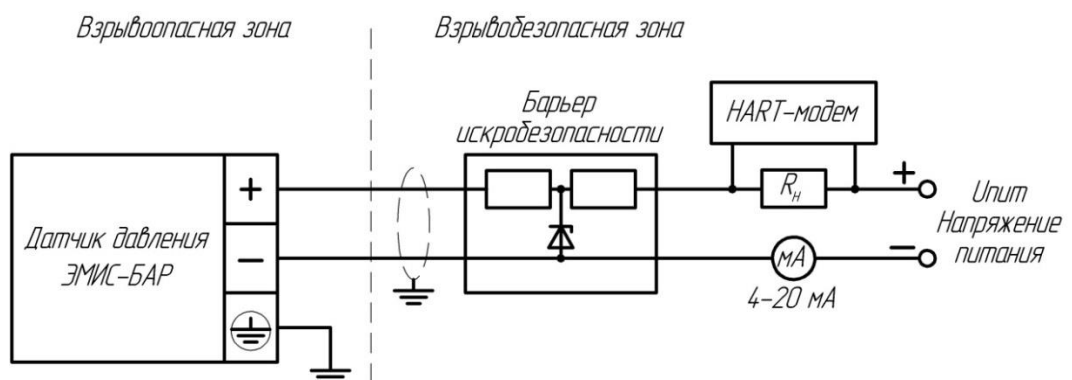

GSP

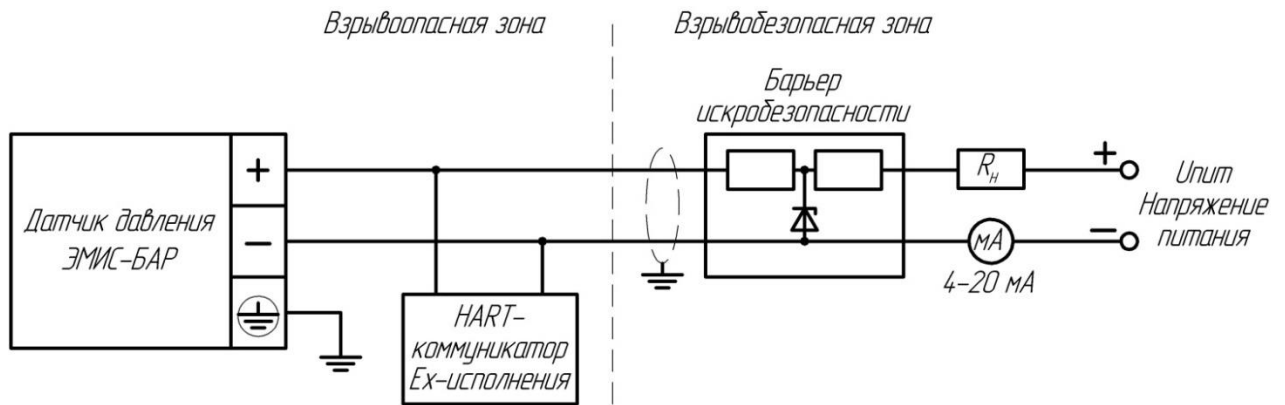
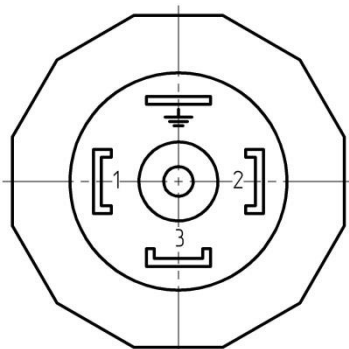
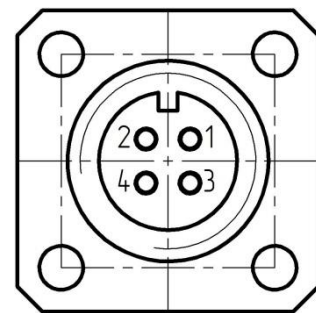

SCH14, SCH22

Таблица Б.1 – Нумерация контактов разъемов с кодом электрического присоединения GSP, SCH14, SCH22

Номер контакта	Схема подключения	
	GSP	SCH14, SCH22
1	«+»	«+»
2	«-»	«-»
3	—	«Заземление»
4	—	
	«Заземление»	—

ПРИЛОЖЕНИЕ В
(обязательное)

Строка заказа датчиков давления ЭМИС-БАР

Таблица В.1 – Строка заказа для датчиков давления штуцерного исполнения

	Наименование изделия
ЭМИС-БАР	Датчик давления
Модель	Описание изделия
103	датчик избыточного давления, давления разрежения; штуцерное исполнение
123	датчик абсолютного давления; штуцерное исполнение
Код	Выходной сигнал
Н	4..20 мА/HART 6
Код	Сертификация для размещения в опасных зонах
–	Без взрывозащиты
ExiaB	Искробезопасная цепь: Для взрывоопасных газовых сред: 0Ex ia ПВ Т6...Т4 Ga X; Для взрывоопасных пылевых сред: Ex ia ПВ Т80°/Т95°С/Т135°С Da
ExiaC	Искробезопасная цепь: Для взрывоопасных газовых сред: 0Ex ia ПС Т6...Т4 Ga X; Для взрывоопасных пылевых сред: Ex ia ПС Т85°/Т100°С/Т135°С Da
Exd	Взрывозащищенная оболочка: Для взрывоопасных газовых сред: 1Ex d ПС Т6...Т4 Gb X; Для взрывоопасных пылевых сред: Ex tb ПС Т85°/Т100°С/Т135°С Db
Exdia	Комбинированная взрывозащита: 1Ex d ia ПС Т6...Т4 Gb X
RO	Рудничное исполнение РО: РО Ex ia I Ma X
RV	Рудничное исполнение РВ: РВ Ex d I Mb X
RVia	Рудничное исполнение РВ: РВ Ex d ia I Mb X
Код	Диапазон измерения
	См. таблицу 1
Код	Основная приведенная погрешность
0,04%	0,04%
0,065%	0,065%
0,10%	0,10%
0,15%	0,15%
0,20%	0,20%
0,25%	0,25%
0,50%	0,50%
Код	Материал мембраны ¹⁾
S	Нержавеющая сталь 316L
Н	Сплав Хастеллой НС-276
G	316L с золотым напылением
Код	Материал полости камеры
S	Нержавеющая сталь 316L
НН	Сплав Хастеллой НС-276 (для мембраны из Хастеллой НС-276)

Код	Заполняющая жидкость	Степень очистки
1	Силиконовое масло	Общая очистка
2	Силиконовое масло	Обезжиривание
3	Инертное масло	Обезжиривание
Код	Присоединение к процессу	
M20	M20x1,5 наружная резьба	
G1/2	G1/2 наружная резьба	
1/2NPTF	1/2NPT внутренняя резьба	
1/2NPT	1/2NPT наружная резьба	
X	Специальное исполнение	
Код	Материал корпуса электронного блока	
Al	Алюминий	
S	Нержавеющая сталь	
X	Алюминий (специальное покрытие)	
Код	Наличие ЖКИ	
–	Без ЖКИ	
LCD	с ЖКИ, русскоязычный	
LCDe	с ЖКИ, англоязычный	
Код	Электрическое присоединение	
	Смотри ПРИЛОЖЕНИЕ К	
Код	Дополнительная защитная обработка	
–	Отсутствует	
PT ³⁾	Дополнительная внешняя обработка датчика давления от коррозии	
Код	Грозозащита электронного блока	
–	Отсутствует	
LP	Грозозащищённая клеммная колодка	
Код	Специальное исполнение	
–	Стандартное исполнение	
AST ²⁾	Исполнение для применения в средах с содержанием сероводорода	
Код	Проверка	
–	Заводская калибровка	
ГП	Государственная поверка датчика давления	
Код	Клапанный блок	
–	Без установленного клапанного блока	
KBU ³⁾	С установленным клапанным блоком	
Код	Разделитель сред	
–	Сборка с разделителем сред не требуется	
DS ⁴⁾	Сборка датчика давления с разделителем сред стороннего производства	
Код	Дополнительные сертификаты	
–	Не требуются	
RMRS	Свидетельство о типовом одобрении Российского Морского Регистра Судоходства	

Примечания

¹⁾ Возможны следующие сочетания материала мембраны и материала полости камеры: SS, HS, HHH.

При необходимости изготовления датчиков с другими исполнениями по материалам, просим связаться с нашими техническими специалистами.

²⁾ Датчики давления исполнения AST рассчитаны на работу при содержании сероводорода в окружающей среде в нормальном режиме не более 10 мг/м^3 , в аварийной ситуации до 100 мг/м^3 в течение не более 1 часа. Содержание растворенного сероводорода в измеряемой среде до 6% по объему.

³⁾ Клапанный блок выбирается отдельно. Датчик поставляется в сборе с клапанным блоком, в паспорте делается отметка о проведении испытаний на герметичность сборки «датчик – клапанный блок».

⁴⁾ При наличии в строке заказа кода DS осуществляется сборка датчика давления с разделителем сред стороннего производства, при этом разделитель сред выбирается отдельно. В строке заказа указывается погрешность датчика давления, погрешность системы «датчик–разделитель сред» определяется при сборке и указывается в листе калибровки. Лист калибровки прикладывается к паспорту на датчик давления.

⁵⁾ Применяется для внешней защиты датчика в окружающих средах с повышенной влажностью и в условиях соляного тумана.

Пример минимального заполнения формы заказа датчика штуцерного исполнения:

ЭМИС-БАР 103-Н-(-0,1...1,6)МПа-0,04%-SS1-M20-AI-MS-M1-36/48

Расшифровка:

103 – датчик избыточного давления, давления разрежения; штуцерное исполнение;

Н – выходной сигнал 4..20 мА/HART 6;

(-0,1...1,6)МПа – диапазон измерения датчика (-0,1...1,6)МПа;

0,04% – основная приведенная погрешность 0,04%;

SS1 – материал мембраны нержавеющая сталь 316L, материал полости камеры нержавеющая сталь 316L, заполняющая жидкость силиконовое масло, общая очистка;

M20 – присоединение к процессу M20x1,5 наружная резьба;

AI – корпус электронного блока из алюминия;

MS – в комплекте с заглушкой из никелированной латуни;

M1 – кабельный ввод под небронированный кабель из никелированной латуни, диаметр обжатия кабеля от 6 до 12 мм, резьба под кабельный ввод M20x1,5

Таблица В.2 – Строка заказа для датчиков давления фланцевого исполнения

	Наименование изделия	Применяемость по моделям
ЭМИС-БАР	Датчик давления	
Модель	Описание изделия	
105	датчик избыточного давления, давления разрежения; фланцевое исполнение	
133	датчик абсолютного давления; фланцевое исполнение	
143	датчик дифференциального давления; фланцевое исполнение	
153	датчик дифференциального давления; фланцевое исполнение	
193	датчик дифференциального сверхмалого давления	
Код	Выходной сигнал	
Н	4..20 мА/HART 6	для всех
Код	Сертификация для размещения в опасных зонах	
–	Без взрывозащиты	
ExiaB	Искробезопасная цепь: Для взрывоопасных газовых сред: 0Ex ia ПВ Т6...Т4 Ga X; Для взрывоопасных пылевых сред: Ex ia ПВ Т80°/Т95°С/Т135°С Da	
ExiaC	Искробезопасная цепь: Для взрывоопасных газовых сред: 0Ex ia ПС Т6...Т4 Ga X; Для взрывоопасных пылевых сред: Ex ia ПС Т85°/Т100°С/Т135°С Da	
Exd	Взрывозащищенная оболочка: Для взрывоопасных газовых сред: 1Ex d ПС Т6...Т4 Gb X; Для взрывоопасных пылевых сред: Ex tb ПС Т85°/Т100°С/Т135°С Db	
Exdia	Комбинированная взрывозащита 1Ex d ia ПС Т6...Т4 Gb X	
RO	Рудничное исполнение РО: РО Ex ia I Ma X	
RV	Рудничное исполнение РВ: РВ Ex d I Mb X	
RVia	Рудничное исполнение РВ: РВ Ex d ia I Mb X	
Код	Диапазон измерения	
	См. таблицу 1	
Код	Основная приведенная погрешность	
0,04%	0,04%	105, 133, 143, 153
0,065%	0,065%	
0,086%	0,086%	193
0,10%	0,10%	105, 133, 143, 153
0,15%	0,15%	
0,20%	0,20%	
0,25%	0,25%	
0,50%	0,50%	
		для всех

Код	Материал мембраны ¹⁾		
S	Нержавеющая сталь 316L		для всех
H	Сплав Хастеллой HC-276		
T	Тантал		
M	Монель		105, 133, 143, 153
G	316L с золотым напылением		
Код	Материал полости камеры		
S	Нержавеющая сталь 316L		для всех
HH	Сплав Хастеллой HC-276 (для мембраны из Хастеллой HC-276)		105, 143, 153
HG	Сплав Хастеллой HC-276 (для мембраны из 316L с золотым напылением)		105, 133, 143, 153
HT	Сплав Хастеллой HC-276 (для мембраны из Тантала)		
Код	Заполняющая жидкость	Степень очистки	
1	Силиконовое масло	Общая очистка	
2	Силиконовое масло	Обезжиривание	
3	Инертное масло	Обезжиривание	
Код	Присоединение к процессу		
1/4F	во фланце 1/4NPT внутренняя резьба, дренажный вентиль сзади		
1/4FS	во фланце 1/4NPT внутренняя резьба, дренажный вентиль сбоку		
X	Специальное исполнение		
Код	Материал корпуса электронного блока		
Al	Алюминий		
S	Нержавеющая сталь		
X	Алюминий (специальное покрытие)		
Код	Наличие ЖКИ		
–	Без ЖКИ		
LCD	с ЖКИ, русскоязычный		
LCDe	с ЖКИ, англоязычный		
Код	Электрическое присоединение		
	Смотри ПРИЛОЖЕНИЕ К		
Код	Дополнительная защитная обработка		
–	Отсутствует		
PT ⁵⁾	Дополнительная внешняя обработка датчика давления от коррозии		
Код	Материал болтов преобразователя давления		
–	Углеродистая сталь с защитным покрытием		
B304	304		
B316	316		
Код	Грозозащита электронного блока		
–	Отсутствует		
LP	Грозозащищённая клеммная колодка		
Код	Специальное исполнение		
–	Стандартное исполнение		
AST ²⁾	Исполнение для применения в средах с содержанием сероводорода		

Код	Проверка	
–	Заводская калибровка	
ГП	Государственная поверка	
Код	Клапанный блок	
–	без установленного клапанного блока	
KBU ³⁾	с установленным клапанным блоком	
Код	Разделитель сред	
–	Сборка с разделителем сред не требуется	только для 143
DS ⁴⁾	Сборка датчика давления с разделителем сред стороннего производства	
Код	Дополнительные сертификаты	
–	Не требуются	
RMRS	Свидетельство о типовом одобрении Российского Морского Регистра Судоходства	

Примечания

¹⁾ Возможны следующие сочетания материала мембраны и материала полости камеры:

SS, HS – для моделей 105, 133, 143, 153, 193;

NNH – для моделей 105, 133, 143, 153, 193;

GS – для моделей 105, 133, 143, 153;

TS, MS, THT, GHG – для моделей 105, 133, 143, 153;

При необходимости изготовления датчиков с другими исполнениями по материалам, просим связаться с нашими техническими специалистами.

²⁾ Датчики давления исполнения AST рассчитаны на работу при содержании сероводорода в окружающей среде в нормальном режиме не более 10 мг/м³, в аварийной ситуации до 100 мг/м³ в течение не более 1 часа. Содержание растворенного сероводорода в измеряемой среде до 6% по объему.

³⁾ Клапанный блок выбирается отдельно. Датчик поставляется в сборе с клапанным блоком, в паспорте делается отметка о проведении испытаний на герметичность сборки «датчик – клапанный блок».

⁴⁾ При наличии в строке заказа кода DS осуществляется сборка датчика давления с разделителем сред стороннего производства, при этом разделитель сред выбирается отдельно. В строке заказа указывается погрешность датчика давления, погрешность системы «датчик–разделитель сред» определяется при сборке и указывается в листе калибровки. Лист калибровки прикладывается к паспорту на датчик давления.

⁵⁾ Применяется для внешней защиты датчика в окружающих средах с повышенной влажностью и в условиях соляного тумана.

Пример минимального заполнения формы заказа датчика фланцевого исполнения:

Датчик давления ЭМИС–БАР 143–Н–(–160...160)кПа–0,04%–SS1–1/4F–MS–M1–36/48

Расшифровка:

143 – датчик избыточного давления, давления разрежения; штуцерное исполнение;

Н – выходной сигнал 4..20 мА/HART 6;

(–160...160)кПа – диапазон измерения датчика (–160...160) кПа;

0,04% – основная приведенная погрешность 0,04%;

SS1 – материал мембраны нержавеющая сталь 316L, материал полости камеры нержавеющая сталь 316L, заполняющая жидкость силиконовое масло, общая очистка;

1/4F – присоединение к процессу во фланце 1/4NPT внутренняя резьба, дренажный вентиль сзади;

Al – корпус электронного блока из алюминия;

MS – в комплекте с заглушкой из никелированной латуни;

M1 – кабельный ввод под небронированный кабель из никелированной латуни, диаметр обжатия кабеля от 6 до 12 мм, резьба под кабельный ввод M20x1,5.

Таблица В.3 – Строка заказа для датчиков давления специального фланцевого исполнения

	Наименование изделия	
ЭМИС– БАР	Датчик давления	
Модель	Описание изделия	Применяемость по моделям
163	датчик гидростатического давления с плоской мембраной	
164	датчик гидростатического давления с выносной мембраной	
173	датчик избыточного давления с плоской разделительной мембраной	
174	датчик избыточного давления с разделительной выносной мембраной	
175	датчик абсолютного давления с плоской разделительной мембраной	
176	датчик абсолютного давления с выносной разделительной мембраной	
183	датчик дифференциального давления с плоскими разделительными мембранами (статическое давление до –50 кПа)	
184	датчик дифференциального давления с выносными разделительными мембранами (статическое давление до –50 кПа)	
185	датчик дифференциального давления с выносной и плоской разделительными мембранами (статическое давление до –50 кПа)	
186	датчик дифференциального давления с плоскими разделительными мембранами (статическое давление до –100 кПа)	
187	датчик дифференциального давления с выносными разделительными мембранами (статическое давление до –100 кПа)	
188	датчик дифференциального давления с выносной и плоской разделительными мембранами (статическое давление до –100 кПа)	
Код	Выходной сигнал	
Н	4..20 мА/HART 6	для всех
Код	Взрывозащита	
–	Без взрывозащиты	для всех
ExiaB	Искробезопасная цепь: Для взрывоопасных газовых сред: 0Ex ia ПВ Т6...Т4 Ga X; Для взрывоопасных пылевых сред: Ex ia ПВ Т80°/Т95°С/Т135°С Da	для всех
ExiaC	Искробезопасная цепь: Для взрывоопасных газовых сред: 0Ex ia ПС Т6...Т4 Ga X; Для взрывоопасных пылевых сред: Ex ia ПС Т85°/Т100°С/Т135°С Da	для всех
Exd	Взрывозащищенная оболочка: Для взрывоопасных газовых сред: 1Ex d ПС Т6...Т4 Gb X; Для взрывоопасных пылевых сред: Ex tb ПС	для всех

	T85°/T100°С/T135°С Db			
Exdia	Комбинированная взрывозащита 1Ex d ia IIC T6...T4 Gb X			для всех
RO	Рудничное исполнение PO: PO Ex ia I Ma X			для всех
RV	Рудничное исполнение PB: PB Ex d I Mb X			для всех
RVia	Рудничное исполнение PB: PB Ex d ia I Mb X			для всех
Код	Диапазон измерения			
	См. таблицу 1			
Код	Основная приведенная погрешность			
0,074%	0,074%			163, 164
0,10%	0,10%			163, 164, 173, 174
0,15%	0,15%			для всех
0,20%	0,20%			
0,25%	0,25%			
0,50%	0,50%			
Код	Материал мембраны контактирующей со средой			
S	Нержавеющая сталь 316L / Нержавеющая сталь 10X17H13M2T			для всех
H	Сплав Хастеллой HC-276			для всех
T	Тантал			для всех, кроме 193
M	Монель			для всех, кроме 193
G	Нержавеющая сталь 316L с золотым напылением / Нержавеющая сталь 10X17H13M2T со спец. покрытием для водорода			для всех, кроме 193
N	Никель			для всех, кроме 193
EN	EN 1.4466 исполнение для мочевины			для всех, кроме 193
Код	Заполняющая жидкость	Степень очистки	Температура	
1	Силиконовое масло	Общая очистка	-30...150°С	для всех
2	Силиконовое масло	Обезжиривание	-30...150°С	163, 164
3	Инертное масло	Обезжиривание	-50...150°С	
Код	Сторона высокого давления			
	Размер фланца			
A	DN 25 (1 дюйм)			163, 164, 173, 175, 183, 186
B	DN 50 (2 дюйм)			163...188
C	DN 80 (3 дюйм)			
D	DN 100 (4 дюйм)			
X	Специальное исполнение			
Код	Сторона низкого давления			
	Размер фланца с выносной мембраной ¹⁾			
C	DN 80 (3 дюйм)			185, 188
D	DN 100 (4 дюйм)			
X	Специальное исполнение			

Код	Тип фланца	Максимальное допустимое давление	
A02	class 150, ASME B16.5	2 МПа	163...188
A05	class 300, ASME B16.5	5 МПа	
A11	class 600, ASME B16.5	10 МПа	
A15	class 900, ASME B16.5	15 МПа	173...188
A26	class 1500, ASME B16.5 ²⁾	25 МПа	173...176, 183
A40	class 2500, ASME B16.5	42 МПа	
D1,6	PN 10/16, DIN EN 1092-1	1,6 МПа	163...188
D4,0	PN 25/40, DIN EN 1092-1	4 МПа	
D6,3	PN 63, DIN EN 1092-1	6,3 МПа	
D10	PN 100, DIN EN 1092-1	10 МПа	
D16	PN 160, DIN EN 1092-1	16 МПа	173...188
X	Специальное исполнение		163...188
Код	Тип фланцевого уплотнения	Применяемость по типу фланца	
–	Соединительный выступ	A02; A05; D1,6; D4,0; D6,3; D10	для всех
E	Выступ	A02; A05; A11; A15; D1,6; D4,0; D6,3; D10; D16	
F	Впадина		
C	Шип		
D	Паз		
J	Под прокладку овального сечения	A02; A05; A11; A15; A26; A40	
X	Специальное исполнение		
Код	Материал фланца		
CS	Углеродистая сталь с защитным покрытием	для всех	
304	Нержавеющая сталь 304		
316	Нержавеющая сталь 316 / Нержавеющая сталь 10X17H13M2T		
316L	Нержавеющая сталь 316L		
X	Специальное исполнение		
Код	Присоединение к процессу со стороны минусовой полости		
–	Отсутствует	кроме 163, 164	
1/4FS	во фланце 1/4NPT внутренняя резьба, дренажный вентиль сбоку	163, 164	
Код	Длина погружной части выносной мембраны ³⁾		
–	Отсутствует	163, 173, 175, 183, 186	
	Длина погружной части плюсовой камеры		
1	X2 = 50 мм	164, 174, 176, 184, 185, 187, 188	
2	X2 = 100 мм		
3	X2 = 150 мм		
4	X2 = 200 мм		
5	X2 = 250 мм		
X	Специальное исполнение		

Длина погружной части минусовой камеры			
0	X2 = 0 мм	164, 174, 176, 185, 188	
1	X2 = 50 мм	184, 187	
2	X2 = 100 мм		
3	X2 = 150 мм		
4	X2 = 200 мм		
5	X2 = 250 мм		
X	Специальное исполнение		
Код	Капиллярные линии		
–	Отсутствуют	163, 164	
Код	Заполняющая жидкость ⁴⁾	Температура ⁵⁾	
S	Силиконовое масло	–10...250°C	173, 174, 183, 184, 185
LS	Силиконовое масло	–30...180°C	175, 176, 186, 187, 188
		–30...120°C	
HT	Высокотемпературная	10...300°C	173, 174, 183, 184, 185
F	Инертное масло	–50...150°C	
LT	Низкотемпературная	–90...120°C	
		–90...70°C	175, 176, 186, 187, 188
УНТ	Сверх высокотемпературная	–20...400°C	173, 174, 183, 184, 185
FO1	Фторсодержащее масло	–40...120°C	175, 176, 186, 187, 188
FO2	Фторсодержащее масло	–10...230°C	
FO4	Фторсодержащее масло	–20...190°C	
ES	Силиконовое масло – s	–62...305°C	173, 183
EL	Силиконовое масло – l	–120...98°C	
ETS4	Силиконовое масло – ts4	–50...380°C	
Код	Наличие обогрева капиллярных линий		
-	Обогрев отсутствует		173, 174, 175, 176, 183, 184, 185, 186, 187, 188
H	Капилляры с обогревом		173, 183
Код	Степень очистки		
1	Общая очистка		173...188
2	Обезжиривание		
Код	Длина капиллярных линий плюсовой камеры ⁶⁾		
00	Без капилляра		173...188
01	1 м		
02	2 м		
03	3 м		
04	4 м		
05	5 м		
06	6 м		

07	7 м	
08	8 м	
09	9 м	
10	10 м	
11	11 м	
12	12 м	
13	13 м	
14	14 м	
15	15 м	
16	16 м	
17	17 м	
18	18 м	
19	19 м	
20	20 м	
21	21 м	
X	Специальное исполнение	для всех
Код	Длина капиллярных линий минусовой камеры	
01	1 м	
02	2 м	
03	3 м	
04	4 м	
05	5 м	
06	6 м	
07	7 м	
08	8 м	
09	9 м	
10	10 м	
11	11 м	
12	12 м	
13	13 м	
14	14 м	
15	15 м	
16	16 м	
17	17 м	
18	18 м	
19	19 м	
20	20 м	
21	21 м	
X	Специальное исполнение	для всех
Код	Материал корпуса электронного блока	
Al	Алюминий	для всех
S	Нержавеющая сталь	для всех
X	Алюминий (специальное покрытие)	для всех

Код	Наличие ЖКИ	
–	Без ЖКИ	для всех
LCD	с ЖКИ, русскоязычный	для всех
LCDe	с ЖКИ, англоязычный	для всех
Код	Электрическое присоединение	
	Смотри ПРИЛОЖЕНИЕ К	
Код	Дополнительная защитная обработка	
–	Отсутствует	для всех
PT ⁹⁾	Дополнительная внешняя обработка датчика давления от коррозии	для всех
Код	Материал болтов преобразователя давления	
–	Углеродистая сталь с защитным покрытием	
B304	304	163, 164, 183...188
B316	316	
Код	Грозозащита электронного блока	
–	Отсутствует	для всех
LP	Грозозащищенная клеммная колодка	для всех
Код	Противокоррозионные элементы	
PFA	Покрытие PFA, для мембран из материала 316L, HC-276	163...188
PTFE	Фторопластовое покрытие PTFE, для мембран из материала 316L, HC-276	163...188
TD	Фторопластовая разделительная мембрана, только для DN50, DN80	163...188
Код	Высокотемпературное исполнение	
–	Отсутствует	для всех
R ⁷⁾	С радиатором между корпусом датчика и разделительной мембраны, для использования с температурой измерительной среды до 200°C	173, 174, 183...188
Код	Специальное исполнение	
–	Стандартное исполнение	для всех
AST ⁸⁾	Исполнение для применения в средах с содержанием сероводорода	для всех
Код	Проверка	
–	Заводская калибровка	для всех
ГП	Государственная поверка	для всех
Код	Дополнительные сертификаты	
–	Не требуются	для всех
RMRS	Свидетельство о типовом одобрении Российского Морского Регистра Судоходства	для всех

Примечания

¹⁾ Размер фланца выносной мембраны указывается только для моделей 185, 188. Возможны следующие сочетания: BC, CD, CC, DD. При этом, первая буква обозначает размер фланца с плюсовой полости, вторая буква размер фланца с минусовой полости.

²⁾ Тип фланца A26, A40, D16 не допускается для размера DN25.

³⁾ Код состоит из двух цифр «_ _»: первая цифра – код длины выносной мембраны плюсовой полости, вторая – минусовой полости. Для моделей 164, 174, 176, 185, 188 выбирается только длина выносной мембраны плюсовой полости, на место второй цифры указывается код «0».

⁴⁾ Для моделей 173, 175, 183, 186, 186, 188 при выборе размера фланца B (DN50), также для моделей 174, 176, 184, 187 при выборе размера фланца C (DN80) и для моделей 185, 188 при выборе размера фланца BC (DN50–DN80), и выборе типа заполняющей жидкости LS, длина капилляров не более 10 м. При выборе других типов жидкостей, длина капилляров не более 8 м. Для моделей 174, 176, 184, 187 при выборе размера фланца B (DN50) температура должна быть выше -10°C , а длина капилляра не более 3 м. При необходимости увеличения длины просим связаться с нашими техническими специалистами.

⁵⁾ Тип заполняющей жидкости капиллярной линии выбирается с учетом диапазона изменения температур окружающей и измеряемой сред.

⁶⁾ Код состоит из четырех цифр «_/_/_»: первые две цифры – код длины капилляров плюсовой полости, вторые – минусовой полости.

При отсутствии капилляра давление должно быть ниже 10 МПа, а температура ниже 120°C . Для моделей 173, 174, 183, 184, 185, 186, 187, 188 при температуре от 120°C до 200°C необходимо использовать опцию «Высокотемпературное исполнение».

При отсутствии капилляра, фланец может быть изготовлен из нержавеющей стали 316L. При отсутствии капилляра и при применении заполняющей жидкости ES, EL или ETS4, фланец может быть изготовлен из стали 316.

⁷⁾ При выборе опции «Высокотемпературное исполнение» для моделей 173, 174 капилляр отсутствует (код «00»), для моделей 183, 184, 185, 186, 187, 188 с плюсовой стороны полости капилляр отсутствует (код «00»).

⁸⁾ Датчики давления исполнения AST рассчитаны на работу при содержании сероводорода в окружающей среде в нормальном режиме не более 10 мг/м^3 , в аварийной ситуации до 100 мг/м^3 в течение не более 1 часа. Содержание растворенного сероводорода в измеряемой среде до 6% по объему.

⁹⁾ Применяется для внешней защиты датчика в окружающих средах с повышенной влажностью и в условиях соляного тумана.

¹⁰⁾ Длина капилляра при применении заполняющей жидкости ES, EL или ETS4.

Пример минимального заполнения формы заказа датчика фланцевого исполнения:

ЭМИС-БАР 183-Н-(-60...60)кПа-0,15%-S1-CD4,0316L-S101/01-AI-MS-M1-36/48

Расшифровка:

183 – датчик дифференциального давления с плоскими разделительными мембранами (статическое давление до –50 кПа);

Н – выходной сигнал 4..20 мА/HART 6;

(-60...60)кПа – диапазон измерения датчика (-60...60) кПа;

0,15% – основная приведенная погрешность 0,15%;

S1 – материал мембраны нержавеющая сталь, заполняющая жидкость силиконовое масло, общая очистка;

CD4,0316L – размер фланца DN80, тип фланца DIN EN 1092-1 PN 25/40, максимальное допустимое давление 4 МПа, тип фланцевого уплотнения соединительный выступ, фланец из нержавеющей сталь 316L;

S101/01 – заполняющая жидкость капиллярных линий силиконовое масло, рабочая температура жидкости минус 10...250°C, общая очистка жидкости, длина капиллярных линий с плюсовой стороны 1 метр, с минусовой стороны 1 метр;

AI – корпус электронного блока из алюминия;

MS – в комплекте с заглушкой из никелированной латуни;

M1 – кабельный ввод под небронированный кабель из никелированной латуни, диаметр обжатия кабеля от 6 до 12 мм, резьба под кабельный ввод M20x1,5.

Таблица В.4 – Строка заказа для датчиков давления исполнения с открытой мембраной

Наименование изделия		
ЭМИС-БАР	Датчики давления	
Код	Модель	
113	датчик избыточного давления с открытой мембраной	
Код	Выходной сигнал	
Н	4..20 мА/HART 6	
Код	Взрывозащита	
–	Без взрывозащиты	
ExiaB	Искробезопасная цепь: Для взрывоопасных газовых сред: 0Ex ia IIB T6...T4 Ga X; Для взрывоопасных пылевых сред: Ex ia IIB T80°/T95°С/T135°С Da	
ExiaC	Искробезопасная цепь: Для взрывоопасных газовых сред: 0Ex ia IIC T6...T4 Ga X; Для взрывоопасных пылевых сред: Ex ia IIC T85°/T100°С/T135°С Da	
Exd	Взрывозащищенная оболочка: Для взрывоопасных газовых сред: 1Ex d IIC T6...T4 Gb X; Для взрывоопасных пылевых сред: Ex tb IIC T85°/T100°С/T135°С Db	
Exdia	Комбинированная взрывозащита 1Ex d ia IIC T6...T4 Gb X	
RO	Рудничное исполнение PO: PO Ex ia I Ma X	
RV	Рудничное исполнение PB: PB Ex d I Mb X	
RVia	Рудничное исполнение PB: PB Ex d ia I Mb X	
Код	Диапазон измерения	
	См. таблицу 1	
Код	Основная приведенная погрешность	
0,10%	0,10%	
0,15%	0,15%	
0,20%	0,20%	
0,25%	0,25%	
0,50%	0,50%	
Код	Материал мембраны ¹⁾	
S	Нержавеющая сталь 316L	
Н	Сплав Хастеллой НС-276	
Код	Материал полости камеры ¹⁾	
S	Нержавеющая сталь 316L	
Код	Заполняющая жидкость	Степень очистки
1	Силиконовое масло	Общая очистка
2	Силиконовое масло	Обезжиривание
Код	Присоединение к процессу	
M44	M44x1,25 резьбовое соединение без приварной ответной части	
M44W	M44x1,25 резьбовое соединение с приварной ответной части	
X	Специальное исполнение	

Код	Материал корпуса электронного блока
Al	Алюминий
S	Нержавеющая сталь
X	Алюминий (специальное покрытие)
Код	Наличие ЖКИ
–	Без ЖКИ
LCD	с ЖКИ, русскоязычный
LCDe	с ЖКИ, англоязычный
Код	Электрическое присоединение
	См. Приложение К
Код	Дополнительная защитная обработка
–	Отсутствует
PT ³⁾	Дополнительная внешняя обработка датчика давления от коррозии
Код	Грозозащита электронного блока
–	Отсутствует
LP	Грозозащищенная клеммная колодка
Код	Специальное исполнение
–	Стандартное исполнение
AST ²⁾	Исполнение для применения в средах с содержанием сероводорода
Код	Поверка
–	Заводская калибровка
ГП	Государственная поверка
Код	Дополнительные сертификаты
–	Не требуются
RMRS	Свидетельство о типовом одобрении Российского Морского Регистра Судоходства
<p>Примечания</p> <p>¹⁾ Возможны следующие сочетания материала мембраны и материала полости камеры: SS, HS.</p> <p>При необходимости изготовления датчиков с другими исполнениями по материалам, просим связаться с нашими техническими специалистами.</p> <p>²⁾ Датчики давления исполнения AST рассчитаны на работу при содержании сероводорода в окружающей среде в нормальном режиме не более 10 мг/м³, в аварийной ситуации до 100 мг/м³ в течение не более 1 часа. Содержание растворенного сероводорода в измеряемой среде до 6% по объему.</p> <p>³⁾ Применяется для внешней защиты датчика в окружающих средах с повышенной влажностью и в условиях соляного тумана.</p>	

Пример минимального заполнения формы заказа датчика фланцевого исполнения:

ЭМИС-БАР 113-Н(-100...400)кПа-0,10%-SS1-M44-Al-LCD-MS-M1-36/48

Расшифровка:

113 – датчик избыточного давления, давления разрежения; штуцерное исполнение;

Н – выходной сигнал 4..20 мА/HART 6;

(-100...400)кПа – диапазон измерения датчика (-100...400) кПа;

0,10% – основная приведенная погрешность 0,10%;

SS1 – материал мембраны нержавеющая сталь 316L, материал полости камеры нержавеющая сталь 316L, заполняющая жидкость силиконовое масло, общая очистка;

M44 – M44x1,25 резьбовое соединение без приварной ответной части;

Al – корпус электронного блока из алюминия;

LCD – с ЖКИ, русскоязычный;

MS – в комплекте с заглушкой из никелированной латуни;

M1 – кабельный ввод под небронированный кабель из никелированной латуни, диаметр обжатия кабеля от 6 до 12 мм, резьба под кабельный ввод M20x1,5.

ПРИЛОЖЕНИЕ Г
(обязательное)

Таблица Г.1 – Строка заказа комплекта монтажных частей для датчиков давления ЭМИС–БАР

	Наименование изделия		Применяемость по моделям
КМЧ для ЭМИС– БАР	Комплект монтажных частей		
1	Модель датчика давления		
	См. таблицу 1		
2	Ниппель с накидной гайкой		
	Состав	Материал	
SM1	Ниппель с накидной гайкой M20x1,5 для соединения по наружному диаметру трубы 14 мм	12X18H10T	103, 123
CSM1		углеродистая сталь	
3	Монтажный фланец		
	Резьба	Состав ¹⁾	Материал
S4K2	K1/4	Монтажный фланец со штуцером, крепеж	12X18H10T
S4N2	1/4NPT		
S2K2	K1/2		
S2N2	1/2NPT		
SF3	–	Монтажный фланец, ниппель для соединения по наружному диаметру трубы 14 мм	Ниппель из 12X18H10T
CSF3	–		Ниппель из углеродистой стали
S4K4	K1/4	Монтажный фланец с резьбовым отверстием, крепеж	12X18H10T
S4N4	1/4NPT		
S2K4	K1/2		
S2N4	1/2NPT		
SM5	M20x1,5	Монтажный фланец со штуцером с резьбой M20x1,5, крепеж, ниппель с накидной гайкой для соединения по наружному диаметру трубы 14 мм	Ниппель 12X18H10T Фланцы 12X18H10T
CSM5			Ниппель из углеродистой стали Фланцы 12X18H10T

4	Переходник ²⁾		Применяемость по моделям
	Резьба на входе – выходе среды	Материал	
A3	K1/2 внутр – M20x1,5 внутр	12X18H10T	103...164, 193
A4	K1/4 внутр – M20x1,5 внутр		
A7	1/4NPT наруж – M20x1,5 внутр		
A8	1/2NPT наруж – M20x1,5 внутр		
A9	1/4NPT внутр – M20x1,5 внутр		
A10	1/2NPT внутр – M20x1,5 внутр		
A11	1/2NPT наруж – M20x1,5 наруж		
A13	1/4NPT наруж – M20x1,5 наруж		
A15	1/2NPT наруж – M22x1,5 наруж		
A17	1/4NPT наруж – M12x1,25 наруж		
A19	1/2NPT внутр – M20x1,5 наруж		
A20	G1/2 наруж – M20x1,5 внутр		
A22	1/2NPT наруж – G1/2 внутр		
A24	1/2NPT наруж – 3/4NPT наруж		
A25	1/4NPT наруж – M14x1,5 внутр		
A26	1/2NPT наруж – M14x1,5 внутр		
A29	K1/2 наруж – G1/2 внутр		
A30	1/2NPT наруж – G1/2 наруж		
A31	3/4NPT наруж – G1/2 внутр		
A32	1/2NPT внутр – G1/2 наруж		
A34	M27x1,5 наруж – G1/2 внутр		
A35	1/2NPT наруж – 1/4NPT наруж		
5	Характеристики фланцевого присоединения датчика		Применяемость по моделям
	Размер фланца		
A	DN 25 (1 дюйм)		163, 164, 173, 174, 175, 176, 183, 184, 185, 186, 187, 188
B	DN 50 (2 дюйм)		
C	DN 80 (3 дюйм)		
D	DN 100 (4 дюйм)		
X	Специальный заказ		
Размер фланца с выносной мембраной ³⁾			185, 188
C	DN 80 (3 дюйм)		
D	DN 100 (4 дюйм)		
X	Специальное исполнение		

	Тип фланца	Максимальное допустимое давление при 23°C	
A02	class 150, ASME B16.5	2 МПа	163, 164, 173, 174, 175, 176, 183, 184, 185, 186, 187, 188
A05	class 300, ASME B16.5	5 МПа	
A11	class 600, ASME B16.5	10 МПа	
A15	class 900, ASME B16.5	15 МПа	
A26	class 1500, ASME B16.5	25 МПа	
A40	class 2500, ASME B16.5	42 МПа	
D1,6	PN 10/16, DIN EN 1092-1	1,6 МПа	
D4,0	PN 25/40, DIN EN 1092-1	4 МПа	
D6,3	PN 63, DIN EN 1092-1	6,3 МПа	
D10	PN 100, DIN EN 1092-1	10 МПа	
D16	PN 160, DIN EN 1092-1	16 МПа	
X	Специальный заказ		
	Тип фланцевого уплотнения датчика	Применяемость по типу фланца	
B	Соединительный выступ (по умолчанию)	A02; A05; D1,6; D4,0; D6,3; D10	163, 164, 173, 174, 175, 176, 183, 184, 185, 186, 187, 188
E	Выступ	A02; A05; A11; A15; D1,6; D4,0; D6,3; D10; D16	
F	Впадина		
C	Шип		
D	Паз		
J	Под прокладку овального сечения	A02; A05; A11; A15; A26; A40	
X	Специальный заказ		
6	Тип приварки фланца	Максимальное допустимое давление	Применяемость по моделям
WN	Стальной приварной встык	свыше 2,5 МПа	163, 164, 173, 174, 175, 176, 183, 184, 185, 186, 187, 188
PL	Стальной плоский приварной	до 2,5 МПа	
X	Специальный заказ		
	Тип фланцевого уплотнения	Применяемость по типу фланца	
B	Соединительный выступ (по умолчанию)	A02; A05; D1,6; D4,0; D6,3; D10	163, 164, 173, 174, 175, 176, 183, 184, 185, 186, 187, 188
E	Выступ	A02; A05; A11; A15; D1,6; D4,0; D6,3; D10; D16	
F	Впадина		
C	Шип		
D	Паз		
J	Под прокладку овального сечения	A02; A05; A11; A15; A26; A40	
X	Специальный заказ		

	Материал ответного фланца		
09CS	09Г2С		163, 164, 173, 174, 175, 176, 183, 184, 185, 186, 187, 188
CS	Сталь 20		
S	Нержавеющая сталь 12Х18Н10Т		
X	Специальный заказ		
7	Промывочное кольцо ⁵⁾		Применяемость по моделям
	Уплотнительная поверхность промывочного кольца ⁶⁾		
B	Соединительный выступ (с каждой стороны)		163, 164, 173, 174, 175, 176, 183, 184, 185, 186, 187, 188
F/E	Впадина / Выступ		
D/C	Паз / Шип		
J	Под прокладку овального сечения (с каждой стороны)		
X	Специальный заказ		
	Резьба отверстия под заглушку		
1/4NPT	1/4NPT		
1/2NPT	1/2NPT		
X	Специальный заказ		
	Количество отверстий		
1	1		
2	2		
8	Крепеж		Применяемость по моделям
	Прокладка		
F	Плоская прокладка		163, 164, 173, 174, 175, 176, 183, 184, 185, 186, 187, 188
SW	Спирально–навитая прокладка		
RJ	Овальная прокладка		
X	Специальный заказ		
	Материал прокладки	Применяемость по типу прокладки	
09CS	09Г2С	Овальная прокладка	
S	12Х18Н10Т		
GR	Терморасширенный графит	Спирально–навитая прокладка	
P	ПОН ⁷⁾	Плоская прокладка	
PO	ПМБ ⁷⁾		
X	Специальный заказ		
	Материал крепежа ⁸⁾		
CS	Сталь 20		
35CS	Сталь 35		
09CS	Сталь 09Г2С		
S	Нержавеющая сталь 12Х18Н10Т		
X	Специальный заказ		
	Крепеж ⁹⁾		
–	Стандартный крепеж		
X	Специальный заказ		

9	Кронштейн	Применяемость по моделям
	Тип	
Н	Горизонтальный	Для всех моделей, кроме 163, 164
А	Угловой	
	Материал	
CS	Углеродистая сталь	
S	Нержавеющая сталь	
<p>Примечания</p> <p>¹⁾ Для датчиков моделей 105, 133, 163, 164 применяется один комплект монтажных фланцев, для моделей 143, 153, 193 применяется два комплекта монтажных фланцев.</p> <p>²⁾ Давление рабочей среды до 40 МПа.</p> <p>³⁾ Размер фланца выносной мембраны указывается только для моделей 185, 188. Возможны следующие сочетания: BC, CD, CC, DD. При этом, первая буква обозначает размер фланца с плюсовой полости (указана в блоке 5 «Характеристики фланцевого присоединения датчика»), вторая буква размер фланца с минусовой полости.</p> <p>⁴⁾ Размер промывочного кольца, ответного фланца соответствует основному фланцу, выбранного у датчика давления.</p> <p>⁵⁾ Промывочное кольцо поставляется вместе с заглушками, количество которых соответствует количеству отверстий. Материал промывочного кольца нержавеющая сталь.</p> <p>⁶⁾ Уплотнительная поверхность промывочного кольца выбирается согласно ответной части. Например, если уплотнительная поверхность фланца датчика – впадина, то уплотнительная поверхность промывочного кольца – выступ со стороны датчика, впадина со стороны ответного фланца (код F/E).</p> <p>⁷⁾ Не допускается для исполнения RMRS.</p> <p>⁸⁾ По умолчанию материал крепежа соответствует материалу ответного фланца при отсутствии дополнительных требований.</p> <p>⁹⁾ В стандартный крепеж входит: гайки, шайбы, шпильки. Крепеж с кодом X применяется для сборки датчика давления со сторонним изделием (не стандартные фланцы, промывочные кольца, не входящие в комплект КМЧ, и д.р.)</p> <p>¹⁰⁾ В строке заказа указываются только коды необходимых функций.</p>		

Примеры обозначения комплекта монтажных частей для датчиков давления:

КМЧ для ЭМИС–БАР 143–SM5–HS

143 – модель датчика давления;

SM5 – два монтажных фланца со штуцером с резьбой M20x1,5, крепеж, ниппель с накидной гайкой для соединения по наружному диаметру трубы 14 мм. Ниппель и монтажный фланец из нержавеющей стали;

HS – горизонтальный кронштейн из нержавеющей стали.

КМЧ для ЭМИС–БАР 173–BD4,0E–WNFCS–SWGRCS

B – размер фланца датчика DN50;

BD4,0 – тип фланца DIN EN 1092–1 PN 25/40;

E – уплотнительная поверхность датчика – выступ;

WN – тип приварки фланца – стальной приварной встык;

F – уплотнительная поверхность ответного фланца – впадина;

CS – материал ответного фланца Сталь 20;

SW – спирально–навитая прокладка;

GR – материал прокладки – терморасширенный графит;

CS – материал крепежа Сталь 20.

КМЧ для ЭМИС–БАР 163–CA05F–F/E1/2NPT2

C – размер фланца датчика DN80;

A05 – тип фланца ANSI 300;

F – уплотнительная поверхность датчика – впадина;

F/E – уплотнительные поверхности промывочного кольца впадина / выступ;

1/2NPT – резьба промывочных отверстий;

2 – количество промывочных отверстий.

КМЧ для ЭМИС–БАР 163–BA05E–CSX

B – размер фланца датчика DN50;

A05 – тип фланца ANSI 300;

E – уплотнительная поверхность датчика – выступ;

CS – материал крепежа Сталь 20.

X– Крепеж применяется для сборки датчика давления со сторонним изделием.

ПРИЛОЖЕНИЕ Д
(обязательное)

Габаритные и присоединительные размеры датчиков



Рисунок Д.1 – Габаритные и присоединительные размеры штуцерного исполнения датчиков давления ЭМИС-БАР 103 и 123



Исполнение 1/4FS

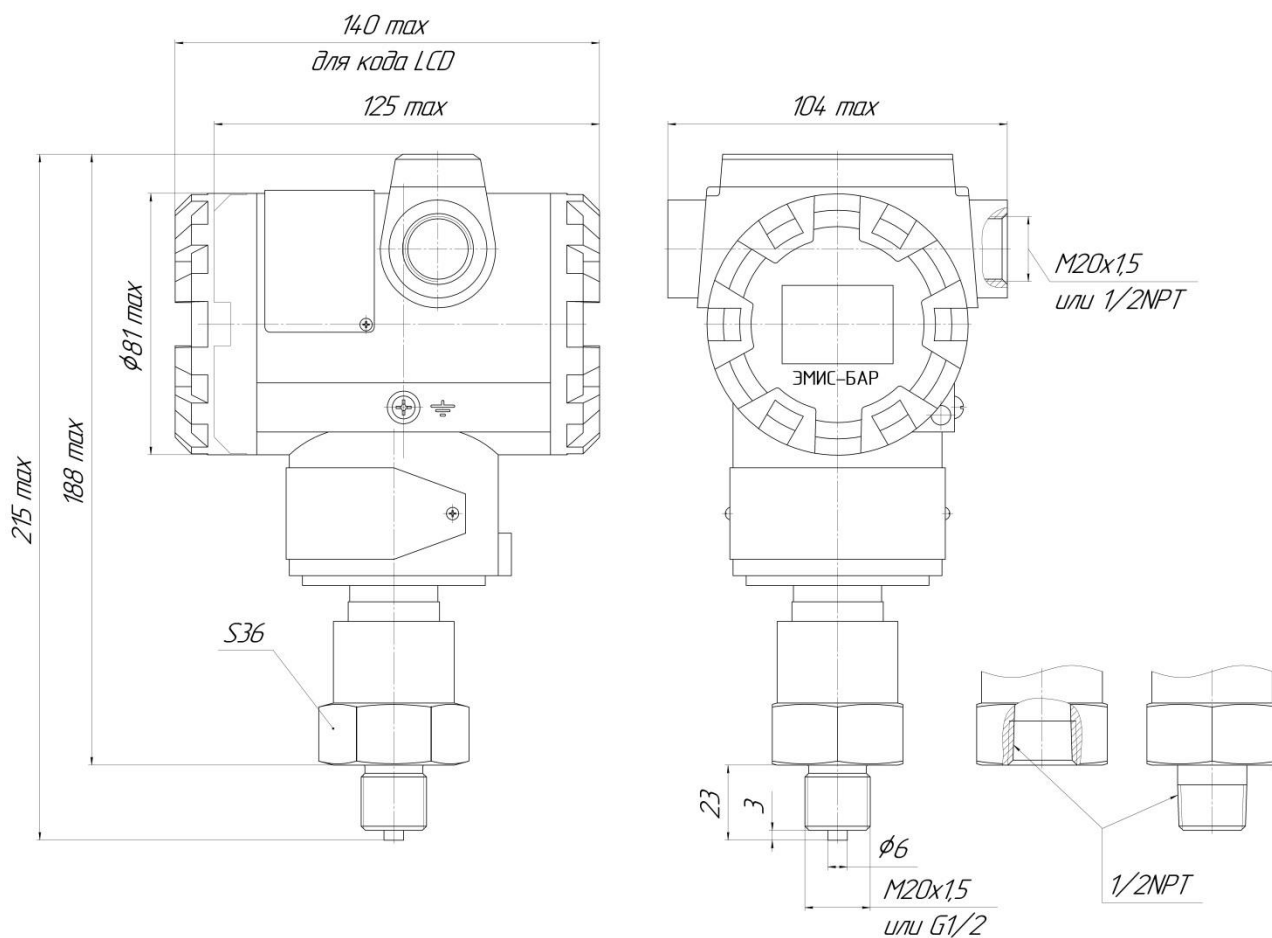
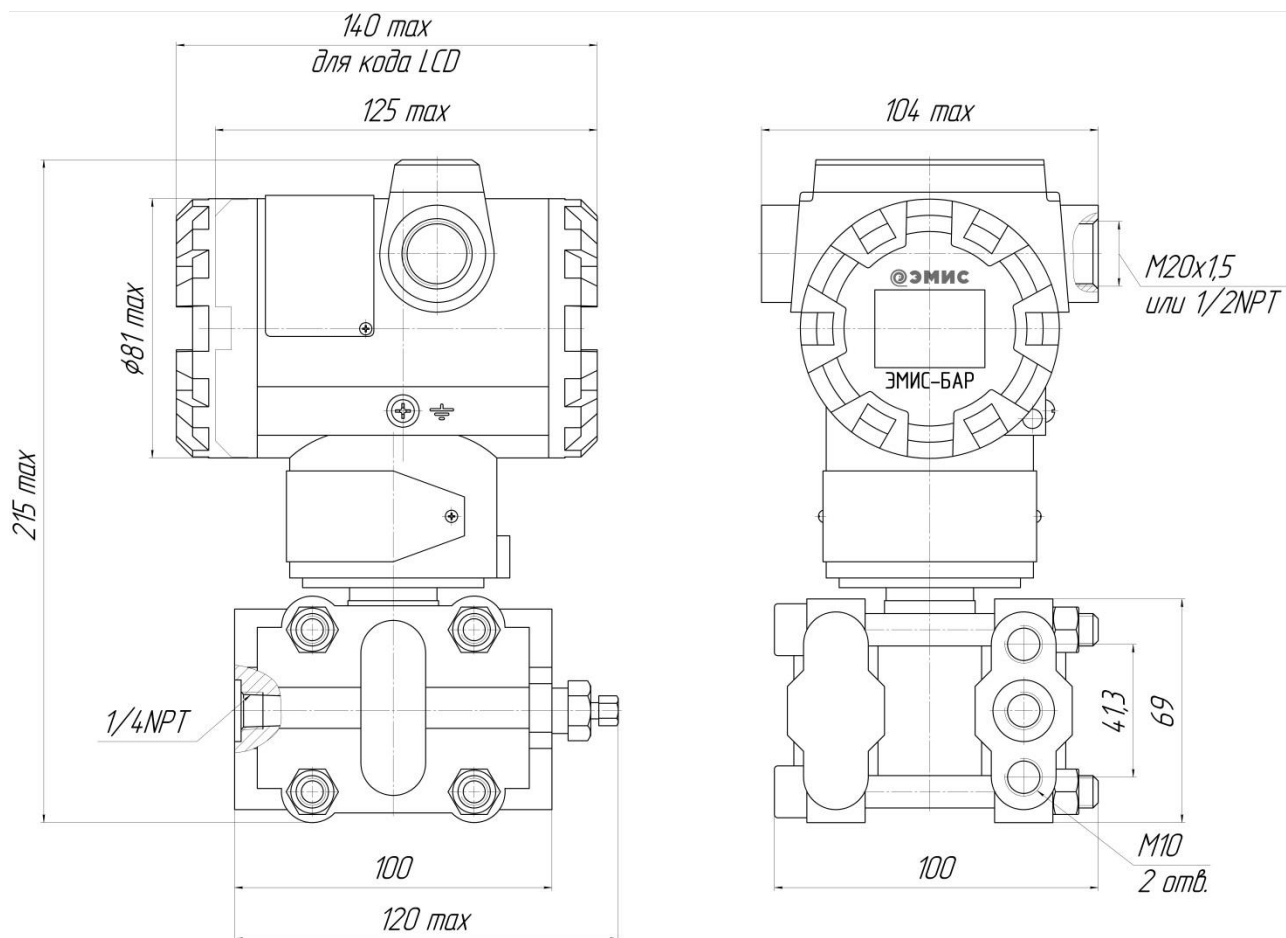

Рисунок Д.2 – Габаритные и присоединительные размеры фланцевого исполнения датчиков давления ЭМИС-БАР 105(кроме диапазонов HS) и 133



Код в строке заказа 1/4FS

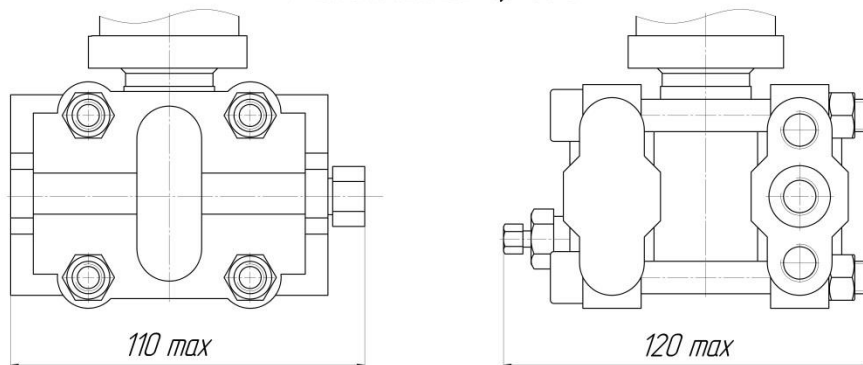
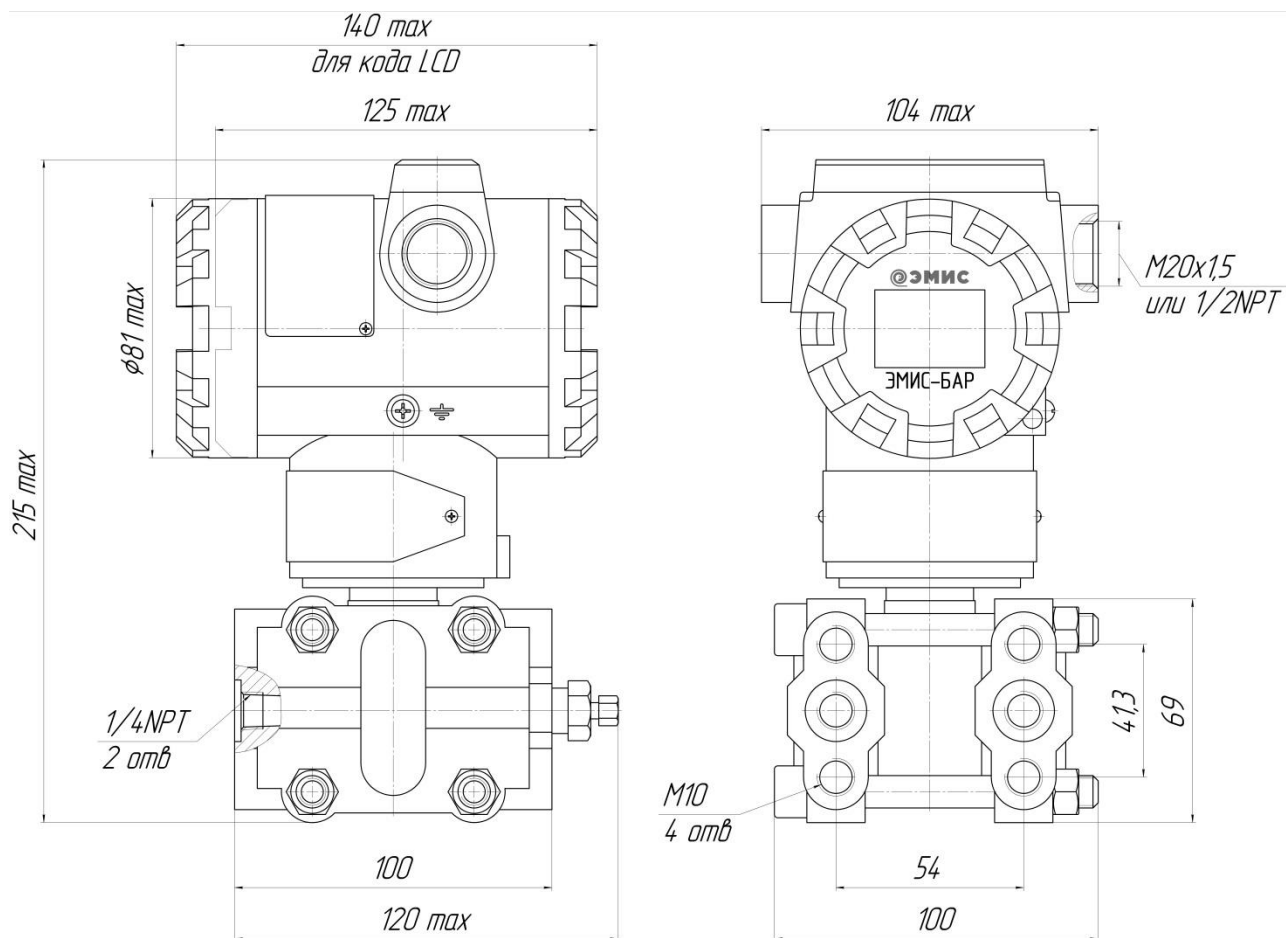

Рисунок Д.3 – Габаритные и присоединительные размеры фланцевого исполнения датчиков давления ЭМИС-БАР 143, 153, 193,105(с диапазонами Нs)



Рисунок Д.4 – Габаритные и присоединительные размеры штуцерного исполнения с открытой мембраной датчиков давления ЭМИС-БАР 113

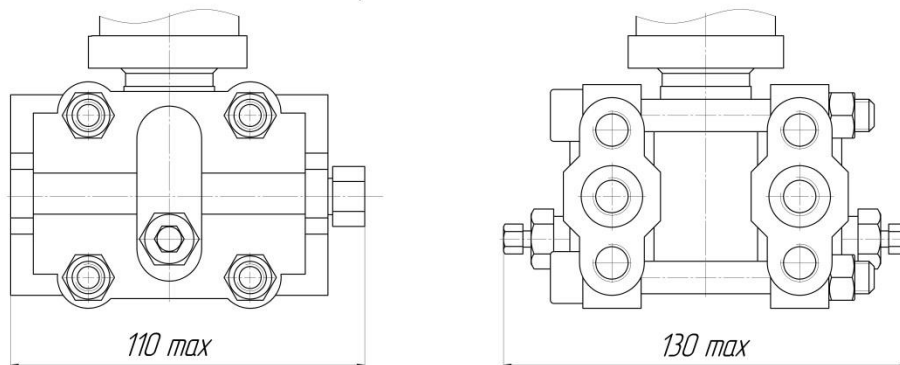

Высокотемпературное исполнение
(код в строке заказа R)

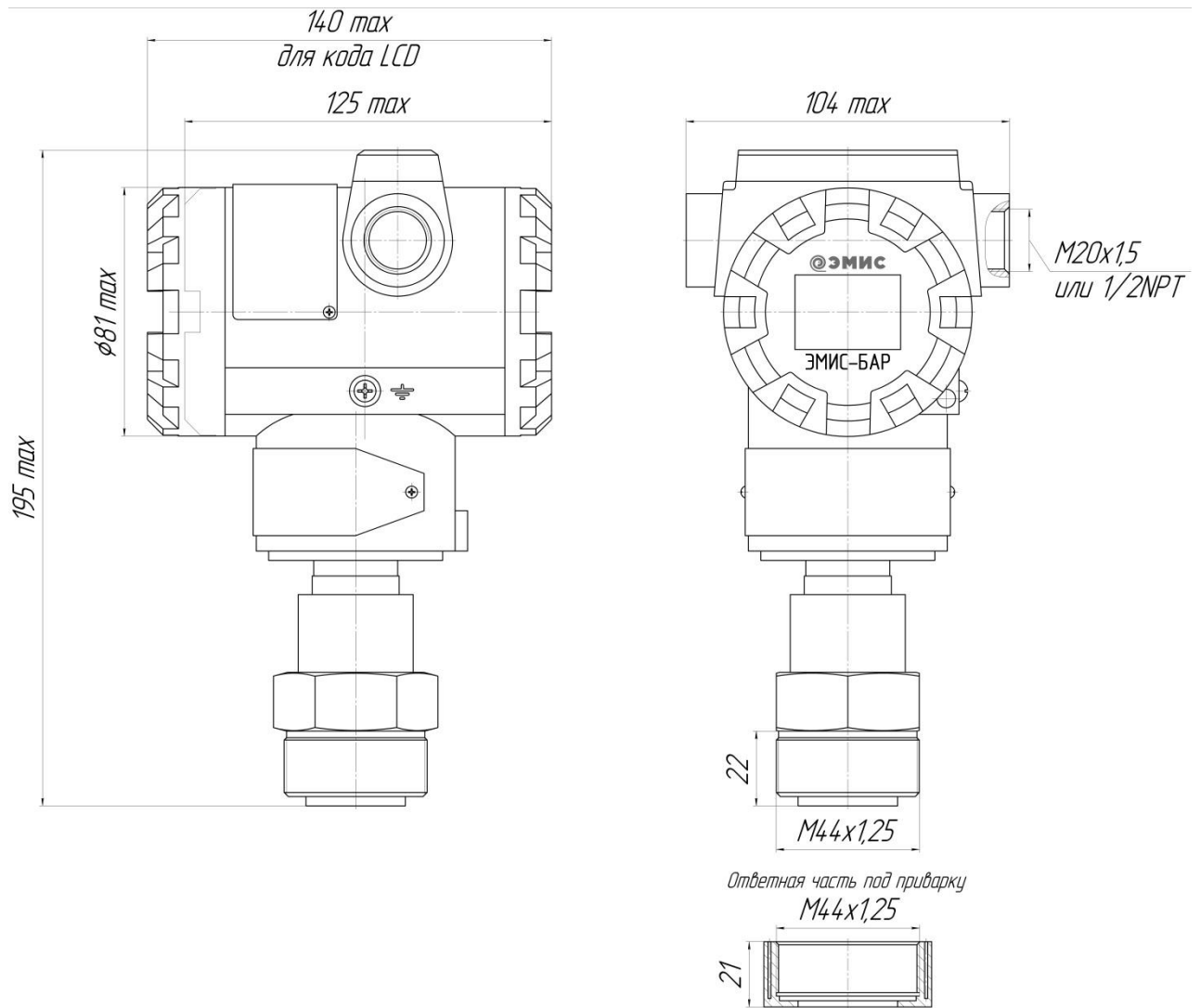
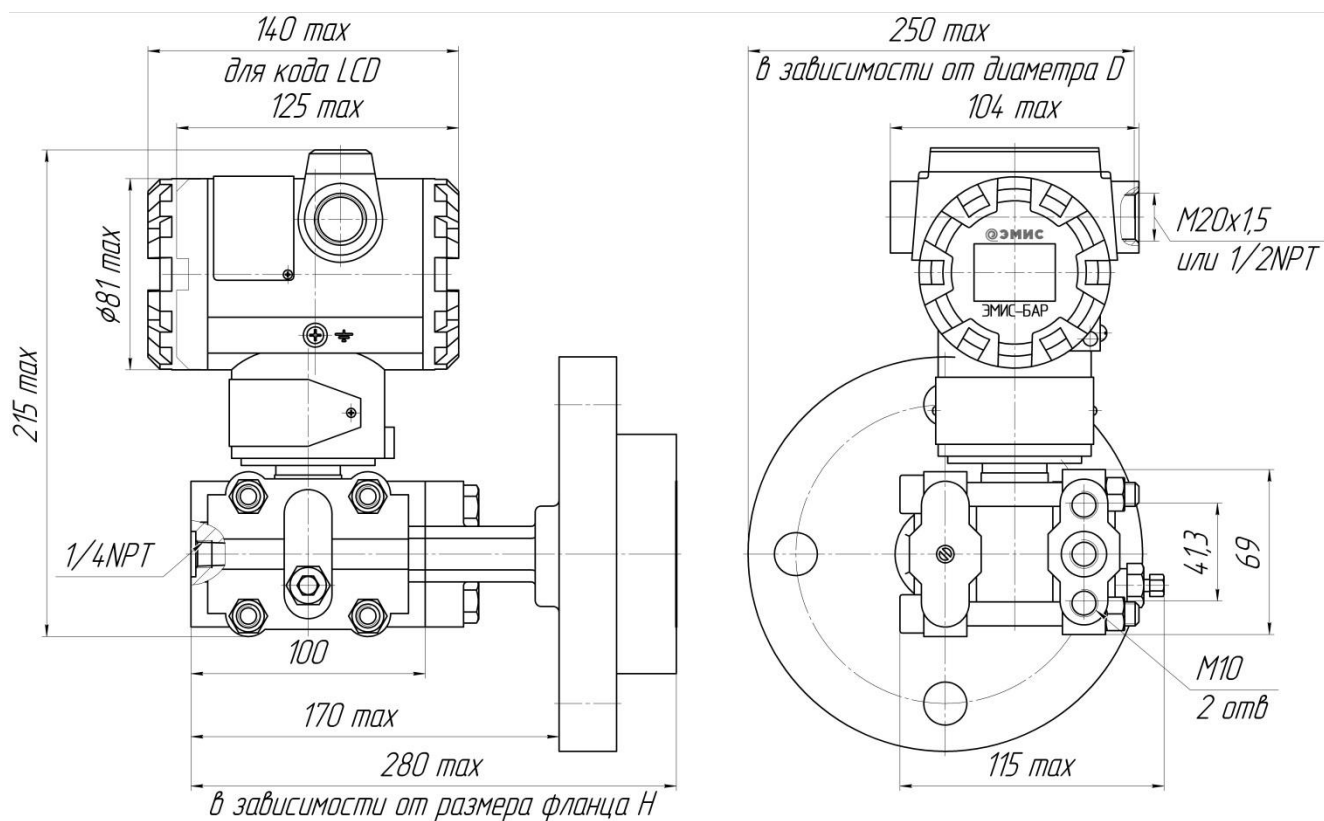

Рисунок Д.5 – Габаритные и присоединительные размеры специального фланцевого исполнения датчиков давления ЭМИС-БАР 163. Размеры фланца указаны на страницах 108 – 111.



Высокотемпературное исполнение
(код в строке заказа R)

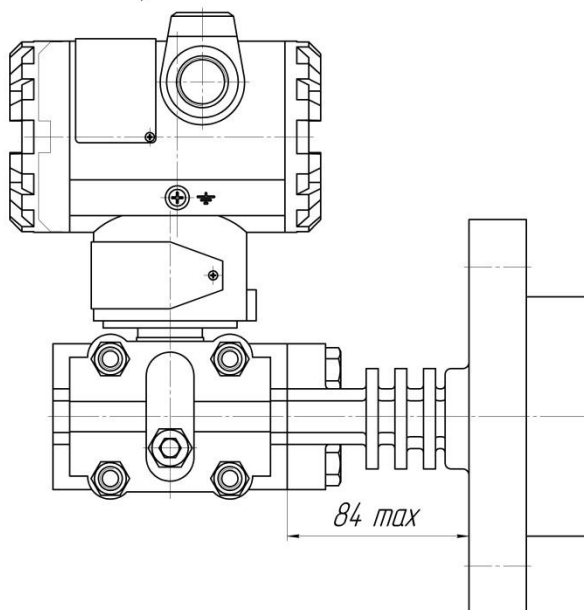
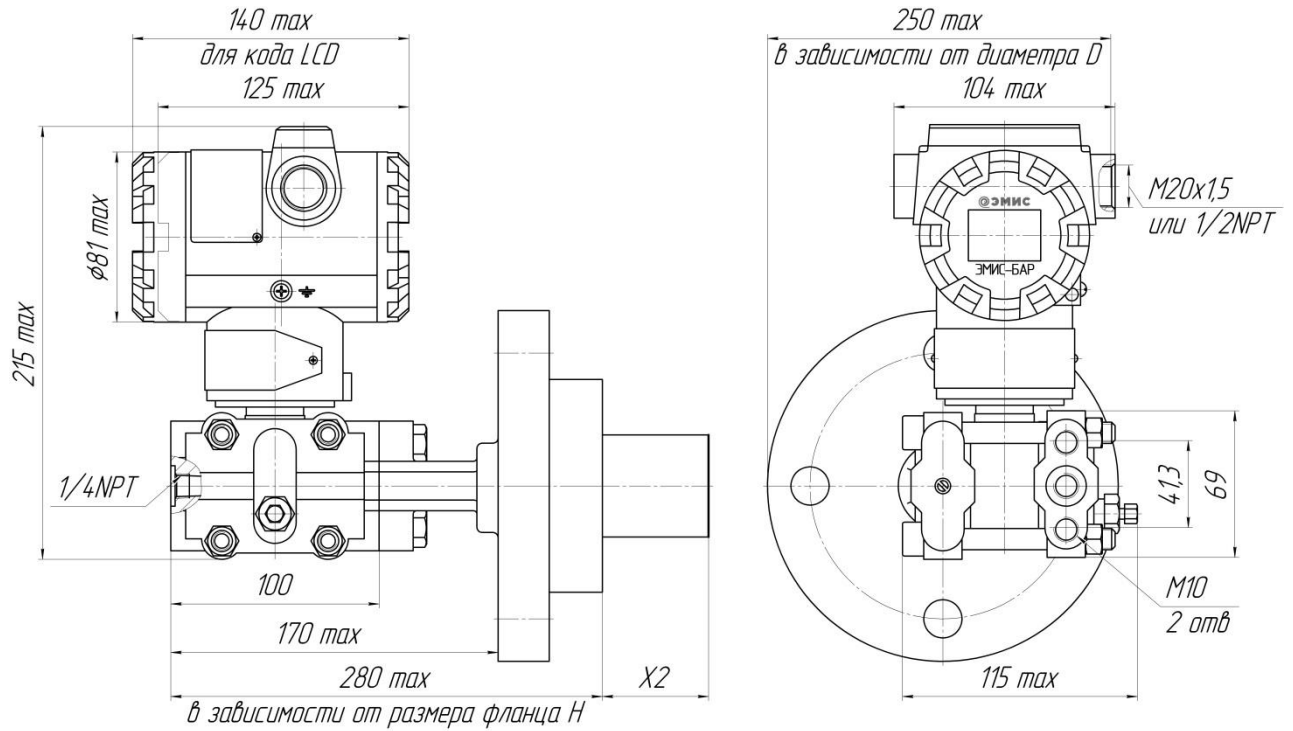

Рисунок Д.6 – Габаритные и присоединительные размеры специального фланцевого исполнения датчиков давления ЭМИС-БАР 164. Размеры фланца указаны на страницах 108 – 111.



*Высокотемпературное исполнение
(в строке заказа R)*

Дистанционное исполнение

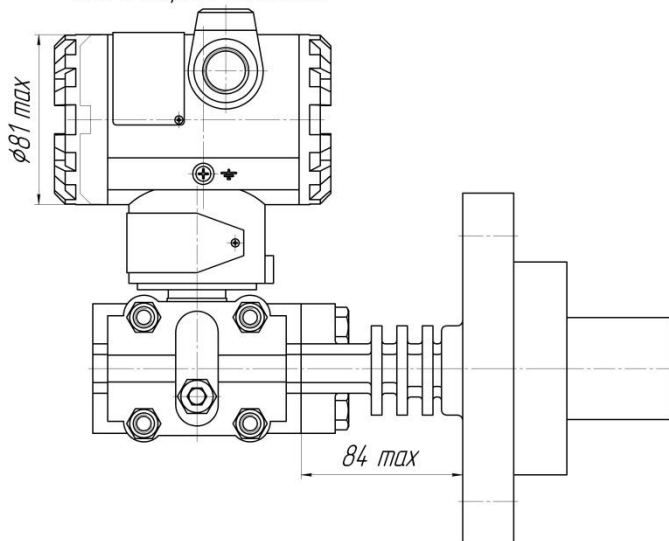
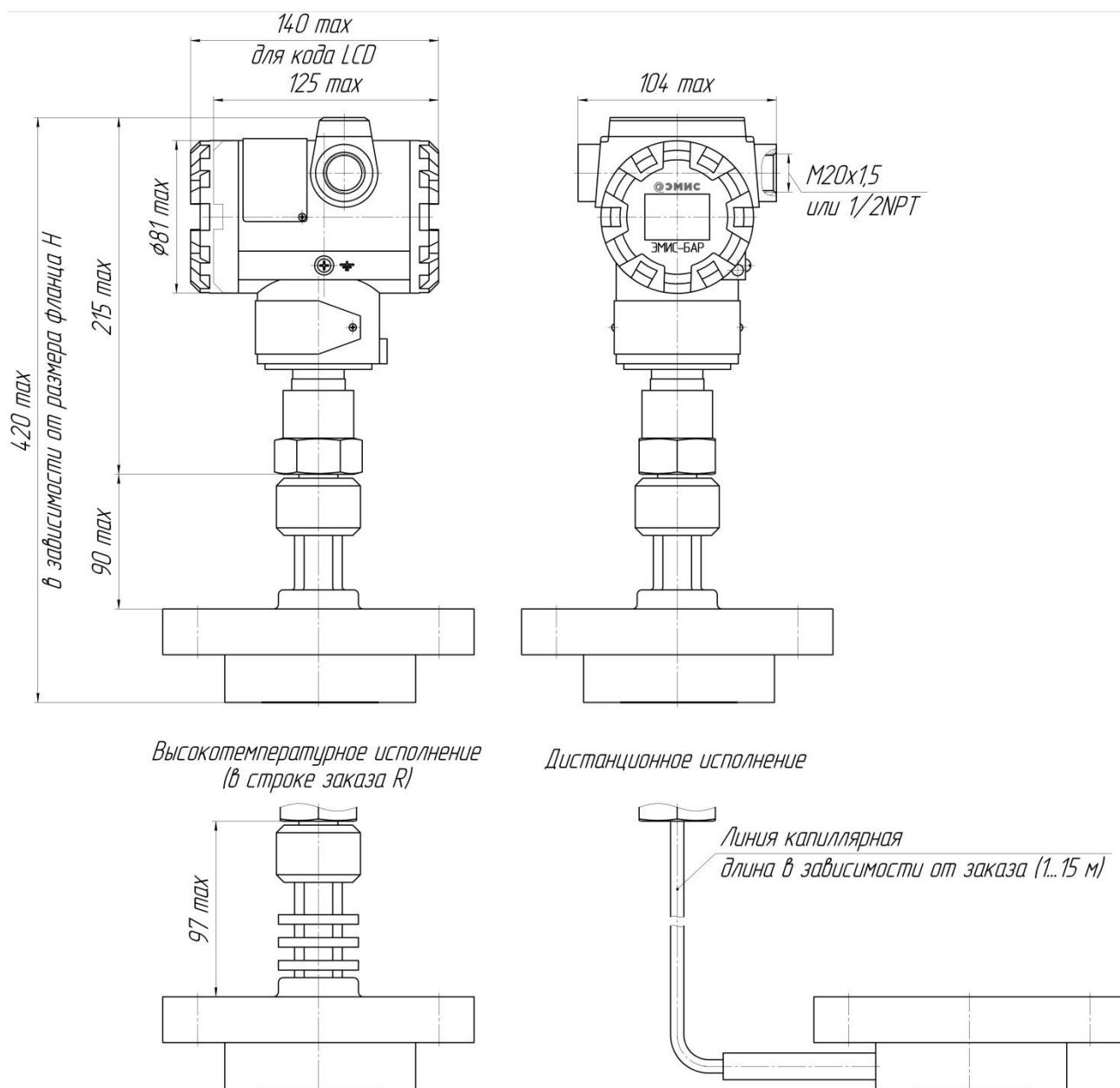
Рисунок Д.7 – Габаритные и присоединительные размеры специального фланцевого исполнения датчиков давления ЭМИС-БАР 173 и 175. Размеры фланца указаны на страницах 108 – 111.



Рисунок Д.8 – Габаритные и присоединительные размеры специального фланцевого исполнения датчиков давления ЭМИС-БАР 174 и 176. Размеры фланца указаны на страницах 108 – 111.



Рисунок Д.9 – Габаритные и присоединительные размеры специального фланцевого исполнения датчиков давления ЭМИС-БАР 183 и 186. Размеры фланца указаны на страницах 108 – 111.

*Высокотемпературное исполнение
(код в строке заказа R)*

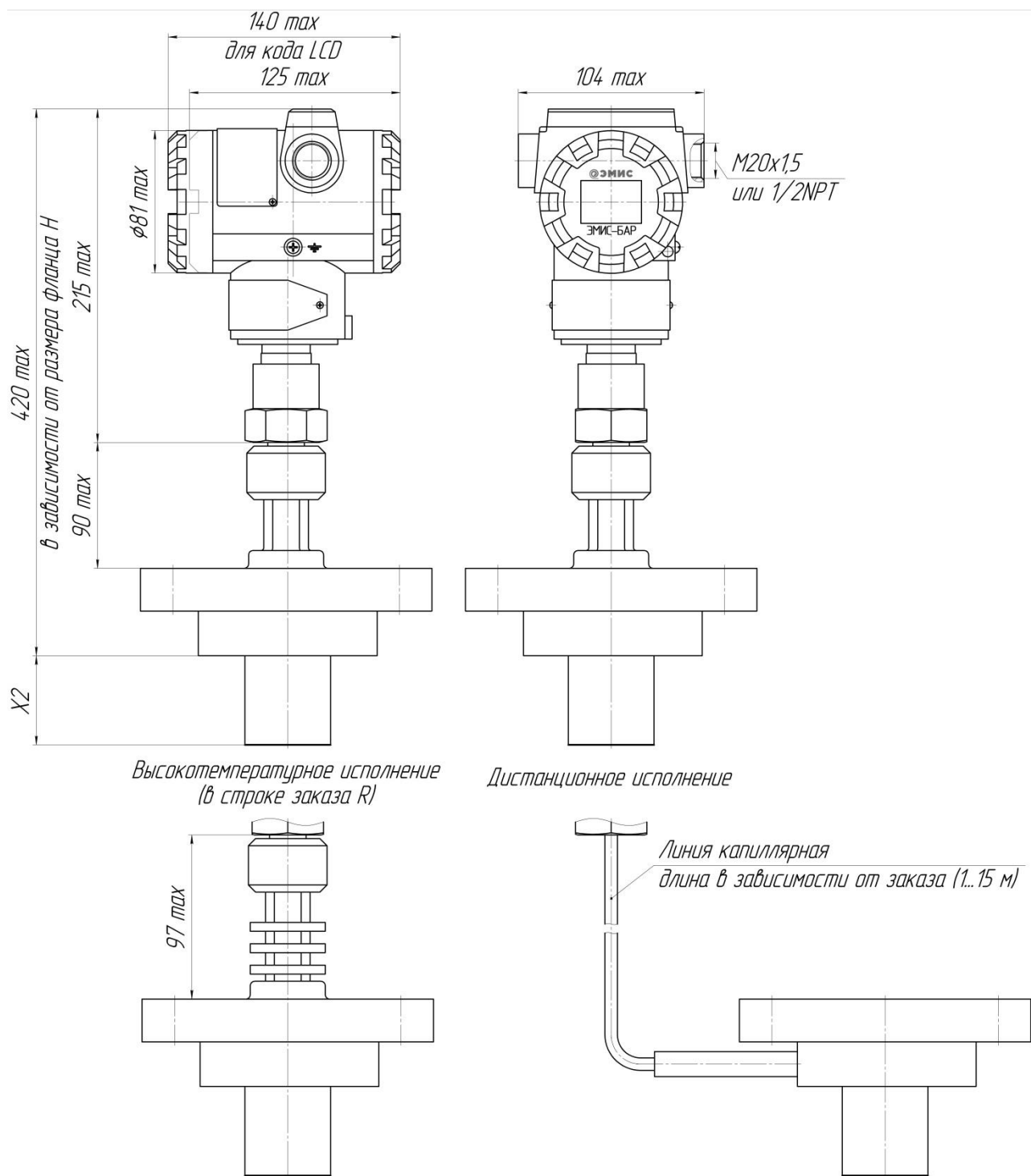

Рисунок Д.10 – Габаритные и присоединительные размеры специального фланцевого исполнения датчиков давления ЭМИС–БАР 183 и 186 без капиллярной линии со стороны плосовой камеры (код в строке заказа 00). Остальные размеры смотреть на Рисунке Д.9

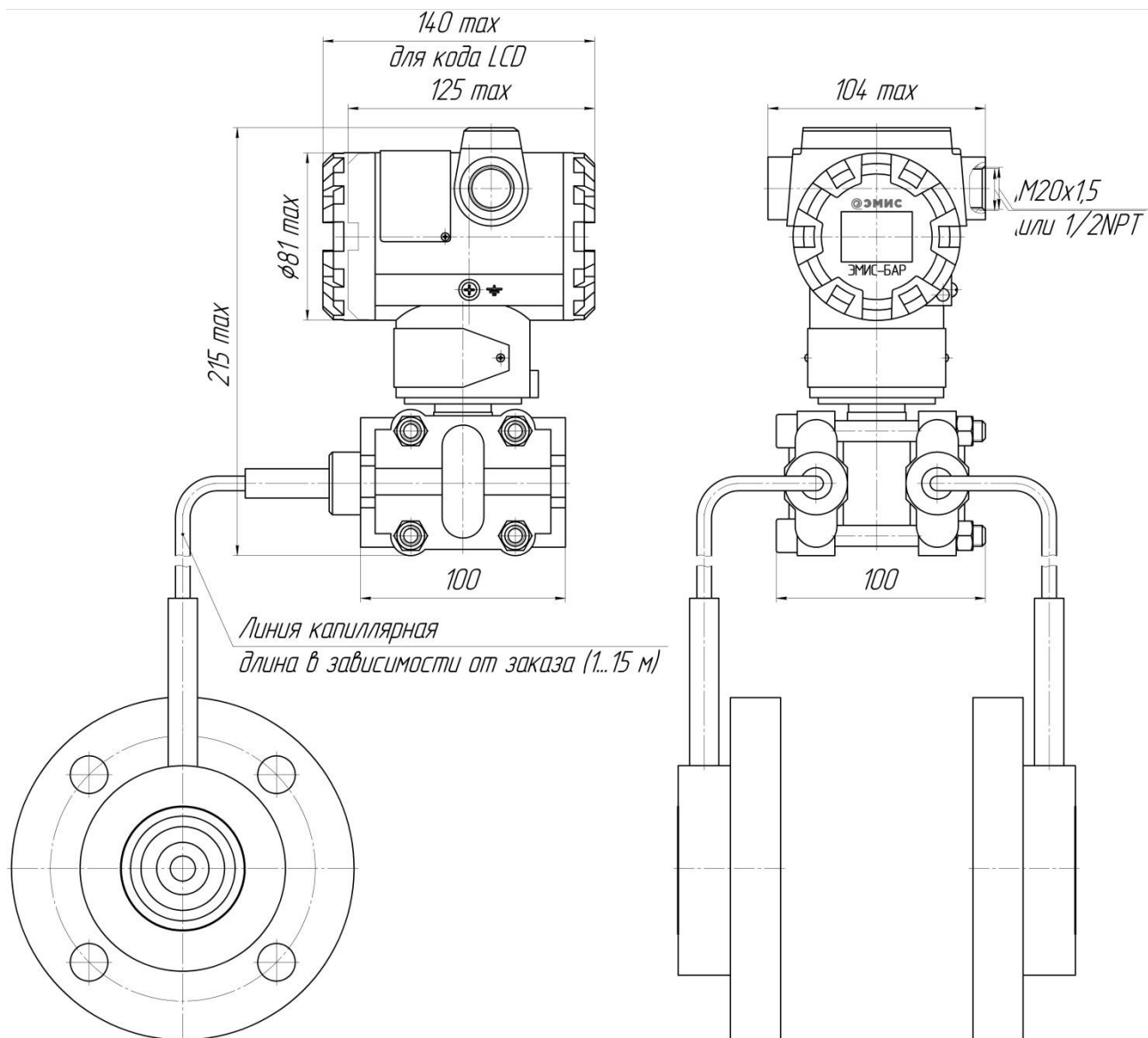

Рисунок Д.11 – Габаритные и присоединительные размеры специального фланцевого исполнения датчиков давления ЭМИС-БАР 184 и 187. Размеры фланца указаны на страницах 108 – 111.

Высокотемпературное исполнение
(код в строке заказа R)

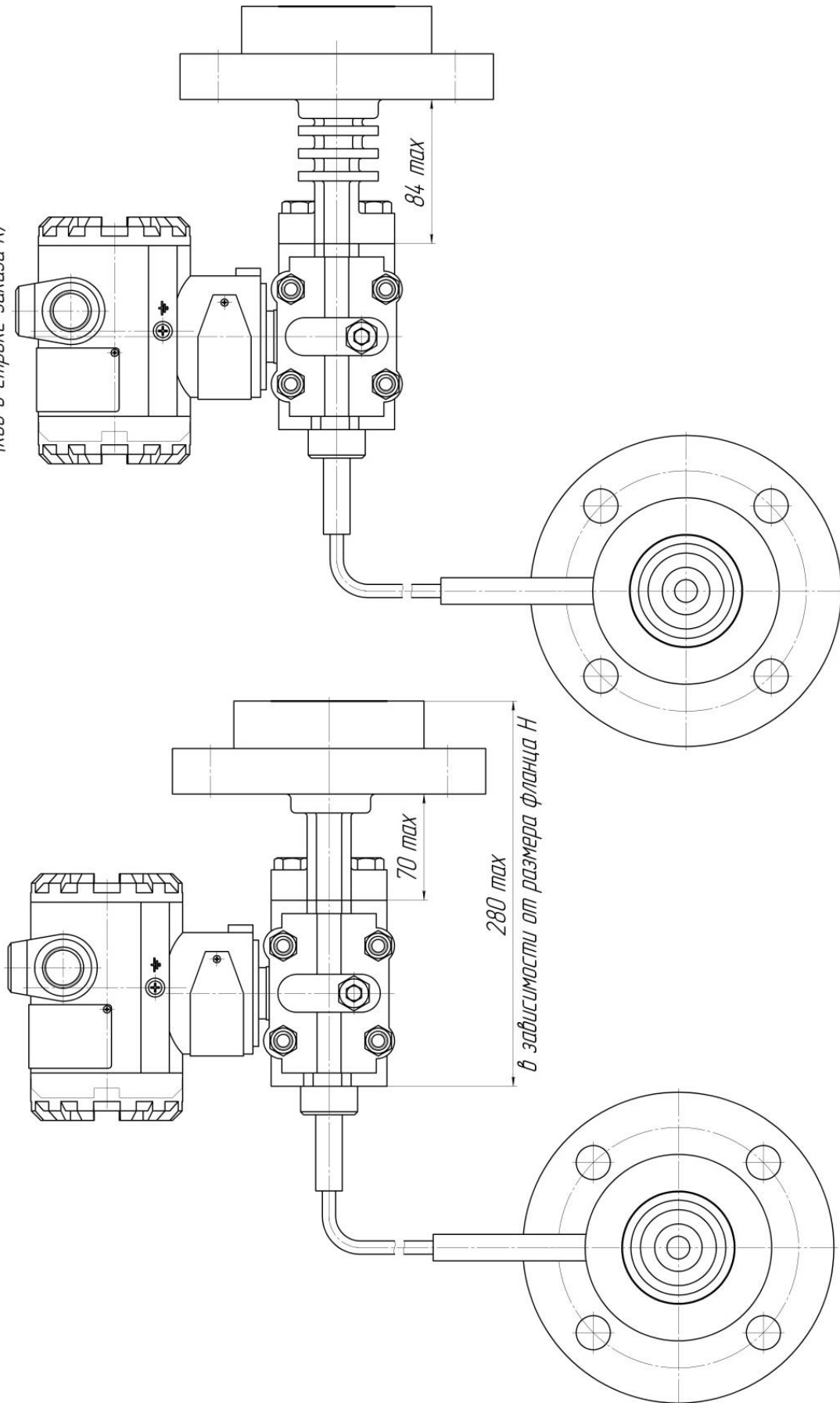

Рисунок Д.12 – Габаритные и присоединительные размеры специального фланцевого исполнения датчиков давления ЭМИС–БАР 184 и 187 без капиллярной линии со стороны плюсовой камеры (код в строке заказа 00). Остальные размеры смотреть на Рисунке Д.11

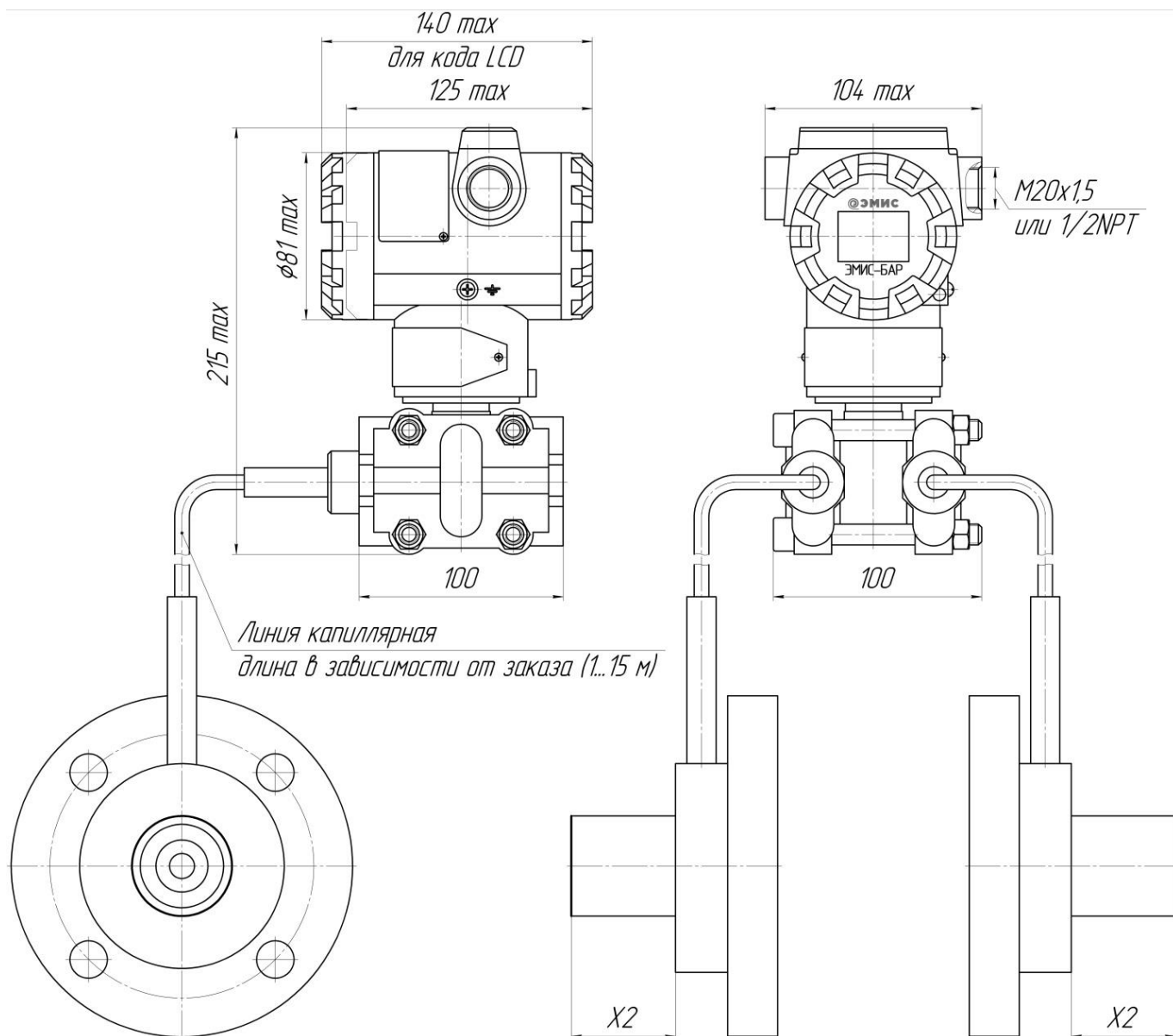

Рисунок Д.13 – Габаритные и присоединительные размеры специального фланцевого исполнения датчиков давления ЭМИС–БАР 185 и 188. Размеры фланца указаны на страницах 108 – 111.

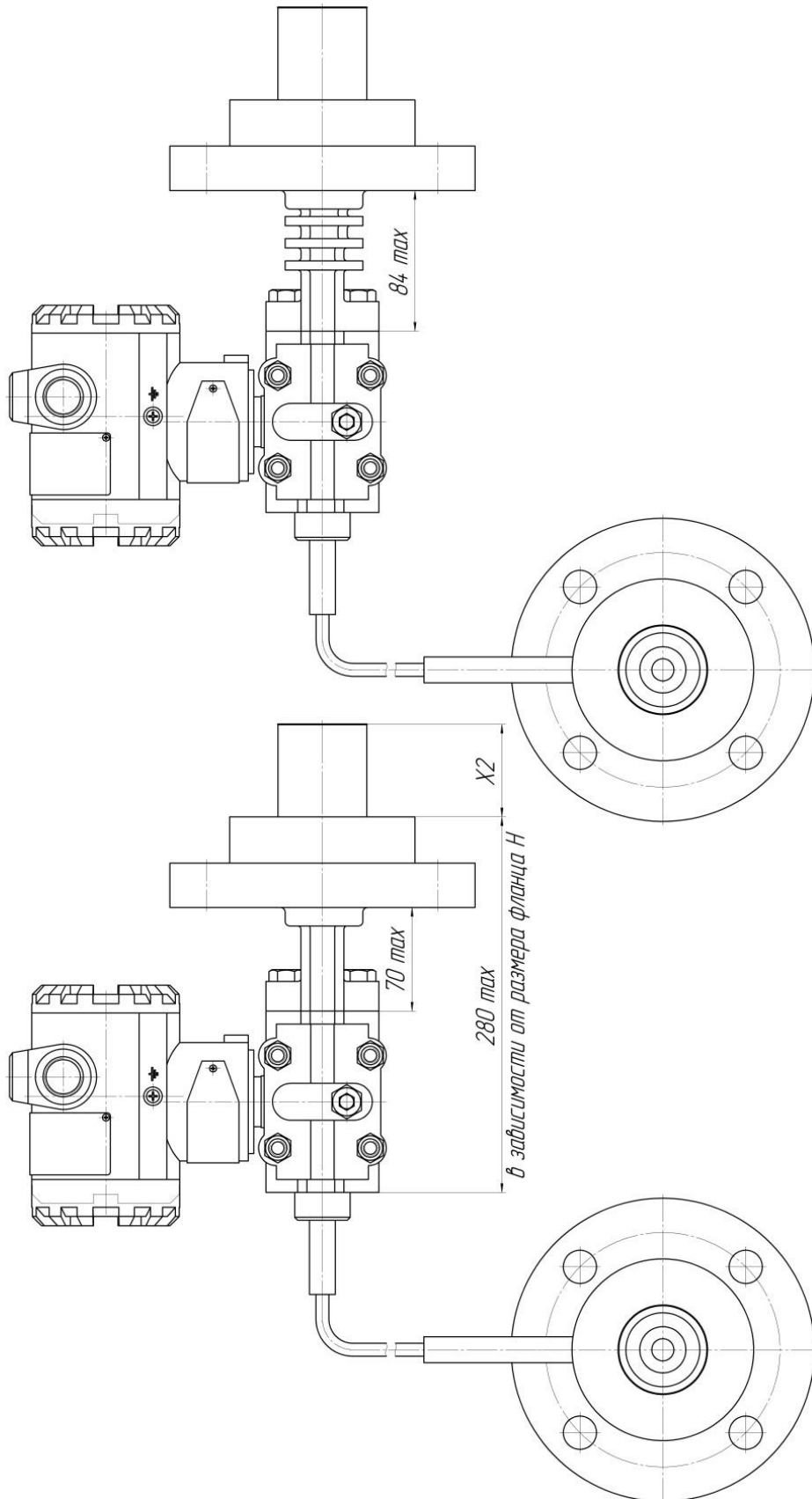

Рисунок Д.14 – Габаритные и присоединительные размеры специального фланцевого исполнения датчиков давления ЭМИС-БАР 185 и 188 без капиллярной линии со стороны плосовой камеры (код в строке заказа 00). Остальные размеры смотреть на Рисунке Д.13

Габаритные и присоединительные размеры фланцев с плоской мембраной по DIN EN 1092-1

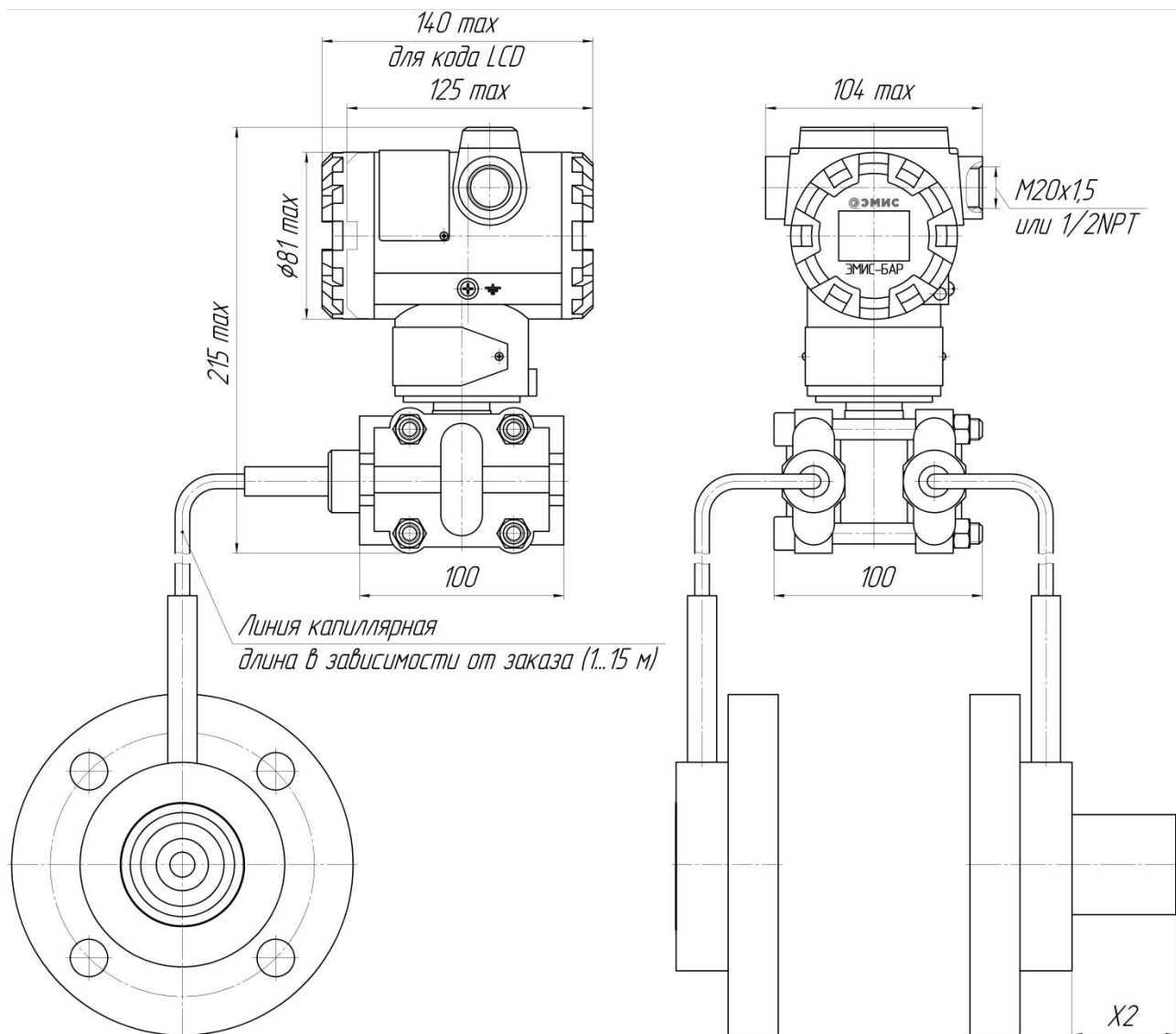

Таблица Д.1 - Размеры фланцев с плоской мембраной по DIN EN 1092-1

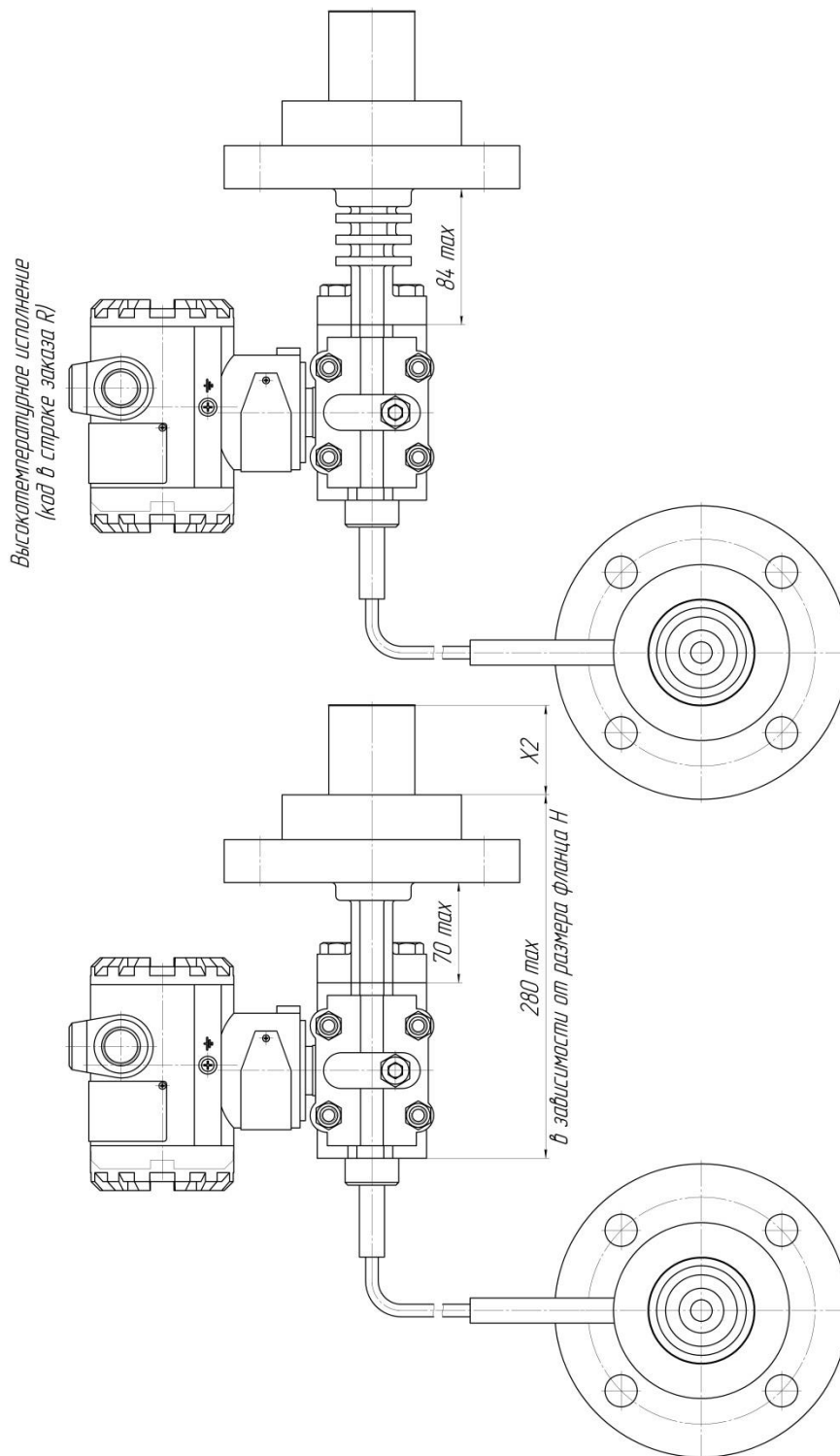
Размер фланца	Класс по давлению	D, мм	D1, мм	D2, мм	dM, мм	H, мм	Кол-во болтов, п, шт	Диаметр отверстия под болт, d, мм
DN25	PN10/16	115	85	66	34	18	4	14
	PN25/40	115	85	66	34	18	4	14
	PN63	140	100	66	34	24	4	18
	PN100	140	100	66	34	24	4	18
DN50	PN10/16	165	125	100	61	18	4	18
	PN25/40	165	125	100	61	20	4	18
	PN63	180	135	100	61	26	4	22
	PN100	195	145	100	61	28	4	26
	PN160	195	145	100	61	30	4	26
DN80	PN10/16	200	160	130	89	20	8	18
	PN25/40	200	160	130	89	24	8	18
	PN63	215	170	130	89	28	8	22
	PN100	230	180	130	89	32	8	26
	PN160	230	180	130	89	36	8	26
DN100	PN10/16	220	180	155	115	20	8	18
	PN25/40	235	190	155	115	24	8	22
	PN63	250	200	155	115	30	8	26
	PN100	265	210	155	115	36	8	30
	PN160	265	210	155	115	40	8	30

Габаритные и присоединительные размеры фланцев с выносной мембраной по DIN EN 1092-1

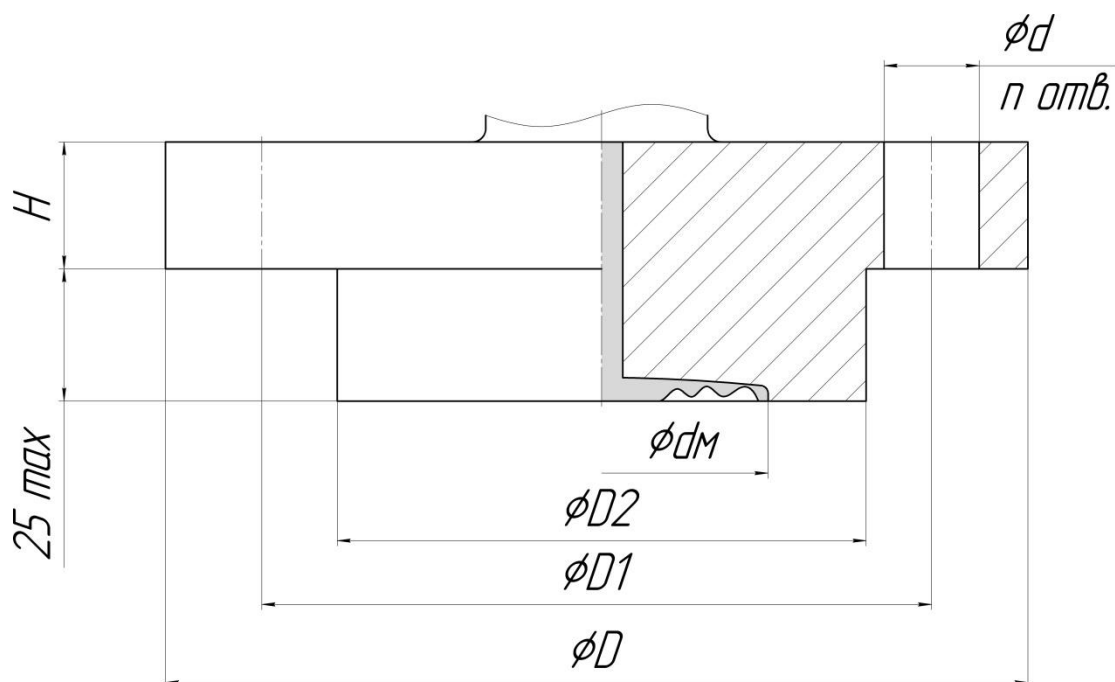

Таблица Д.2 - Размеры фланцев с выносной мембраной по DIN EN 1092-1

Размер фланца	Класс по давлению	D, мм	D1, мм	D2, мм	dM, мм	H, мм	Кол-во болтов, n, шт	Диаметр отверстия под болт, d, мм
DN50	PN10/16	165	125	100	48	18	4	18
	PN25/40	165	125	100	48	20	4	18
	PN63	180	135	100	48	26	4	22
	PN100	195	145	100	48	28	4	26
	PN160	195	145	100	48	30	4	26
DN80	PN10/16	200	160	130	71	20	8	18
	PN25/40	200	160	130	71	24	8	18
	PN63	215	170	130	71	28	8	22
	PN100	230	180	130	71	32	8	26
	PN160	230	180	130	71	36	8	26
DN100	PN10/16	220	180	155	96	20	8	18
	PN25/40	235	190	155	96	24	8	22
	PN63	250	200	155	96	30	8	26
	PN100	265	210	155	96	36	8	30
	PN160	265	210	155	96	40	8	30

Габаритные и присоединительные размеры фланцев с плоской мембраной по ASME B16.5

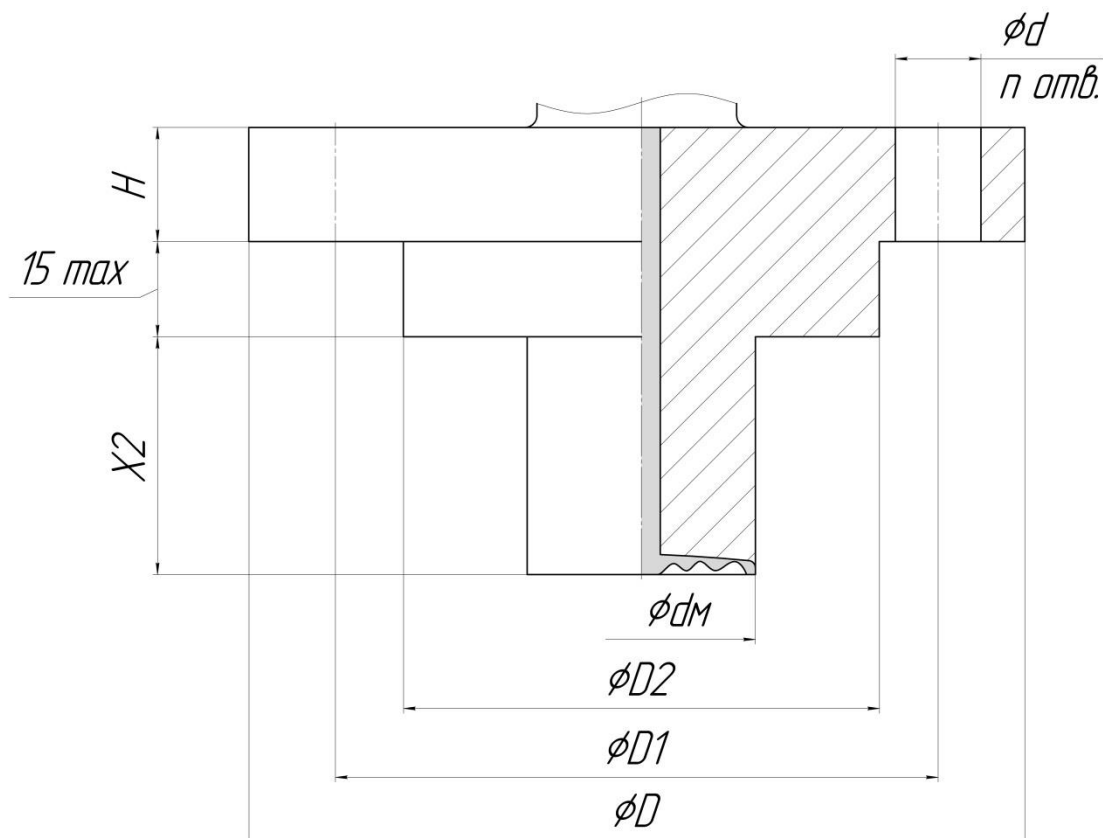

Таблица Д.3 - Размеры фланцев с плоской мембраной по ASME B16.5

Размер фланца	Класс по давлению	D, мм	D1, мм	D2, мм	dM, мм	H, мм	Кол-во болтов, n, шт	Диаметр отверстия под болт, d, мм
DN25 (1 дюйм)	150	110	79.4	66	34	12.7	4	16
	300	125	88.9	66	34	15.9	4	18
	600	125	88.9	66	34	17.5	4	18
	900	150	101.6	66	34	28.6	4	26
DN50 (2 дюйма)	150	150	120.7	100	61	19.5	4	18
	300	165	127	100	61	22.7	8	18
	600	165	127	100	61	32.4	8	18
	900	215	165.1	100	61	45.1	8	26
	1500	215	165.1	100	61	45.1	8	26
	2500	235	171.4	100	61	57.9	8	30
DN80 (3 дюйма)	150	190	152.4	130	89	24.3	4	18
	300	210	168.3	130	89	29	8	22
	600	210	168.3	130	89	38.8	8	22
	900	240	190.5	130	89	45.1	8	26
	1500	265	203.2	130	89	54.7	8	33
	2500	305	228.6	130	89	73.7	8	36
DN100 (4 дюйма)	150	230	190.5	155	115	24.3	8	18
	300	255	200	155	115	32.2	8	22
	600	275	215.9	155	115	45.1	8	26
	900	290	235	155	115	51.5	8	33
	1500	310	241.3	155	115	61.0	8	36
	2500	355	273	155	115	83.2	8	42

Габаритные и присоединительные размеры фланцев с выносной мембраной по ASME B16.5

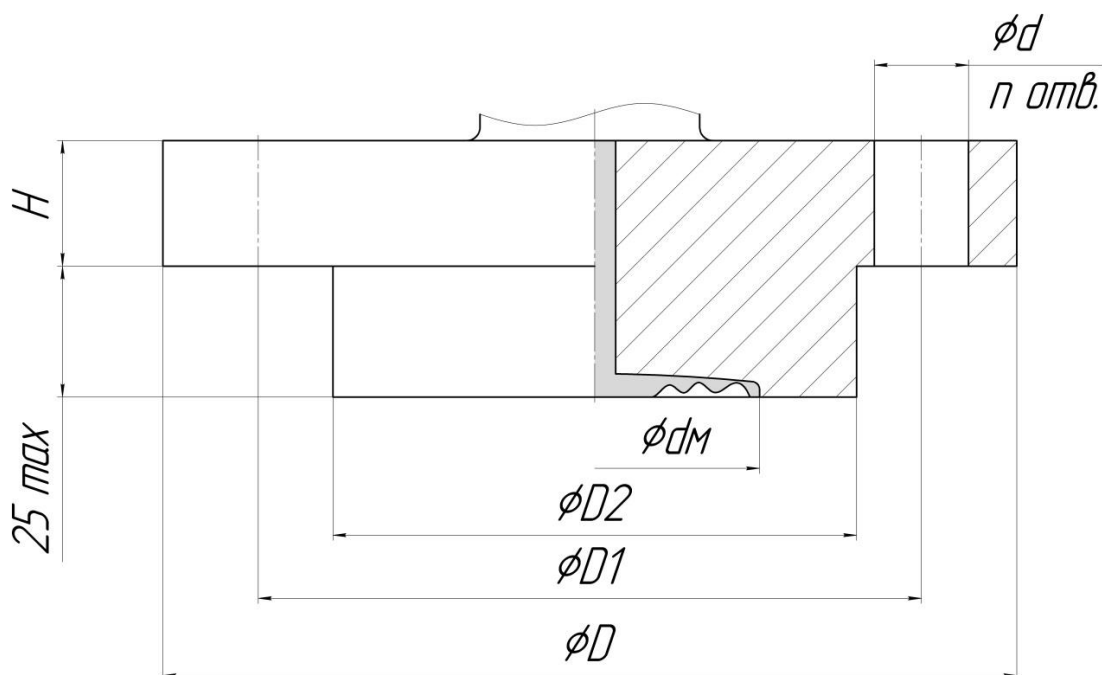

Таблица Д.4 - Размеры фланцев с выносной мембраной по ASME B16.5

Размер фланца	Класс по давлению	D, мм	D1, мм	D2, мм	dM, мм	H, мм	Кол-во болтов, n, шт	Диаметр отверстия под болт, d, мм
DN50 (2 дюйма)	150	150	120.7	100	48	19.5	4	18
	300	165	127	100	48	22.7	8	18
	600	165	127	100	48	32.4	8	18
	900	215	165.1	100	48	45.1	8	26
	1500	215	165.1	100	48	45.1	8	26
	2500	235	171.4	100	48	57.9	8	30
DN80 (3 дюйма)	150	190	152.4	130	71	24.3	4	18
	300	210	168.3	130	71	29	8	22
	600	210	168.3	130	71	38.8	8	22
	900	240	190.5	130	71	45.1	8	26
	1500	265	203.2	130	71	54.7	8	33
	2500	305	228.6	130	71	73.7	8	36
DN100 (4 дюйма)	150	230	190.5	155	96	24.3	8	18
	300	255	200	155	96	32.2	8	22
	600	275	215.9	155	96	45.1	8	26
	900	290	235	155	96	51.5	8	33
	1500	310	241.3	155	96	61.0	8	36
	2500	355	273	155	96	83.2	8	42

ПРИЛОЖЕНИЕ Е
(обязательное)

Комплект монтажных частей

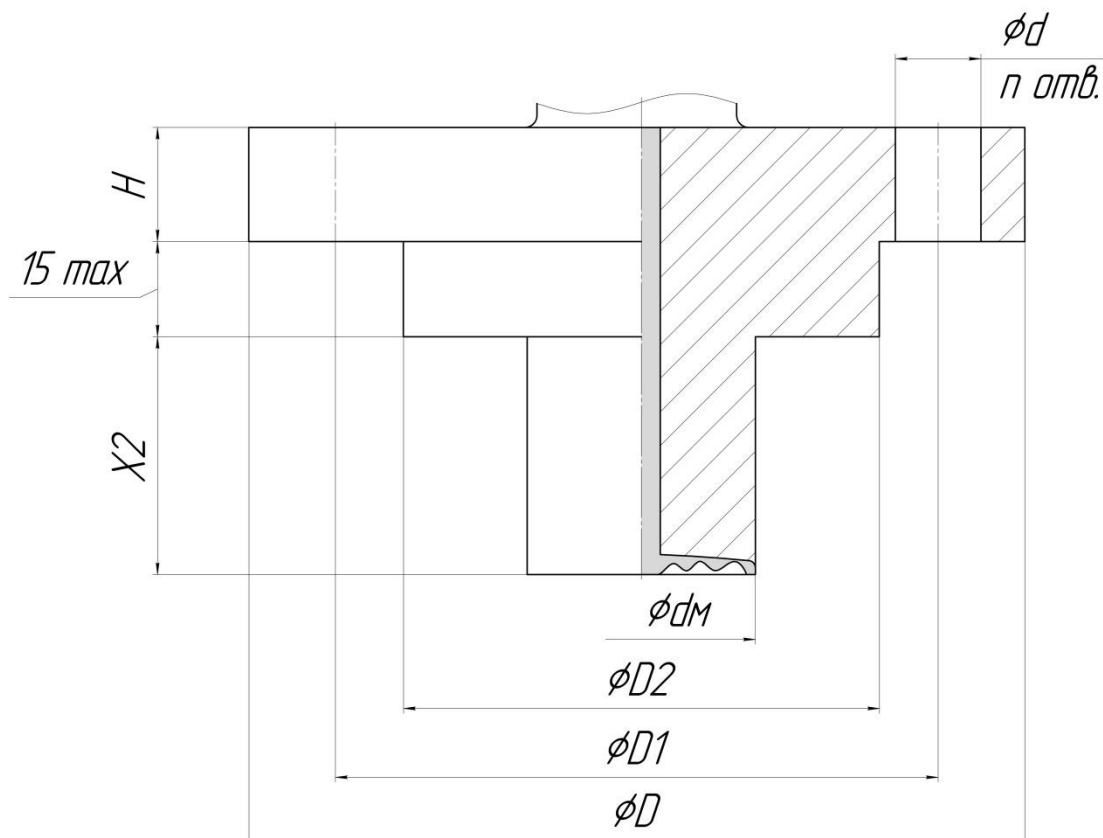
Таблица Е.1 - Ниппель с накидной гайкой (код в строке заказа SM1, CSM1)

Поз.	Состав	Кол-во, шт.
1	Ниппель под наружный диаметр трубы 14 мм (материал в зависимости от кода в строке заказа)	1
2	Накидная гайка M20x1,5 из углеродистой стали с цинковым покрытием	1
3	Медная прокладка	1



Таблица Е.2 - Монтажный фланец со штуцером (код в строке заказа S4K2, S4N2, S2K2, S2N2)

Поз.	Состав	Кол-во ¹⁾ , шт.
1	Монтажный фланец со штуцером (резьба в зависимости от выбранного кода в строке заказа)	1
2	Болты M10	2
3	Кольцо уплотнительное резиновое	1

¹⁾ Количество указано для одного комплекта.

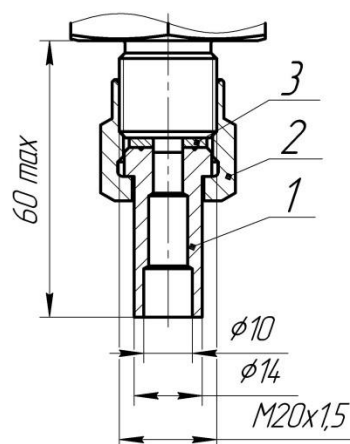
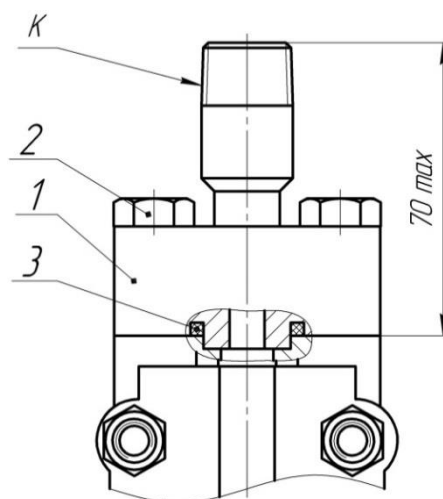

Резьба К	Код
K1/2	S2K2
K1/4	S4K2
1/2NPT	S2N2
1/4NPT	S4N2

Таблица Е.3 - Монтажный фланец с резьбовым отверстием (код в строке заказа S4K4, S4N4, S2K4, S2N4)

Поз.	Состав	Кол-во ¹⁾ , шт.
1	Монтажный фланец с резьбовым отверстием (резьба в зависимости от выбранного кода в строке заказа)	1
2	Болты М10	2
3	Кольцо уплотнительное резиновое	1
¹⁾ Количество указано для одного комплекта.		

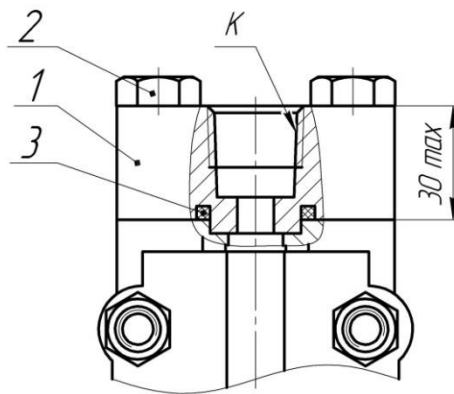

Резьба К	Код
K1/2	S2K4
K1/4	S4K4
1/2NPT	S2N4
1/4NPT	S4N4

Таблица Е.4 - Монтажный фланец с ниппелем (код в строке заказа SF3, CSF3)

Поз.	Состав	Кол-во ¹⁾ , шт.
1	Монтажный фланец с отверстием под ниппель	1
2	Болты М10	2
3	Кольцо уплотнительное резиновое	1
4	Ниппель под наружный диаметр трубы 14 мм (материал в зависимости от кода в строке заказа)	1
¹⁾ Количество указано для одного комплекта.		



Таблица Е.5 - Монтажный фланец с ниппелем и накидной гайкой (код в строке заказа SM5, CSM5)

Поз.	Состав	Кол-во ¹⁾ , шт.
1	Монтажный фланец со штуцером М20х1,5	1
2	Болты М10	2
3	Кольцо уплотнительное резиновое	1
4	Ниппель под наружный диаметр трубы 14 мм (материал в зависимости от кода в строке заказа)	1
5	Накидная гайка М20х1,5 из углеродистой стали с цинковым покрытием	1
6	Медная прокладка	1
¹⁾ Количество указано для одного комплекта.		

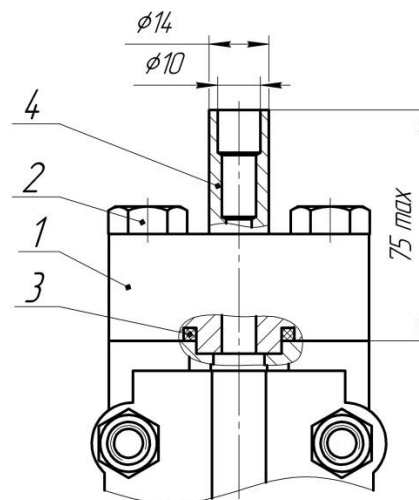
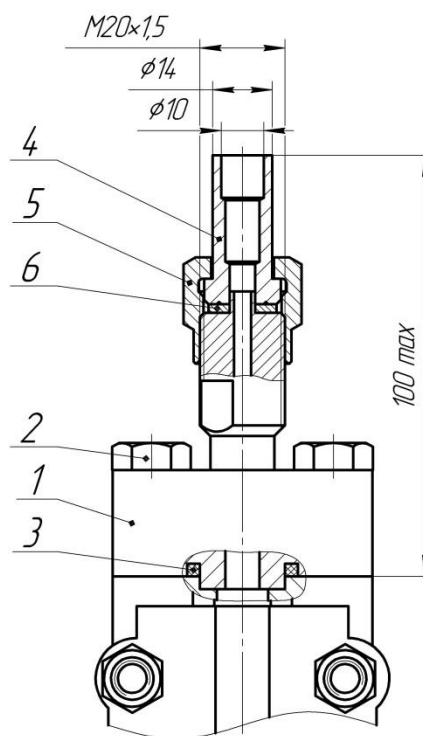

Переходники

Таблица Е.6

Код	Резьба М (внутр.)	Резьба К (внутр.)	L, мм
A3	M20x1,5	K1/2	50
A4	M20x1,5	K1/4	42
A9	M20x1,5	1/4NPT	42
A10	M20x1,5	1/2NPT	50

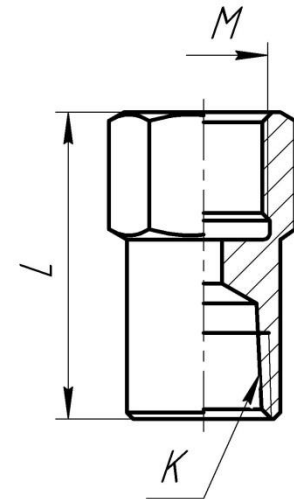

Резьба на входе внутренняя – на выходе внутренняя

Таблица Е.7

Код	Резьба М (внутр.)	Резьба К (внешн.)	L, мм
A7	M20x1,5	1/4NPT	50
A8	M20x1,5	1/2NPT	50
A19	1/2NPT	M20x1,5	66
A20	M20x1,5	G1/2	66
A22	G1/2	1/2NPT	50
A25	M14x1,5	1/4NPT	50
A26	M14x1,5	1/2NPT	50
A29	G1/2	K1/2	50
A31	G1/2	3/4NPT	50
A32	1/2NPT	G1/2	66
A34	G1/2	M27x1,5	66

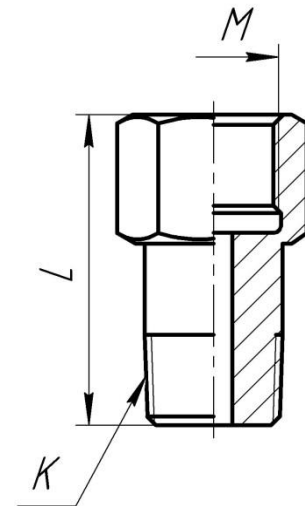

Резьба на входе внешняя – на выходе внутренняя

Таблица Е.8

Код	Резьба М (внешн.)	Резьба К (внешн.)
A11	M20x1,5	1/2NPT
A13	M20x1,5	1/4NPT
A15	M22x1,5	1/2NPT
A17	M12x1,5	1/4NPT
A24	1/2NPT	3/4NPT
A30	G1/2	1/2NPT
A35	1/2NPT	1/4NPT

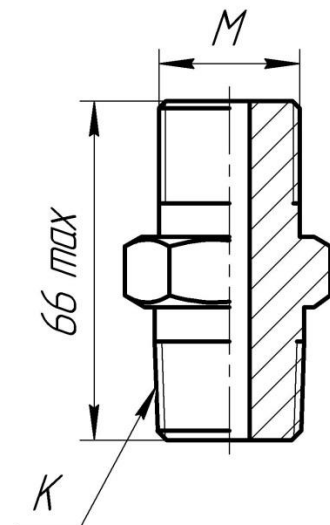

Резьба на входе внешняя – на выходе внешняя

Ответный фланец

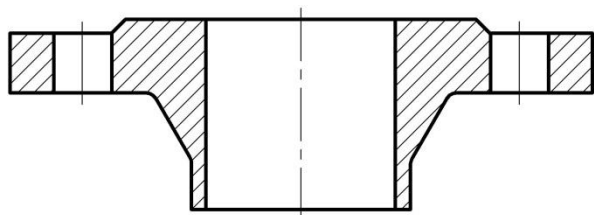

*WN – Стальной приварной
встык*

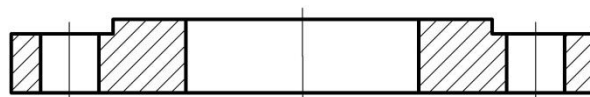

*PL – Стальной плоский
приварной*

Тип фланцевого уплотнения

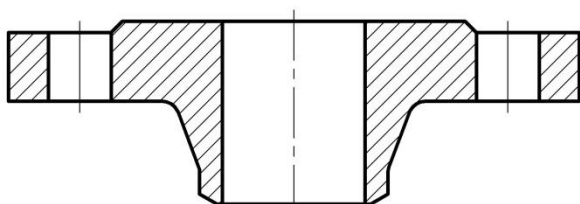

Соединительный выступ

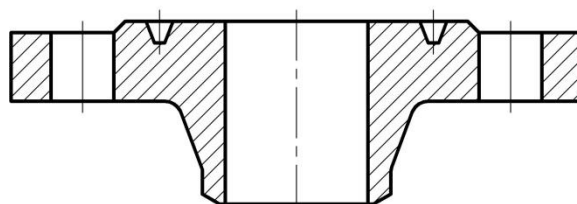

J – под прокладку овального сечения

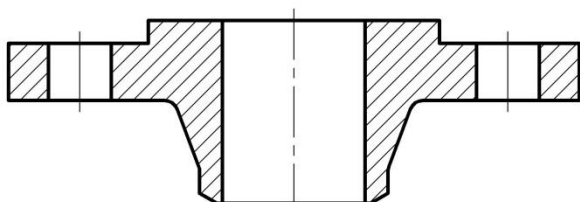

E – выступ

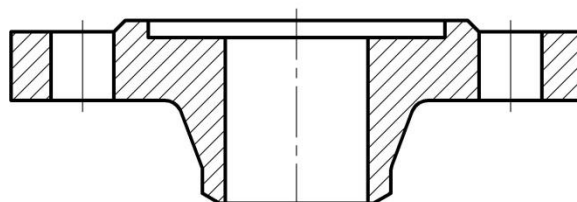

F – впадина

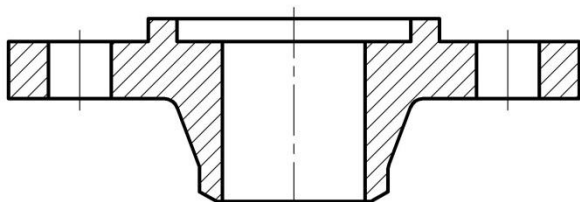

C – шип

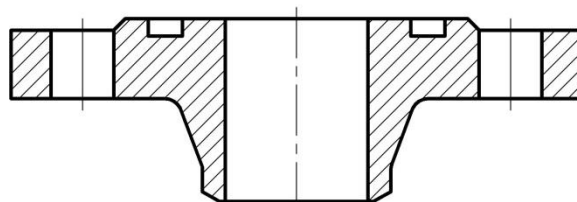

D – паз

Типоразмер ответного фланца согласно строке заказа комплекта монтажных частей
(ПРИЛОЖЕНИЕ Г).

Промывочное кольцо

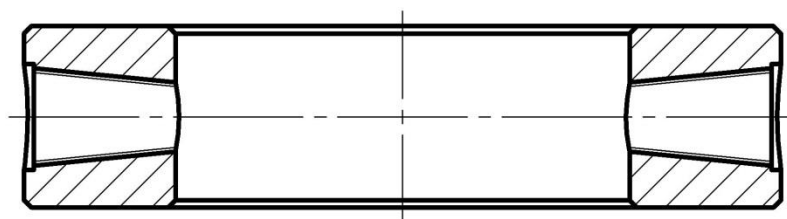

Типоразмер промывочного кольца согласно строке заказа комплекта монтажных частей
(ПРИЛОЖЕНИЕ Г).

Таблица Е.9 - Кронштейн

Наименование	Состав		Поз.	Кол-во, шт.	Применяемость по моделям	
Кронштейн горизонтальный из углеродистой стали (HCS)	Рисунок Е.1	Кронштейн горизонтальный, (углеродистая сталь)	1	1	103, 113, 123, 173, 174, 175, 176	
		Кронштейн (углеродистая сталь)	2	1		
		Скоба (углеродистая сталь)	3	1		
		Болт М8х16 (углеродистая сталь)	4	4		
		Гайка М8 (углеродистая сталь)	5	2		
		Хомут М8 (нержавеющая сталь)	6	1		
		Гайка М8 (нержавеющая сталь)	7	2		
	Рисунок Е.2	Кронштейн горизонтальный, (углеродистая сталь)	1	1	105, 133, 143, 153, 183, 184, 185, 186, 187, 188, 193	
		Хомут М8 (нержавеющая сталь)	6	1		
		Гайка М8 (нержавеющая сталь)	7	2		
		Болт М10х16 (углеродистая сталь)	8	4		
	Кронштейн горизонтальный из нержавеющей стали (HS)	Рисунок Е.1	Кронштейн горизонтальный, (нержавеющая сталь)	1	1	103, 113, 123, 173, 174, 175, 176
			Кронштейн (нержавеющая сталь)	2	1	
			Скоба (нержавеющая сталь)	3	1	
Болт М8х16 (нержавеющая сталь)			4	4		
Гайка М8 (нержавеющая сталь)			5	2		
Хомут М8 (нержавеющая сталь)			6	1		
Гайка М8 (нержавеющая сталь)			7	2		
Рисунок Е.2		Кронштейн горизонтальный, (нержавеющая сталь)	1	1	105, 133, 143, 153, 183, 184, 185, 186, 187, 188, 193	
		Хомут М8 (нержавеющая сталь)	6	1		
		Гайка М8 (нержавеющая сталь)	7	2		
		Болт М10х16 (нержавеющая сталь)	8	4		



Рисунок Е.1 – Кронштейн горизонтальный в комплекте с КМЧ



Рисунок Е.2 – Кронштейн горизонтальный в комплекте с КМЧ

Таблица Е.9 – Кронштейн (продолжение)

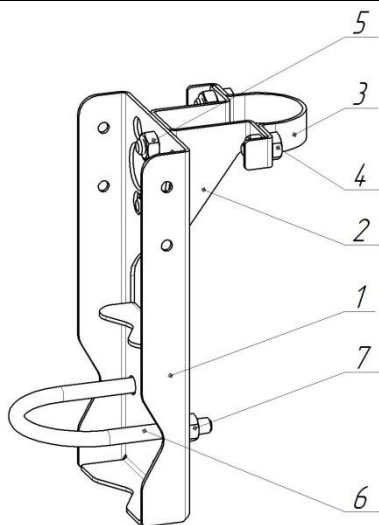
Наименование	Состав		Поз.	Кол-во, шт.	Применяемость по моделям	
Кронштейн угловой из углеродистой стали (ACS)	Рисунок Е.3	Кронштейн угловой, (углеродистая сталь)	1	1	103, 113, 123, 173, 174, 175, 176	
		Кронштейн (углеродистая сталь)	2	1		
		Скоба (углеродистая сталь)	3	1		
		Болт М8х16 (углеродистая сталь)	4	4		
		Гайка М8 (углеродистая сталь)	5	4		
		Хомут М8 (нержавеющая сталь)	6	1		
		Гайка М8 (нержавеющая сталь)	7	2		
	Рисунок Е.4	Кронштейн угловой, (углеродистая сталь)	1	1	105, 133, 143, 153, 183, 184, 185, 186, 187, 188, 193	
		Болт М10х16 DIN 933 сталь, к.п. 8.8	4	4		
		Хомут М8 (нержавеющая сталь)	6	1		
		Гайка М8 (нержавеющая сталь)	7	2		
	Кронштейн угловой из нержавеющей стали (AS)	Рисунок Е.3	Кронштейн угловой, (нержавеющая сталь)	1	1	103, 113, 123, 173, 174, 175, 176
			Кронштейн (нержавеющая сталь)	2	1	
			Скоба (нержавеющая сталь)	3	1	
Болт М8х16 (нержавеющая сталь)			4	4		
Гайка М8 (нержавеющая сталь)			5	4		
Хомут М8 (нержавеющая сталь)			6	1		
Гайка М8 (нержавеющая сталь)			7	2		
Рисунок Е.4		Кронштейн угловой, (нержавеющая сталь)	1	1	105, 133, 143, 153, 183, 184, 185, 186, 187, 188, 193	
		Болт М10х16 DIN 933 сталь, к.п. 8.8	4	4		
		Хомут М10 (нержавеющая сталь)	6	1		
		Гайка М10 (нержавеющая сталь)	7	2		

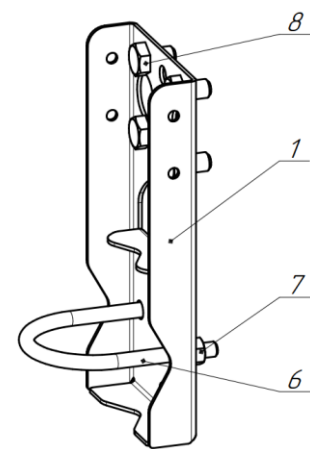

Рисунок Е.3 – Кронштейн угловой в комплекте с КМЧ



Рисунок Е.4 – Кронштейн угловой в комплекте с КМЧ

ПРИЛОЖЕНИЕ Ж
(обязательное)

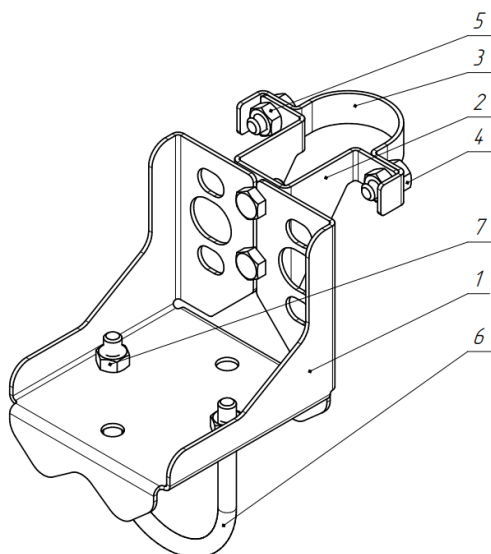
Чертеж средств обеспечения взрывозащиты датчиков давления

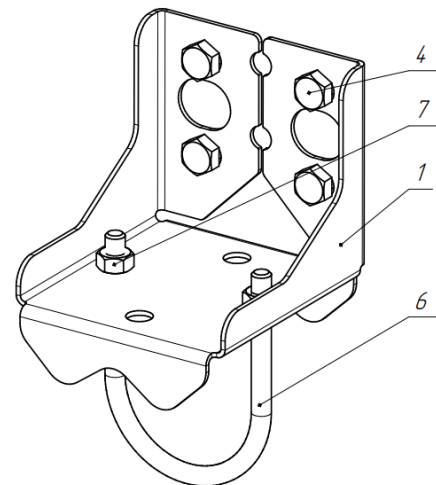
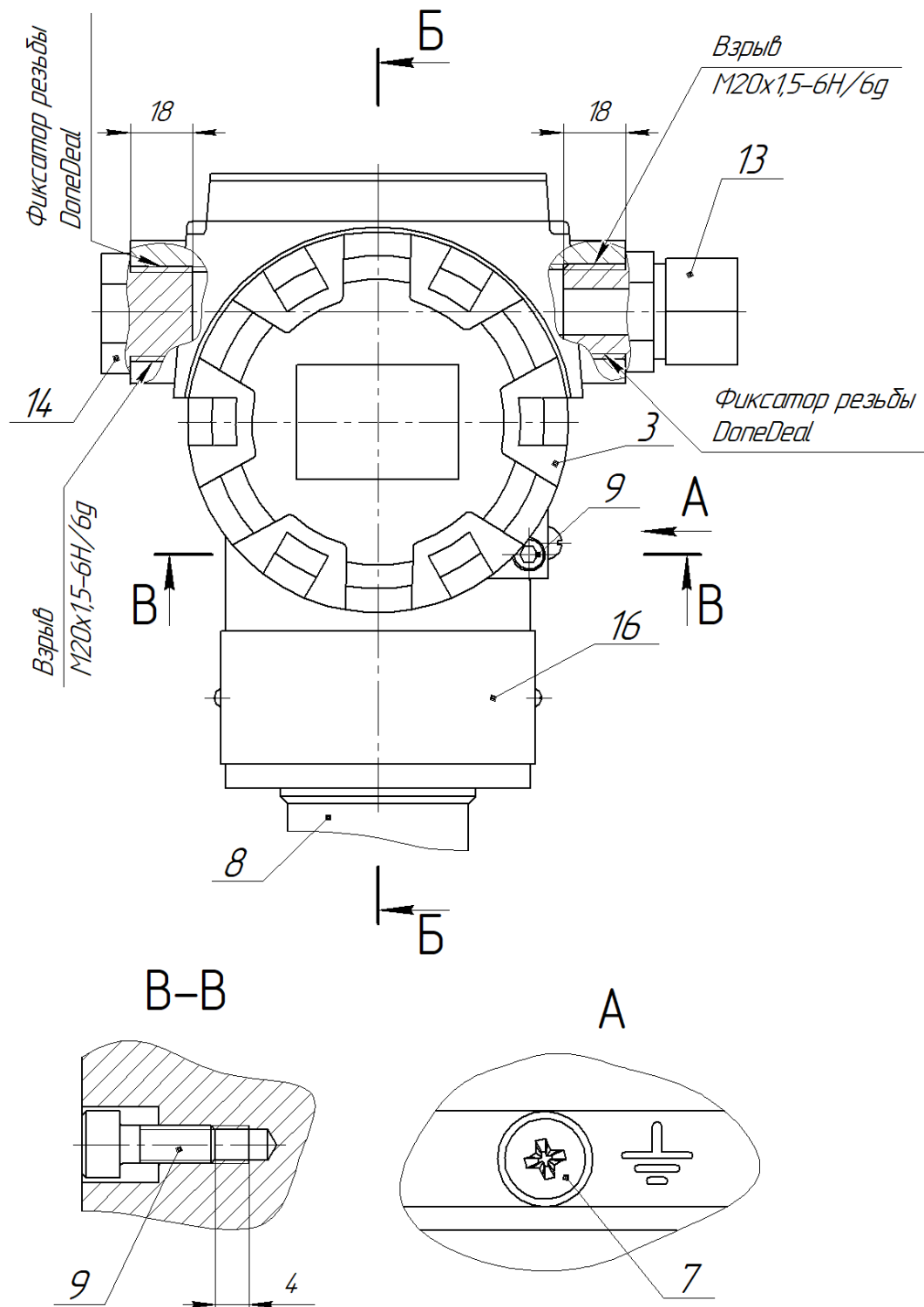

- 1 Корпус электронного блока; 2 Крышка; 3 Крышка;
 4. Стекло (ЛК7); 5. Кольцо уплотнительное 056-060-25-3 ГОСТ 9833;
 6. Кольцо уплотнительное 068-072-25-3; 7. Наружный заземляющий зажим;
 8. Модуль давления; 9. Винт стопорный; 10. Винт установочный;
 11. Кольцо упорное; 12 RFI – фильтр – 2шт.; 13. Exd Кабельный ввод;
 14. Exd Заглушка; 15. Кольцо уплотнительное 058-062-25-3, 16 Шильд
 взрывозащищенного исполнения, 17 Маркировочный шильд.

Б-Б

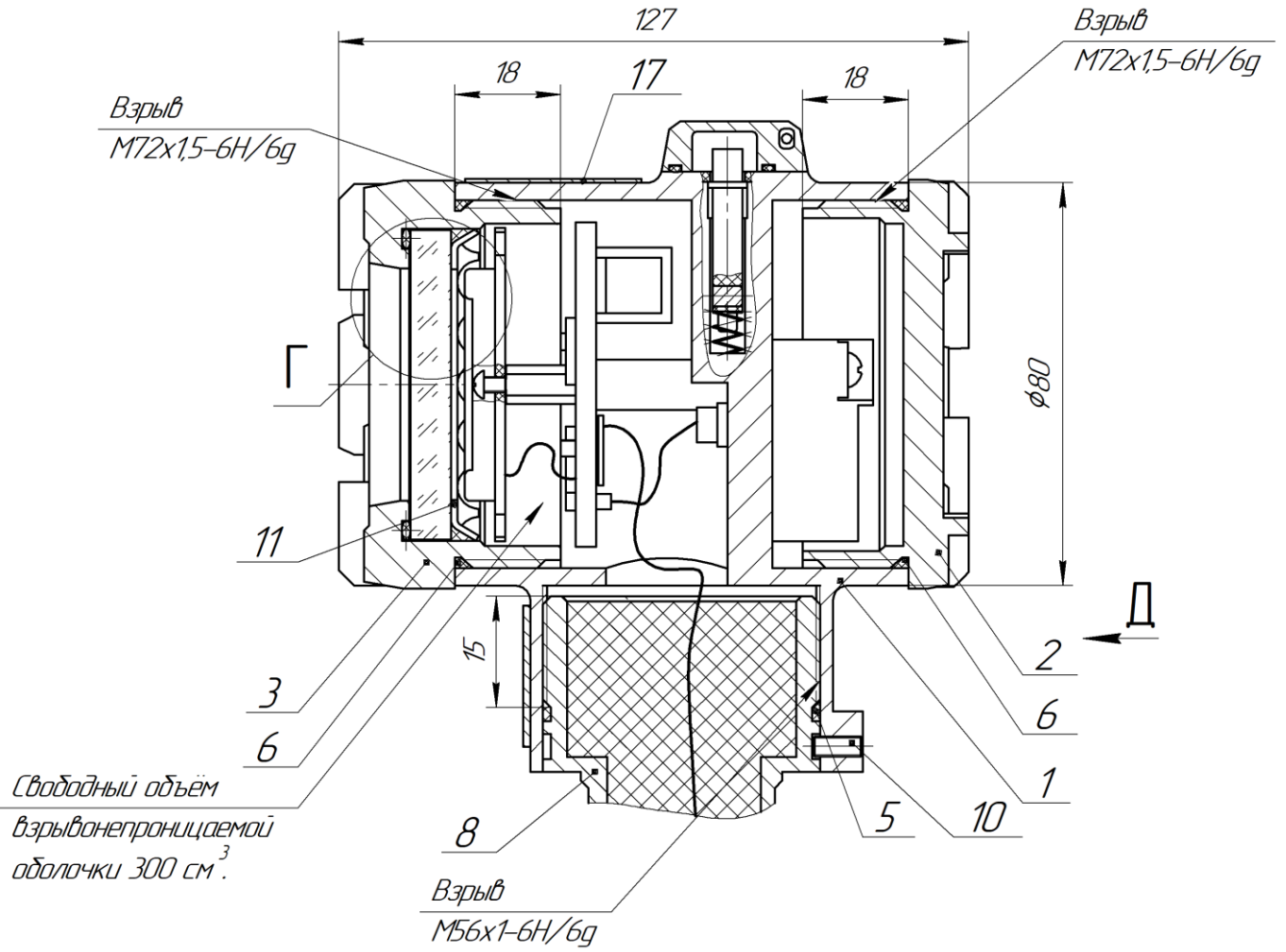

Д(1:1)

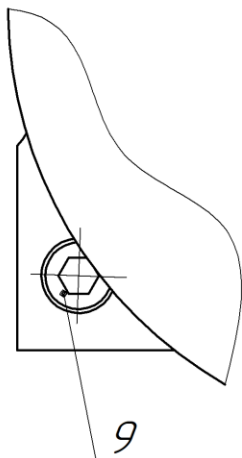

Г(2:1)

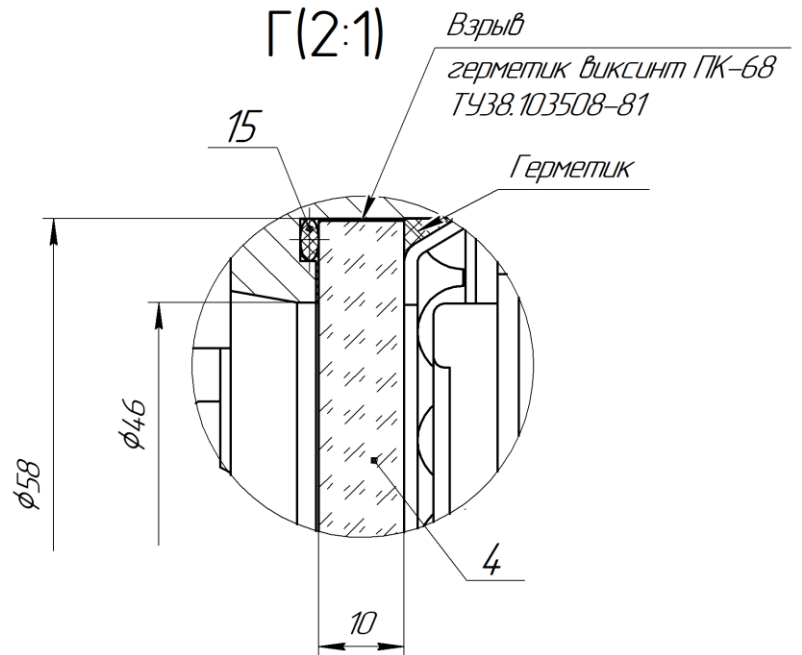

ПРИЛОЖЕНИЕ И
(обязательное)

Монтаж датчиков давления на кронштейне



Рисунок И.1 – Монтаж датчика штуцерного исполнения на кронштейн горизонтальный



Рисунок И.2 – Монтаж датчика фланцевого исполнения на кронштейн горизонтальный

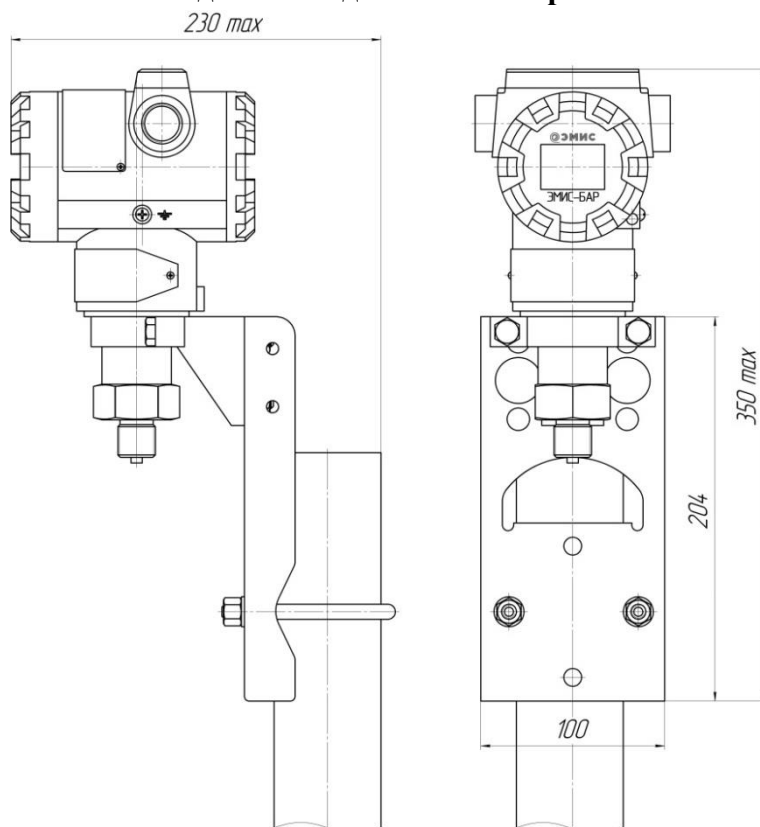

Рисунок И.3 – Монтаж датчика штуцерного исполнения на кронштейн угловой

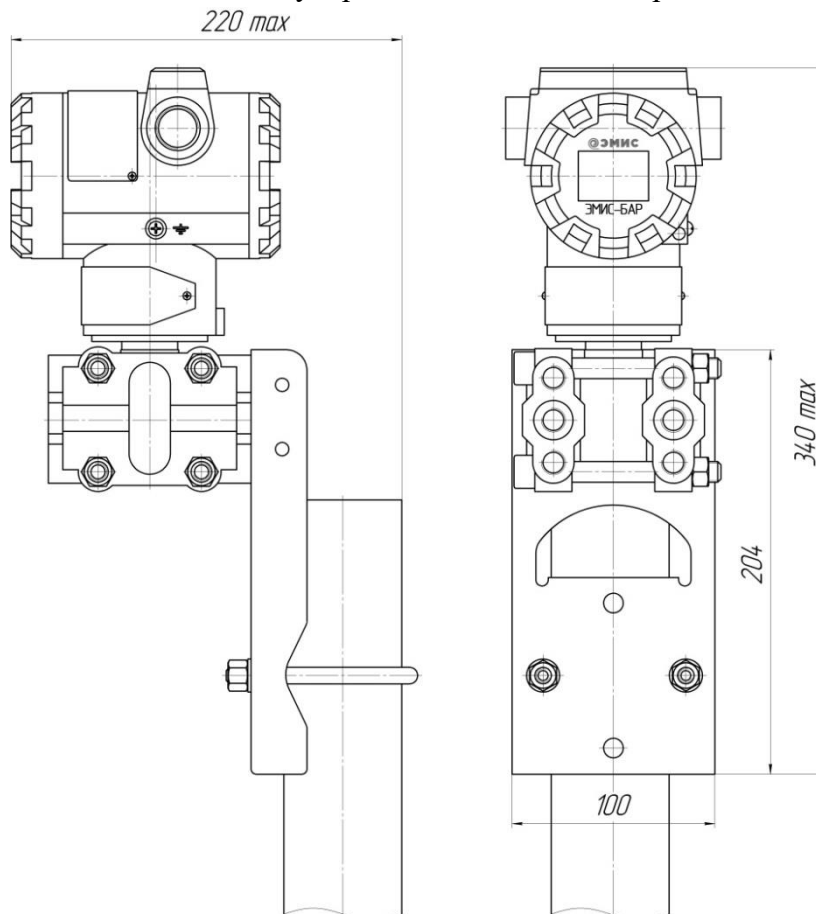

Рисунок И.4 – Монтаж датчика фланцевого исполнения на кронштейн угловой

ПРИЛОЖЕНИЕ К
(обязательное)

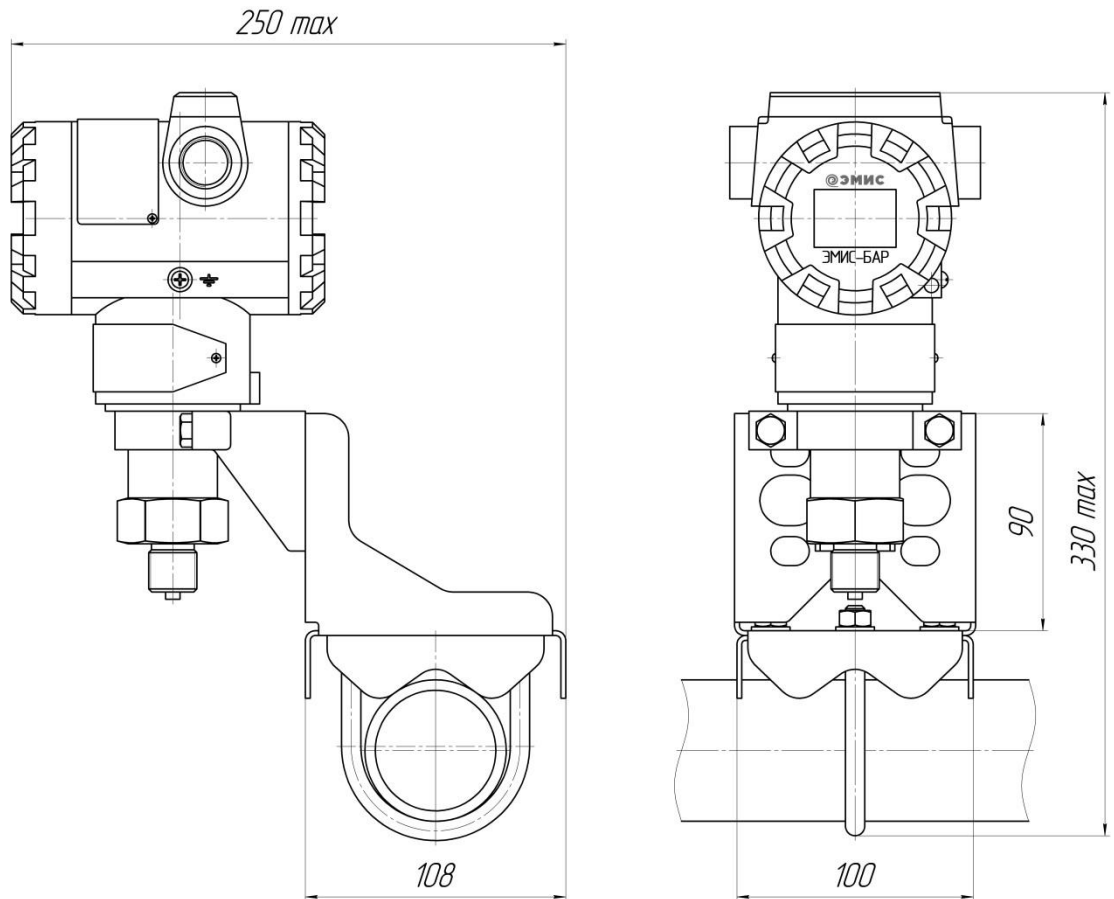
Таблица К.1 – Таблица кабельных вводов

Код в строке заказа	Описание	Материал	Степень защиты по ГОСТ 14254, не выше	Применяемость по взрывозащите
Кабельные вводы с резьбой M20x1,5				
M0 ¹⁾	Кабельный ввод отсутствует. Резьба электрического присоединения датчика M20x1,5	—	—	—
M1	Под небронированный кабель, диаметр обжатия 6...14 мм	Никелированная латунь	IP66/68	Общепром, ExiaB, ExiaC, Exd, Exdia
M2	Под небронированный кабель, диаметр обжатия 6,5...13,9 мм	Никелированная латунь	IP66/68	Общепром, ExiaB, ExiaC, Exd, Exdia
M3	Под небронированный кабель, диаметр обжатия 6,5...13,9 мм	Нержавеющая сталь	IP66/68	Общепром, ExiaB, ExiaC, Exd, Exdia
M4	Под небронированный кабель, диаметр обжатия 6...12 мм	Нержавеющая сталь	IP66/68	Общепром, ExiaB, ExiaC, Exd, Exdia, RO, RV, RVia, RMRS
MB1	Под бронированный кабель, диаметр обжатия 6...12 (внутр. оболочка кабеля), 8...16 (внеш. оболочка кабеля)	Никелированная латунь	IP66/68	Общепром, ExiaB, ExiaC, Exd, Exdia
MB2	Под бронированный кабель, диаметр обжатия 6,5...13,9 (внутр. оболочка кабеля), 12,5...20,9 (внеш. оболочка кабеля)	Никелированная латунь	IP66/68	Общепром, ExiaB, ExiaC, Exd, Exdia
MB4	Под бронированный кабель, диаметр обжатия 3,8...8,4 (внутр. оболочка кабеля), 6,7...10 (внеш. оболочка кабеля)	Никелированная латунь	IP66/68	Общепром, ExiaB, ExiaC, Exd, Exdia
MB5	Под бронированный кабель, диаметр обжатия 6...12 (внутр. оболочка кабеля), 9...17 (внеш. оболочка кабеля)	Нержавеющая сталь	IP66/68	Общепром, ExiaB, ExiaC, Exd, Exdia, RO, RV, RVia, RMRS

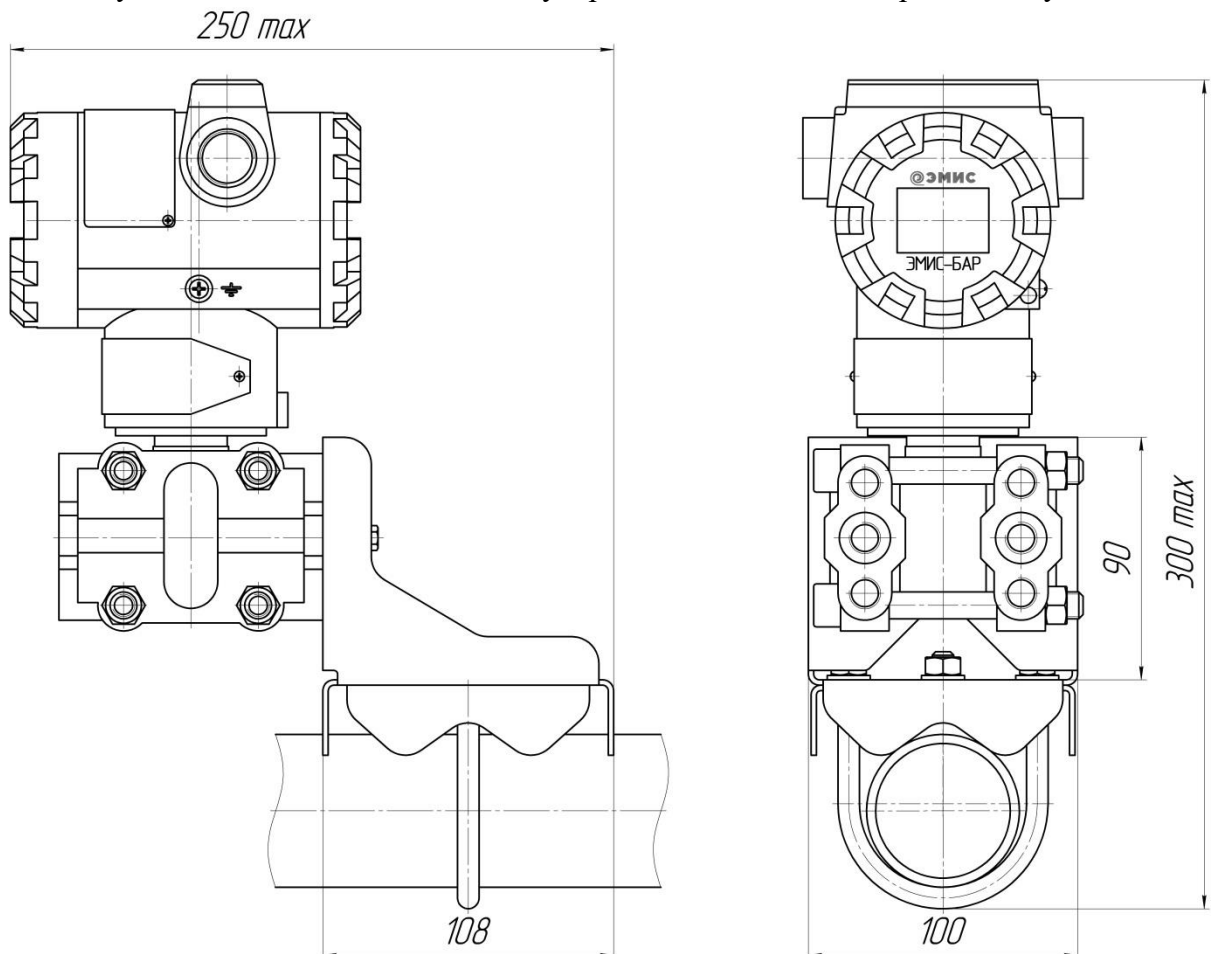
Таблица К.1 – Таблица кабельных вводов (продолжение)

Код в строке заказа	Описание	Материал	Степень защиты по ГОСТ 14254, не выше	Применяемость по взрывозащите
МВ6s	Под бронированный кабель, диаметр обжатия 3,4...8,4 (внутр. оболочка кабеля), 8,4...13,5 (внеш. оболочка кабеля)	Нержавеющая сталь	IP66/68	Общепром, ExiaB, ExiaC, Exd, Exdia, RO, RV, RVia, RMRS
МВН18	Под бронированный кабель, проложенного в металлорукаве РЗ–ЦХ18, диаметр обжатия кабеля 9,4...14 (внеш. оболочка кабеля)	Никелированная латунь	IP66/68	Общепром, ExiaB, ExiaC, Exd, Exdia
МВН32	Под бронированный кабель, проложенного в металлорукаве Ду32, диаметр обжатия 5...14 (внутр. оболочка кабеля), 8...18 (внеш. оболочка кабеля)	Никелированная латунь	IP66/68	Общепром, ExiaB, ExiaC, Exd, Exdia
МВН32s	Под бронированный кабель, проложенного в металлорукаве Ду32, диаметр обжатия 5...14 (внутр. оболочка кабеля), 8...18 (внеш. оболочка кабеля)	Нержавеющая сталь	IP66/68	Общепром, ExiaB, ExiaC, Exd, Exdia
МН15	Под небронированный кабель, проложенного в металлорукаве РЗЦ15, МРПИ15, МПГ15, ГЕРДА–МГ–16, диаметр обжатия кабеля 6...14 мм	Никелированная латунь	IP66/68	Общепром, ExiaB, ExiaC, Exd, Exdia
МН15s	Под небронированный кабель, проложенного в металлорукаве РЗ–ЦХ–15 (диаметр 15,6...21 мм), диаметр обжатия кабеля 6,5...14 мм	Нержавеющая сталь	IP66/68	Общепром, ExiaB, ExiaC, Exd, Exdia
МН16	Под небронированный кабель, проложенного в металлорукаве Ду16, диаметр обжатия кабеля 5...14 мм	Никелированная латунь	IP66/68	Общепром, ExiaB, ExiaC, Exd, Exdia
МН18	Под небронированный кабель, проложенного в металлорукаве РЗЦ18, МРПИ18, МПГ18, ГЕРДА–МГ–18, диаметр обжатия кабеля 9,4...14 мм	Никелированная латунь	IP66/68	Общепром, ExiaB, ExiaC, Exd, Exdia
МН18s	Под небронированный кабель диаметром 6,5–14 мм, проложенного в гибком металлорукаве РЗ–ЦХ–18 (диаметр 17,5...21 мм)	Нержавеющая сталь	IP66/68	Общепром, ExiaB, ExiaC, Exd, Exdia

Таблица К.1 – Таблица кабельных вводов (продолжение)

Код в строке заказа	Описание	Материал	Степень защиты по ГОСТ 14254, не выше	Применяемость по взрывозащите
МН20	Под небронированный кабель, проложенного в металлорукаве РЗЦ20, МРПИ20, МПГ20, ГЕРДА–МГ–20, диаметр обжатия кабеля 6...14 мм	Никелированная латунь	IP66/68	Общепром, ExiaB, ExiaC, Exd, Exdia
МН20s	Под небронированный кабель, проложенного в металлорукаве РЗ–ЦХ–20, МРПИ–20 (диаметр 20...27 мм), диаметр обжатия кабеля 6,5...14 мм	Нержавеющая сталь	IP66/68	Общепром, ExiaB, ExiaC, Exd, Exdia
МН20r	Под небронированный кабель, проложенного в металлорукаве РЗЦ20, МРПИ20, МПГ20, ГЕРДА–МГ–20, диаметр обжатия кабеля 6...17 мм	Никелированная латунь	IP66/67	Общепром, ExiaB, ExiaC, Exd, Exdia
МН20rs	Под небронированный кабель, проложенного в металлорукаве РЗЦ20, МРПИ20, МПГ20, ГЕРДА–МГ–20, диаметр обжатия кабеля 6...17 мм	Нержавеющая сталь	IP66/68	Общепром, ExiaB, ExiaC, Exd, Exdia
МН201	Под небронированный кабель, проложенного в металлорукаве РЗЦ20, МРПИ20, МПГ20, ГЕРДА–МГ–20, диаметр обжатия кабеля 6...12 мм	Никелированная латунь	IP66/68	Общепром, ExiaB, ExiaC, Exd, Exdia
МВН20	Под бронированный кабель, проложенного в металлорукаве РЗЦ20, диаметр обжатия 6...12 (внутр. оболочка кабеля), 9...17 (внеш. оболочка кабеля)	Никелированная латунь	IP66/68	Общепром, ExiaB, ExiaC, Exd, Exdia
МН22	Под небронированный кабель, проложенного в металлорукаве РЗЦ22, МРПИ22, МПГ22, ГЕРДА–МГ–22, диаметр обжатия кабеля 9,4...14 мм	Никелированная латунь	IP66/68	Общепром, ExiaB, ExiaC, Exd, Exdia
МН22s	Под небронированный кабель, проложенного в металлорукаве РЗЦ22, МРПИ22, МПГ22, ГЕРДА–МГ–22, диаметр обжатия кабеля 9,4...14 мм	Нержавеющая сталь	IP66/68	Общепром, ExiaB, ExiaC, Exd, Exdia
МН25	Под небронированный кабель, проложенного в металлорукаве РЗЦ25, диаметр обжатия 6...12 (внутр. оболочка кабеля), 9...17 (внеш. оболочка кабеля)	Никелированная латунь	IP66/68	Общепром, ExiaB, ExiaC, Exd, Exdia

Таблица К.1 – Таблица кабельных вводов (продолжение)

Код в строке заказа	Описание	Материал	Степень защиты по ГОСТ 14254, не выше	Применяемость по взрывозащите
MH25s	Под небронированный кабель диаметром 12,6–18 мм, с возможностью подключения металлорукова Ду25	Нержавеющая сталь	IP66	Общепром, ExiaB, ExiaC, Exd, Exdia
MH25sr	Под небронированный кабель диаметром 6–17 мм, с возможностью подключения металлорукова Ду25	Нержавеющая сталь	IP66/67	Общепром, ExiaB, ExiaC, Exd, Exdia
MH25r	Под небронированный кабель диаметром 11,3–19,9 мм, с возможностью подключения в металлорукове Ду25	Никелированная латунь	IP66/68	Общепром, ExiaB, ExiaC, Exd, Exdia
MT	Под бронированный кабель, проложенного в трубе, присоединение трубы через резьбу G3/4 наружную, диаметр обжатия 6...12 (внутр. оболочка кабеля), 9...17 (внеш. оболочка кабеля)	Никелированная латунь	IP66/68	Общепром, ExiaB, ExiaC, Exd, Exdia
MTFs	Под бронированный кабель, проложенного в трубе, присоединение трубы через резьбу G3/4 внутреннюю, диаметр обжатия 6...12 (внутр. оболочка кабеля), 9...17 (внеш. оболочка кабеля)	Нержавеющая сталь	IP66/68	Общепром, ExiaB, ExiaC, Exd, Exdia
MT1/2	Под небронированный кабель (диаметр обжатия 6–12 мм), проложенного в трубе, присоединение трубы через резьбу G1/2 наружную	Никелированная латунь	IP66/68	Общепром, ExiaB, ExiaC, Exd, Exdia
MP1	Под небронированный кабель, диаметр обжатия кабеля 6...12 мм	Пластик	IP65	Общепром, ExiaB, ExiaC
GSP	Вилка GSP 3 Type A по DIN 43650, в комплекте розетка GDM 3016 Type A по DIN 43650	Пластик	IP65	Общепром, ExiaB, ExiaC
SCH14	Штепсельный разъем: вилка 2PM14, в комплекте с розеткой 2PM14 и патрубком прямой с экраниров. гайкой	Алюминий	IP65	Общепром, ExiaB, ExiaC
SCH22	Штепсельный разъем: вилка 2PM22, в комплекте с розеткой 2PM22 и патрубком прямой с экраниров. гайкой	Алюминий	IP65	Общепром, ExiaB, ExiaC

Таблица К.1 – Таблица кабельных вводов (продолжение)

Код в строке заказа	Описание	Материал	Степень защиты по ГОСТ 14254, не выше	Применяемость по взрывозащите
MS	Взрывозащищенная заглушка	Никелированная латунь	IP66/68	Общепром, ExiaB, ExiaC, Exd, Exdia
MSP	Заглушка	Пластик	IP65	Общепром, ExiaB, ExiaC
MR	Взрывозащищенная заглушка	Нержавеющая сталь	IP66/68	Общепром, ExiaB, ExiaC, Exd, Exdia, RO, RV, RVia, RMRS
Кабельные вводы с резьбой 1/2NPT				
N0 ¹⁾	Кабельный ввод отсутствует. Резьба электрического присоединения датчика 1/2NPT	—	—	—
N1	Под небронированный кабель, диаметр обжатия кабеля 6...12 мм	Никелированная латунь	IP66/68	Общепром, ExiaB, ExiaC, Exd, Exdia
N2	Под небронированный кабель, диаметр обжатия кабеля 9,4...14 мм	Никелированная латунь	IP66/68	Общепром, ExiaB, ExiaC, Exd, Exdia
N3	Под небронированный кабель, диаметр обжатия кабеля 4...8,5 мм.	Никелированная латунь	IP66/68	Общепром, ExiaB, ExiaC, Exd, Exdia
N4	Под небронированный кабель, диаметр обжатия кабеля 6...12 мм.	Нержавеющая сталь	IP66/68	Общепром, ExiaB, ExiaC, Exd, Exdia, PB, PO
N3s	Под небронированный кабель, диаметр обжатия кабеля 4...8,5 мм.	Нержавеющая сталь	IP66/68	Общепром, ExiaB, ExiaC, Exd, Exdia
NB1	Под бронированный кабель, диаметр обжатия 6...12 (внутр. оболочка кабеля), 9...17 (внеш. оболочка кабеля)	Никелированная латунь	IP66/68	Общепром, ExiaB, ExiaC, Exd, Exdia
NB2	Под бронированный кабель, диаметр обжатия 6...12 (внутр. оболочка кабеля), 15,5...21,1 (внеш. оболочка кабеля)	Никелированная латунь	IP66/68	Общепром, ExiaB, ExiaC, Exd, Exdia

Таблица К.1 – Таблица кабельных вводов (продолжение)

Код в строке заказа	Описание	Материал	Степень защиты по ГОСТ 14254, не выше	Применяемость по взрывозащите
NB3	Под бронированный кабель, диаметр обжатия 3,4...8,4 (внутр. оболочка кабеля), 6,7...10,3 (внеш. оболочка кабеля)	Никелированная латунь	IP66/68	Общепром, ExiaB, ExiaC, Exd, Exdia
NB4	Под бронированный кабель, диаметр обжатия 5,5...14 (внутр. оболочка кабеля), 10...19 (внеш. оболочка кабеля)	Нержавеющая сталь	IP66/68	Общепром, ExiaB, ExiaC, Exd, Exdia
NBH15s	Под бронированный кабель, проложенного в металлорукаве Ду15, диаметр обжатия кабеля по наружной оболочке 9,5–15,9 мм, по внутренней 6,2–11,7 мм	Нержавеющая сталь	IP66/68	Общепром, ExiaB, ExiaC, Exd, Exdia
NBH20s	Под бронированный кабель, проложенного в металлорукаве Ду20, диаметр обжатия кабеля по наружной оболочке 12,5–20,9 мм, по внутренней 6,5–13,9 мм	Нержавеющая сталь	IP66/68	Общепром, ExiaB, ExiaC, Exd, Exdia
NH15	Под небронированный кабель, проложенного в металлорукаве РЗЦХ15, МРПИ15, РЗЦП15, ГЕРДА15, диаметр обжатия кабеля 7,2...11,7 мм	Никелированная латунь	IP66/68	Общепром, ExiaB, ExiaC, Exd, Exdia
NH15s	Под небронированный кабель диаметром 6,5...14 мм, проложенного в гибком металлорукаве РЗ–ЦХ–15 (диаметр 15,6...21 мм)	Нержавеющая сталь	IP66/68	Общепром, ExiaB, ExiaC, Exd, Exdia
NH18	Под небронированный кабель диаметром 6,5...14 мм, проложенного в гибком металлорукаве РЗ–ЦХ–18 (диаметр 17,5...21 мм)	Никелированная латунь	IP66/68	Общепром, ExiaB, ExiaC, Exd, Exdia
NH18s	Под небронированный кабель диаметром 6,5...14 мм, проложенного в гибком металлорукаве РЗ–ЦХ–18 (диаметр 17,5...21 мм)	Нержавеющая сталь	IP66/68	Общепром, ExiaB, ExiaC, Exd, Exdia
NH20	Под небронированный кабель, проложенного в металлорукаве РЗЦ20, МРПИ20, МПГ20, ГЕРДА–МГ–20, диаметр обжатия кабеля 9,4...14 мм	Никелированная латунь	IP66/68	Общепром, ExiaB, ExiaC, Exd, Exdia

Таблица К.1 – Таблица кабельных вводов (продолжение)

Код в строке заказа	Описание	Материал	Степень защиты по ГОСТ 14254, не выше	Применяемость по взрывозащите
NH20s	Под небронированный кабель диаметром 6,5...14 мм, проложенного в гибком металлорукаве РЗ-ЦХ-20, МРПИ-20 (диаметром 20...27 мм)	Нержавеющая сталь	IP66/68	Общепром, ExiaB, ExiaC, Exd, Exdia
NH22	Под небронированный кабель диаметром 6...14 мм, проложенного в металлорукаве Ду22	Никелированная латунь	IP66/68	Общепром, ExiaB, ExiaC, Exd, Exdia
NT	Под бронированного кабель, с фитингом для подключения трубы G3/4, диаметр обжатия 6...12 (внутр.оболочка кабеля), 9...17 (внеш.оболочка кабеля)	Никелированная латунь	IP66/68	Общепром, ExiaB, ExiaC, Exd, Exdia
NP1	Под небронированный кабель, диаметр обжатия кабеля 10...14 мм	Пластик	IP65	Общепром, ExiaB, ExiaC
NS	Взрывозащищенная заглушка	Никелированная латунь	IP66/68	Общепром, ExiaB, ExiaC, Exd, Exdia
NSN	Взрывозащищенная заглушка	Нержавеющая сталь	IP66/67	Общепром, ExiaB, ExiaC, Exd, Exdia
Примечания				
¹⁾ При указании кода M0 или N0 на датчике маркируется степень защиты IP66/68, фактическая степень защиты зависит от установленного заказчиком кабельного ввода.				

ПРИЛОЖЕНИЕ Л
(обязательное)

Перечень команд протокола HART (версия 6)

Протокол предназначен для организации связи между главным и подчиненным устройством. Протокол допускает наличие двух главных устройств. Некоторые технические параметры, определяемые стандартом на HART-протокол, представлены в таблице Л.1.

Таблица Л.1 – Перечень команд и функций протокола HART (версия 6)

Номер команды и функция	Данные команды	Данные ответа
0 Чтение уникального идентификатора	–	байт 0 – константа 254 байт 1– 2 – код устройства байт 3 – количество принимаемых преамбул байт 4 – версия HART (6) байт 5 – ревизия устройства байт 6 – ревизия ПО байт 7 – разделен на две части: 5 бит – ревизия аппаратной части, 3 бит – код физического сигнала байт 8 – флаги HART байт 9–11 – идентификатор устройства байт 12 – количество передаваемых преамбул байт 13 – количество переменных байт 14–15 – счетчик изменений конфигурации байт 16 – статус устройства
1 Чтение первой переменной	–	байт 0 – код единиц измерения PV байт 1 – 4 – значение переменной PV (float)
2 Считывание текущего значения тока и процентов от диапазона	–	байт 0 – 3 – значение тока, mA (float) байт 4 – 7 – процент от диапазона (float)
3 Чтение текущего значения тока и четырех (предустановленных) динамических переменных	–	байт 0 – 3 – значение тока, mA (float) байт 4 – код единиц измерения первичной переменной PV байт 5 – 8 – значение первичной переменной PV (Давление) байт 9 – код единиц измерения вторичной переменной SV байт 10 – 13 – значение вторичной переменной SV (Температура сенсора) байт 14 – код единиц измерения третьей переменной TV байт 15 – 18 – значение третьей переменной TV (Значение давления в процентах) байт 19 – код единиц измерения четвертой переменной QV байт 20 – 23 – значение четвертой переменной QV (Давление)

6 Записать полевой адрес	байт 0 – адрес (от 0 до 63)	байт 0 – полевой адрес байт 1 – режим токовой петли Примечание: при адресе отличном от 0 токовый выход устанавливается в фиксированный режим с током 4 мА
7 Чтение конфигурации токовой петли	–	байт 0 – полевой адрес байт 1 – режим токовой петли
9 Чтение переменных устройства и статуса	байт 0–7 – код переменной устройства	байт 0 – расширенный статус (равен 0) байт 1 – 0 код переменной устройства байт 2 – 0 классификация переменной устройства байт 3 – 0 код ед. изм. Переменной устройства байт 4 – 7 – 0 значение переменной устройства (float) байт 8 – 0 статус переменной устройства байт 9–16 – 1 переменная устройства байт 17 – 24 – 2 переменная устройства байт 25 – 32 – 3 переменная устройства байт 33 – 40 – 4 переменная устройства байт 41– 48 – 5 переменная устройства байт 49 – 56 – 6 переменная устройства байт 57 – 64 – 7 переменная устройства байт 65 – 68 – метка времени (0)
11 чтение уникального идентификатора связанного с меткой	байт 0 – 5 метка (packed)	как в команде 0
12 Чтение сообщения	–	байт 0 – 23 – сообщение (packed)
13 Чтение метки, дескриптора, даты	–	байт 0 – 5 – метка (packed) байт 6 – 17 – дескриптор (packed) байт 18 – день байт 19 – месяц байт 20 – год – 1900
14 Чтение информации о сенсоре	–	байт 0 – 2 – серийный номер сенсора байт 3 – код единиц измерения сенсора байт 4 – 7 – верхний предел измерения сенсора байт 8 – 11 – нижний предел измерения сенсора байт 12 – 15 – минимальная дискрета измеряемой величины
15 Чтение информации об устройстве		байт 0 – код сигнализации об ошибке PV байт 1 – код передаточной функции PV байт 2 – код единиц измерения PV байт 3 – 6 – нижний предел измерения PV байт 7 – 10 – верхний предел измерения PV байт 11 – 14 – время обновления PV байт 15 – код режима защиты байт 16 – константа 250 байт 17 – флаги аналогового выхода
17 Запись сообщения	байт 0 – 23 сообщение (packed)	байт 0 – 23 – сообщение
18 Запись метки, указателя, даты	байт 0 – 5 метка (packed) байт 6 – 17 дескриптор	байт 0 – 5 – метка (packed) байт 6 – 17 – дескриптор (packed) байт 18 – день байт 19 – месяц

	(packed) байт 18 – 20 дата	байт 20 – год – 1900
20 Чтение длинной метки	–	байт 0 – 31 – длинная метка
21 Чтение уникального идентификатора, связанного с длинной меткой	байт 0 – 31 длинная метка	как в команде 0
22 Запись длинной метки	байт 0 – 31 длинная метка	байт 0 – 31 – длинная метка
33 Считать переменные датчика	байт 0 код переменной датчика для слота 0	Байт 0 код переменной датчика для слота 0 Байт 1 код единиц измерения для слота 0 Байт 2 – 5 переменная для слота 0 Байт 6 код переменной датчика для слота 1 Байт 7 код единиц измерения для слота 1 Байт 8 – 11 переменная для слота 1 Байт 12 код переменной датчика для слота 2 Байт 13 код единиц измерения для слота 2 Байт 14 – 17 переменная для слота 2 Байт 18 код переменной датчика для слота 3 Байт 19 код единиц измерения для слота 3 Байт 20 – 23 переменная для слота 3
34 Записать величину демпфирования	Байт 0 – 3 демпфировани е, значение (сек)	Как в команде

ПРИЛОЖЕНИЕ М
(обязательное)

Перечень команд протокола HART (версия 7)

Таблица М.1 – Перечень команд и функций протокола HART (версия 7)

Номер команды и функция	Описание
Универсальные команды	
0 Чтение уникального идентификатора	Возвращает уникальный идентификатор устройства.
1 Чтение первичной переменной	Возвращает значение PV и его единицу измерения.
2 Считывание текущего значения тока и процентов от диапазона	Возвращает значение Loop Current и % диапазона.
3 Чтение текущего значения тока и четырех (предустановленных) динамических переменных	Возвращает значения Loop Current, PV, SV и TV и соответствующие значения единиц измерения.
6 Записать полевой адрес	Изменяет адрес опроса устройства и текущий режим контура.
7 Чтение конфигурации токовой петли	Возвращает адрес опроса и состояние текущего режима шлейфа.
8 Чтение классификаций динамических переменных	Возвращает классификации динамических переменных.
9 Чтение переменных устройства и статуса	Возвращает динамические переменные PV, SV и TV со статусом.
11 Чтение уникального идентификатора связанного с меткой	Тот же ответ, что и команда 0.
12 Чтение сообщения	Возвращает 24 байта упакованных данных ASCII.
13 Чтение метки, дескриптора, даты	Возвращает тег, дескриптор (упакованный формат ASCII) и дату с устройства
14 Чтение информации о сенсоре	Возвращает серийный номер преобразователя, пределы и диапазон.
15 Чтение информации об устройстве	Возвращает настройки функции сигнализации и передачи, значение единицы PV, LRV, URV, значение демпфирования и код защиты от записи.
16 Чтение окончательного номера сборки	Возвращает окончательный номер сборки.
17 Запись сообщения	Запишите 24 байта упакованных данных ASCII.
18 Запись метки, указателя, даты	Записывает тег, дескриптор (упакованный формат ASCII) и дату на устройство
19 Запись окончательного номера сборки	Записывает окончательный номер сборки в устройство
20 Чтение длинной метки	Возвращает 32-байтовый длинный тег.
21 Чтение уникального идентификатора, связанного с длинной меткой	Тот же ответ, что и команда 0.
22 Запись длинной метки	Записывает длинный тег
38 Сбросить флаг изменения конфигурации	Сбрасывает флаг изменения конфигурации
48 Чтение дополнительного статуса устройства	Подробнее см. в разделе 7.3.
49 Запись серийного номера преобразователя PV	Записывает 3-байтовый серийный номер устройства

Номер команды и функция	Описание
Стандартные команды	
34 Запись значения демпфирования PV	Принимает значения демпфирования: 0,1, 0,5, 1, 2,5, 5, 10, 20, 50, 100 секунд.
35 Запись значения диапазона PV	Запишите значения PV LRV/URV. Значение URV не должно быть меньше LRV.
36 Установка верхнего значения диапазона PV	Установите текущий PV как URV. Соответственно регулирует диапазон. Значение URV не должно быть меньше LRV.
37 Установка нижнего значения диапазона PV	Установите текущий PV как LRV. Соответственно регулирует диапазон. Значение LRV не должно превышать URV.
40 Вход/выход из режима фиксированного тока	Устанавливает ток контура на фиксированное значение.
41 Выполнение самодиагностики	Запускает функцию самотестирования в устройстве. Время выполнения операции 6 сек.
42 Сброс устройства	Сбрасывает устройство. Время выполнения операции 6 сек.
43 Установка нуля первичной переменной	Устанавливает текущий PV в ноль. Для датчиков абсолютного давления команда не поддерживается из-за сложности реализации вакуума (0 давления) в реальных условиях. В этом случае команда отвечает кодом 16.
44 Запись единиц PV	Запишите значение единиц PV.
47 Запись функции передачи PV	Записывает передаточную функцию как линейный и квадратный корень.
49 Запись серийного номера преобразователя PV	Записывает серийный номер датчика давления.
50 Чтение назначений динамических переменных	Возвращает назначения динамических переменных.

ПРИЛОЖЕНИЕ Н
(обязательное)**Эксплуатационные случаи**

Эксплуатационные случаи, не признающиеся гарантийными, но не ограничиваясь:

1. Превышение допустимых значений температуры и давления, указанных в опросном листе и (или) техническом задании в иной форме на изготовление и поставку оборудования, без согласования с заводом–изготовителем.
2. Выход из строя сенсора с измерительной мембраной под воздействием кратковременного броска давления (гидроудара, пульсирующего давления) или переохлаждения датчика давления и (или) кристаллизации измеряемой жидкости внутри измерительной камеры датчика давления.
3. Механическое нарушение целостности мембран, капиллярных линий и других элементов датчика.
4. Обнуление датчиков абсолютного давления.
5. Самостоятельный ремонт, разборка и сборка, замена элементов, деталей и составных частей оборудования, а также внедрение в программное обеспечение и электронные компоненты.
6. Применение на рабочей среде и (или) в рабочих условиях, отличающихся от указанных в опросном листе и (или) техническом задании в иной форме на изготовление и поставку оборудования, без согласования с заводом–изготовителем.
7. Наличие следов перегрева и (или) отсутствие компонентов электронных плат, а также токоведущих дорожек электронных плат.
8. Выход из строя электронных плат вследствие попадания газов и (или) жидкости и (или) иной среды через незатянутые кабельные вводы и крышки.
9. Наличие признаков и (или) последствий превышения предельных параметров напряжения и тока в электрических цепях электронных плат.

www.emis-kip.ru

ЗАО «ЭМИС»

«Электронные и механические
измерительные системы»

Юридический адрес:

Российская Федерация, 454007,
город Челябинск, проспект
Ленина, дом 3, оф. 308

Фактический адрес:

Российская Федерация, 456518,
Челябинская область, Сосновский
район, д. Казанцево, ул.
Производственная, 7/1, оф. 301/2

Служба продаж

+7 (351) 729-99-12
(многоканальный)

+7 (351) 729-99-16

sales@emis-kip.ru

Служба технической

поддержки и сервиса

+7 (351) 729-99-12

доб. 741, 744, 756, 763.

support@emis-kip.ru