

КТ-16

Терминал проходной шеститрубный

Для предварительно изолированных
трубопроводов с системой ОДК



Руководство по эксплуатации

НАЗНАЧЕНИЕ

1) Подключение приборов контроля к системе ОДК.

1.1. Подключение контрольно-монтажного тестера.

1.2. Подключение импульсного рефлектометра.

2) Коммутация проводников системы ОДК.

2.1. Объединение трех независимых двухтрубных систем ОДК - Рис. 2, 3

КОМПЛЕКТ ПОСТАВКИ И СОСТАВ

Таблица 1

№ поз. на схеме (Рис. 1)	Наименование	Кол., шт.	Обозначение элементов	
			на принципиальной схеме (Рис. 2)	на электрической схеме (Рис. 3)
1	Перемычка внутренняя	2	–	
2	Клеммная планка	1	–	–
3	Провода от кабеля	–	–	–
4	Корпус	1	–	–
5	Отверстие для крепежа	4	–	–
6	Кабельный ввод	6	–	–
7	Кабель NYM 3x1,5	–	–	–
8	Паспорт	1	–	–
9	Стяжка	12	–	–
10	Бирка	6	–	–
11	Шуруп	2	–	–
12	Дюбель	2	–	–

ОБЩИЙ ВИД



Рис. 1

Параметр	Значение
Габаритные размеры, мм	160 x 140 x 55
Класс защиты	IP – 65
Максимальное напряжение	500 В
Марка подключаемого кабеля	NYM 3 x 1,5
Масса нетто / брутто, г	298 / 303
Материал корпуса	АВС-пластик
Рабочая температура	- 20 ÷ +100 °С
Установочные размеры, ш x в, мм	148 x 50

УСТАНОВКА ПРИБОРА

Терминал устанавливается в контрольной точке, предусмотренной проектом как место, где требуется соединение трех систем ОДК. Обычно устанавливается в наземных коврах. Место расположения контрольных точек определяется согласно «Рекомендациям по проектированию схем систем ОДК «Термолайн».

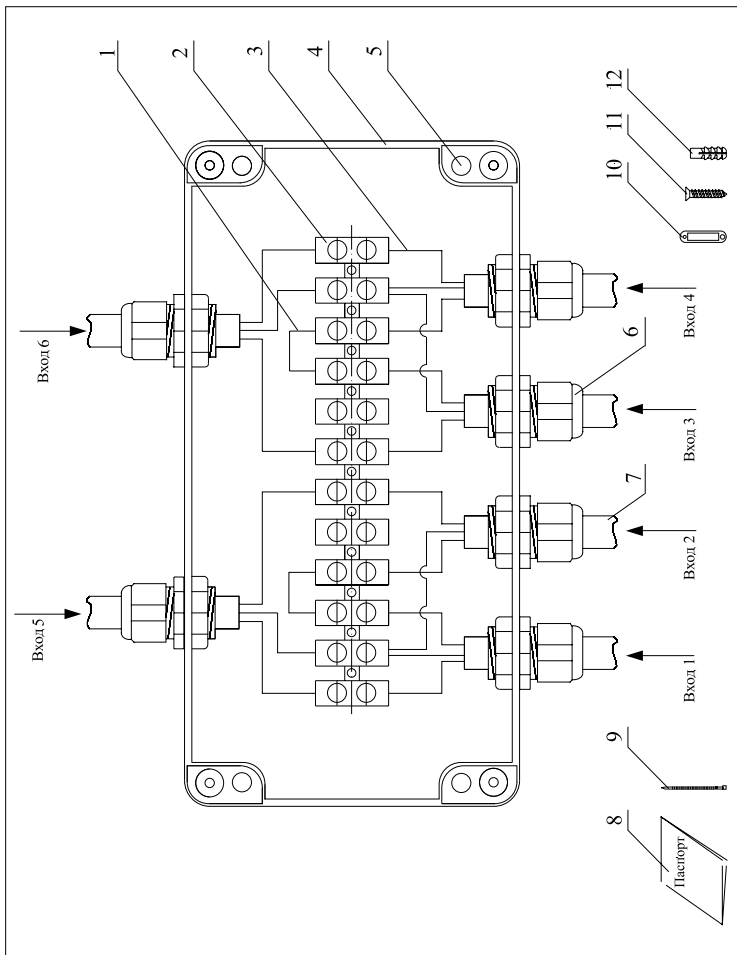
Соединение системы ОДК осуществляется внутри терминала, что позволяет устанавливать терминал в тепловых камерах и запориваемых помещениях.

В контрольной точке подсоединение терминала к сигнальной системе трубопровода осуществляется через концевой элемент трубопровода с кабелем вывода при помощи соединительного трехжильного кабеля марки NYM 3x1,5 (либо с использованием готовых комплектов для наращивания кабеля «КУК-3»).

Подключение терминала к системе оперативного дистанционного контроля производить в соответствии с принципиальной (Рис. 2) и электрической схемой (Рис. 3).

ПОРЯДОК ПОДКЛЮЧЕНИЯ

1. При помощи отвертки снять крышку с корпуса терминала **4**.
2. Снять с кабеля **7** наружную изоляцию на 50 мм от его окончания.
3. Снять с проводов **3** изоляцию на 5 мм от окончания.
4. Ввести кабель **7** через кабельные вводы **6** в терминал и плотно закрутить гайки.
5. При помощи отвертки зафиксировать провода **3** и внутреннюю перемычку **1** в клеммной планке **2**. Порядок соединения проводов указан на электрической схеме – **Рис. 3**.
6. При установке терминала внутри помещения, просверлить в стене здания два отверстия (диаметром 6 мм и глубиной 30 мм) на уровне предполагаемого крепления терминала (Н ~ 1,5 метра от пола).
7. Установить дюбеля **12** в просверленных отверстиях.
8. Прикрепить терминал к стене при помощи шурупов **11**. Крепление терминала осуществлять через отверстия **5**, расположенные в корпусе терминала **4** вне зоны герметизации.
9. При помощи отвертки установить снятую крышку на корпусе терминала.
10. Промаркировать бирки **10**.
11. Прикрепить бирки **10** при помощи стяжек **9** к соединительному кабелю **7** на расстоянии 10–20 мм от кабельных вводов **6**.
12. При установке терминала в ковре (**Рис. 4**) пункты с 8 по 10 не выполнять.
13. В ковре установку терминала производить на специальной площадке (внутри ковра терминал «жестко» к самой конструкции ковра не крепить).

ПРИНЦИПАЛЬНАЯ СХЕМА ПОДКЛЮЧЕНИЯ



Рис. 2 «Объединение трех независимых двухтрубных систем ОДК»

ЦВЕТОВАЯ МАРКИРОВКА И НАЗНАЧЕНИЕ ПРОВОДОВ**Таблица 3**

Номер на электрической схеме (Рис. 3)	Цвет провода	Назначение провода
1	синий	основной
2	коричневый*	Транзитный
3	желто-зеленый	металлическая труба

* - вместо жилы коричневого цвета возможно применение кабеля с черной жилой.

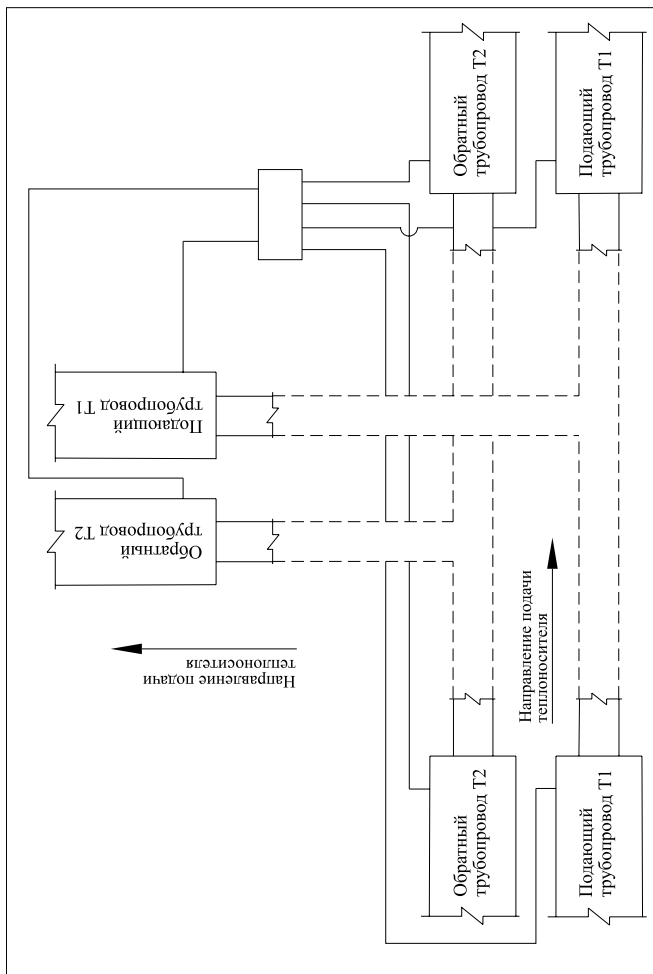
** - вместо жилы желто-зеленого цвета возможно применение кабеля с белой жилой.



Рис. 3 «Объединение трех независимых двухтрубных систем ОДК»

МОНТАЖНЫЕ СХЕМЫ ПОДКЛЮЧЕНИЯ

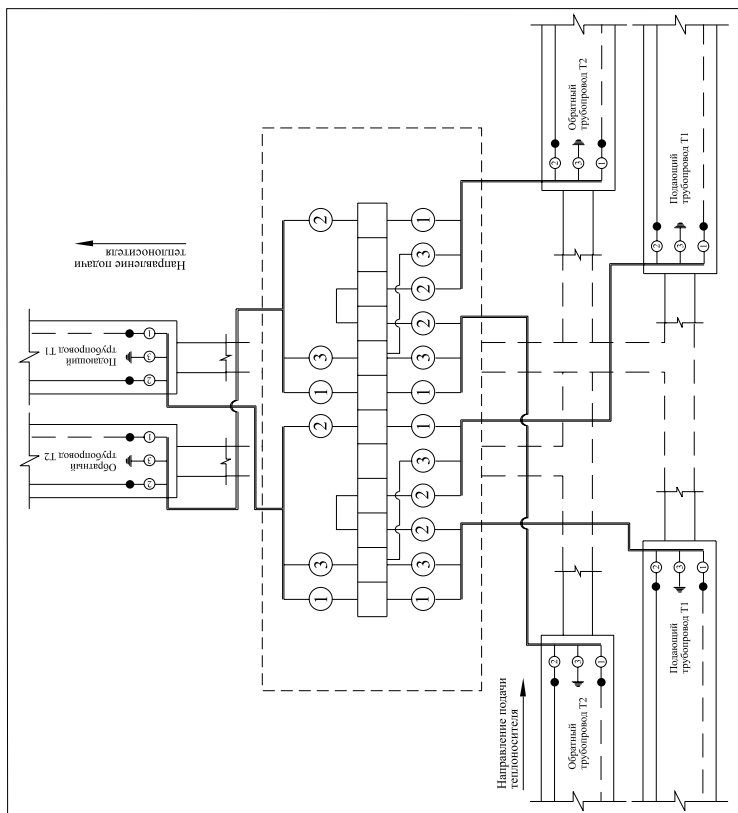

Рис. 4 «Установка терминала в наземном ковре»

ПОРЯДОК ЭКСПЛУАТАЦИИ

1. Подключить терминал к сигнальной системе (соединительным кабелем).
 2. Перед подключением к терминалу импульсного рефлектометра или контрольно-монтажного тестера снять крышку с корпуса терминала **4** и освободить провода **3** из клеммной планки **2**.
 3. Подключить рефлектометр или контрольно-монтажного тестер к зачищенным проводам **3**, снять показания и после чего отключить приборы от кабеля **7**.
 4. Установить провода **3** в клеммную планку **2** на прежнее место (в соответствии с электрической схемой – **Рис. 3**).
 5. При помощи отвертки установить снятую крышку на корпусе терминала **4**.
-

ГАРАНТИЙНЫЕ ОБЯЗАТЕЛЬСТВА

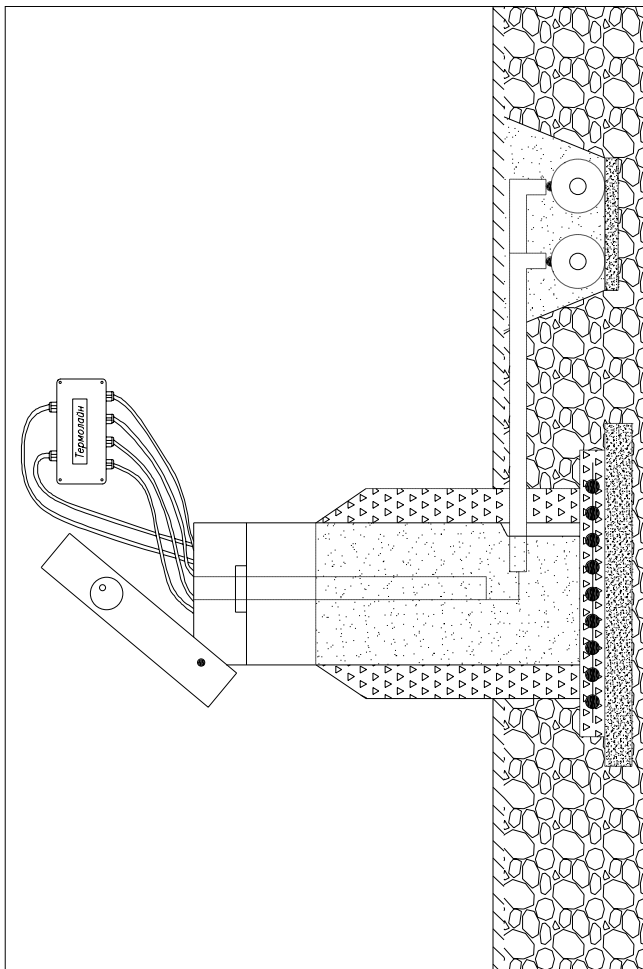
Изготовитель гарантирует исправную работу терминала при соблюдении правил эксплуатации, изложенных в настоящем руководстве, в течение 10 лет со дня продажи, а также соответствие терминалов техническим характеристикам и техническим условиям.

В течение гарантийного срока изготовитель гарантирует безвозмездный ремонт терминала.

Потребитель лишается права на гарантийный ремонт в случае обнаружения механических повреждений возникших по вине самого потребителя и нарушении правил эксплуатации, изложенных в настоящем руководстве.

.....

ОСОБЫЕ ПОЛОЖЕНИЯ

1. Ведение сварочных работ при подключенном к системе ОДК терминале допускается. Сварочные работы не приводят к выходу из строя коммутационных терминалов.
2. Терминал, подключенный к системе ОДК, не оказывает влияния на значение сопротивления петли сигнальных проводников (R_{пр}).
3. При креплении терминала непосредственно к стене помещения (ЦТП, тепловая камера и т.п.), установку производить с использованием резиновой или другой влагоустойчивой подкладки. Подкладка крепится между стеной и терминалом.
4. Не допускать попадания влаги внутрь терминала во время его монтажа (при открывании крышки). В случае если влага попала внутрь терминала, необходимо тщательно просушить терминал и его элементы. Влага внутри терминала может привести к «ложному срабатыванию» системы контроля.