

Техническое описание iTHERM ModuLine TM121

Термометр с измерительной вставкой (термопреобразователь сопротивления или термопара), в комплекте со сварной защитной гильзой

Метрическое исполнение с базовой технологией для всех стандартных областей применения. Вставку можно заменить без прерывания технологического процесса



Применение

- Универсальное применение
- Для использования в невзрывоопасных зонах
- Диапазон измерения: -50 до +650 °C (-58 до +2 012 °F)
- Диапазон давления до 50 бар (725 фунт/кв. дюйм)
- Степень защиты: до IP 68

Преобразователь в головке датчика

Все преобразователи Endress+Hauser отличаются повышенной точностью и надежностью по сравнению с датчиками, подключаемыми напрямую. Простой подбор варианта путем выбора одного из следующих выходных сигналов и протоколов связи:

Аналоговый выход 4 до 20 мА, протокол HART®

Преимущества

- Экономичное, надежное измерение
- Удобство во всем, от выбора изделия до технического обслуживания
- Широкий выбор присоединений к процессу
- Связь по технологии Bluetooth® (вариант оснащения)



Содержание

Принцип действия и архитектура системы	3	Сертификаты и нормативы	32
iTHERM ModuLine – термометр общего назначения	3	Маркировка ЕС	32
Принцип измерения	3	Другие стандарты и директивы	32
Измерительная система	4	Электромагнитная совместимость (ЭМС)	32
Модульная конструкция	6	Испытание термогильзы	32
Вход	7	Сертификат материала	32
Измеряемая переменная	7	Калибровка	32
Диапазон измерения	7	Информация о заказе	32
Выход	7	Аксессуары	33
Выходной сигнал	7	Аксессуары для обслуживания	33
Линейка преобразователей температуры	7	Документация	34
Источник питания	8		
Назначение клемм	8		
Кабельные вводы	10		
Разъемы	10		
Защита от перенапряжения	11		
Рабочие характеристики	11		
Эталонные условия	11		
Максимальная погрешность измерения	12		
Влияние температуры окружающей среды	13		
Самонагрев	13		
Время отклика	13		
Калибровка	13		
Сопrotивление изоляции	15		
Монтаж	15		
Монтажные позиции	15		
Руководство по монтажу	15		
Окружающая среда	16		
Диапазон температур окружающей среды	16		
Температура хранения	16		
Влажность	16		
Климатический класс	16		
Степень защиты	16		
Ударопрочность и вибростойкость	16		
Электромагнитная совместимость (ЭМС)	16		
Технологический процесс	16		
Диапазон рабочей температуры	16		
Диапазон рабочего давления	16		
Механическая конструкция	17		
Конструкция, размеры	17		
Масса	20		
Материал	20		
Присоединения к процессу	21		
Вставки	29		
Шероховатость поверхности	29		
Присоединительные головки	29		

Принцип действия и архитектура системы

**iTHERM ModuLine –
термометр общего
назначения**

Этот термометр является частью линейки модульных термометров для промышленного применения.

Определяющие факторы при выборе подходящего прибора



Усовершенствованная технология

Усовершенствованные термометры изготовлены с применением передовых технологий и отличаются такими особенностями, как сменная вставка, быстросъемная удлинительная шейка (iTHERM QuickNeck), виброустойчивая и быстродействующая сенсорная технология (iTHERM StrongSens и QuickSens) и функции безопасности, такие как сертификация для использования во взрывоопасных зонах, вторичное технологическое уплотнение (Dual Seal) или категория SIL

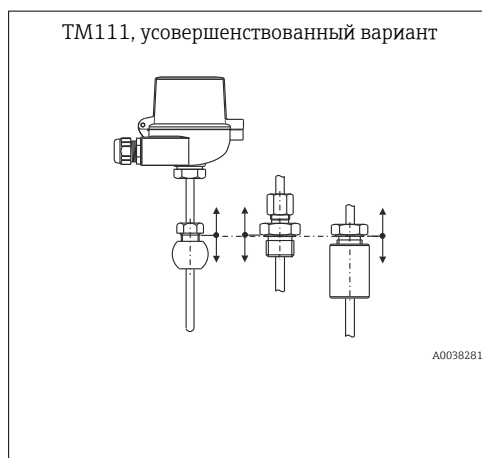

Базовая технология

Термометры в «базовом» исполнении характеризуются простейшей сенсорной технологией и представляют собой недорогую альтернативу высокотехнологичным термометрам. В некоторых термометрах такого рода вставки не являются сменными. Возможно только применение в невзрывоопасных зонах.

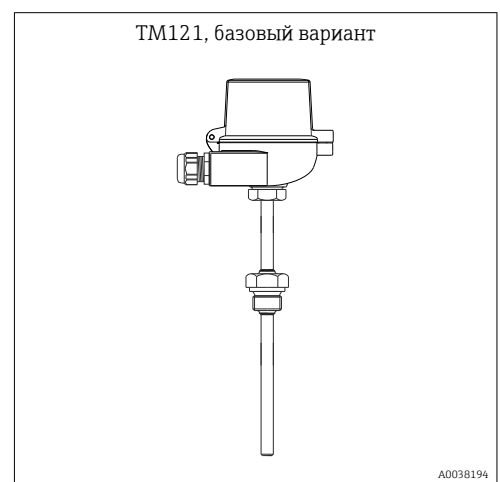
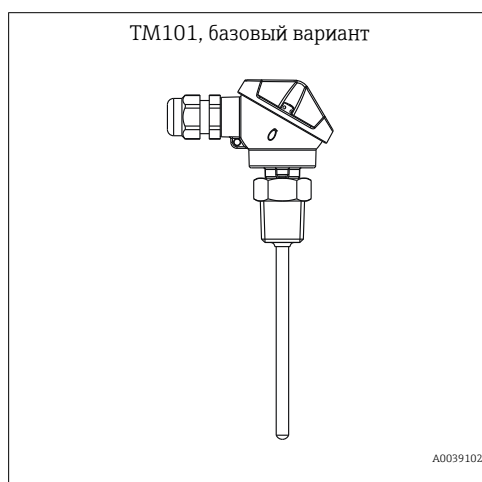

Принцип измерения

Термометр сопротивления (ТС)

В описываемых термометрах сопротивления используется датчик температуры Pt100 (соответствующий стандарту IEC 60751). Это чувствительный к температуре платиновый резистор с сопротивлением 100 Ω при температуре 0 °C (32 °F) и с температурным коэффициентом $\alpha = 0,003851 \text{ } ^\circ\text{C}^{-1}$.

Существуют два основных исполнения платиновых термометров сопротивления:

- **Спиралевидные элементы (WW):** на керамической подложке расположена двойная спираль из сверхчистой платины. Верхняя и нижняя части чувствительного элемента герметизируются защитным керамическим покрытием. Такие термометры сопротивления не только упрощают воспроизводимые измерения, но и обеспечивают долгосрочную стабильность зависимости сопротивления от температуры в пределах диапазона температур до 600 °C (1 112 °F). Датчики такого типа имеют сравнительно большой размер, поэтому более чувствительны к вибрациям.
- **Термометр сопротивления с тонкопленочным платиновым чувствительным элементом (TF):** тонкий слой сверхчистой платины около 1 мкм наносится на керамическую подложку в условиях вакуума и структурируется фотолитографическим методом. Образованные таким способом токопроводящие платиновые дорожки создают сопротивление при измерении. Сверху наносятся защитные покрытия и пассивирующие слои, надежно защищающие тонкое платиновое напыление от загрязнения и окисления даже при высоких температурах.

Основным преимуществом тонкопленочных датчиков температуры перед спиралевидными является более высокая устойчивость к вибрации. При высокой температуре в тонкопленочных чувствительных элементах наблюдается относительно небольшое отклонение зависимости сопротивления от температуры от стандартной кривой по IEC 60751, обусловленное принципом работы. Как следствие, тонкопленочные чувствительные элементы могут обеспечить класс допуска А в соответствии со стандартом IEC 60751 только при температуре не более 300 °C (572 °F).

Термопары (ТС)

Термопары представляют собой сравнительно простые и прочные датчики температуры, в которых для измерения температуры применяется эффект Зеебека, состоящий в следующем: если два проводника, изготовленные из разных материалов, соединены в одной точке и на проводниках имеется перепад температуры, то между свободными концами проводников появляется слабое электрическое напряжение, которое можно измерить. Это напряжение называют термоэлектрическим напряжением или электродвижущей силой (ЭДС). Его значение зависит от типа проводящих материалов и разницы температур между «точкой измерения» (спаем двух проводников) и «холодным спаем» (открытыми концами проводников). Соответственно, термопары главным образом обеспечивают измерение разностей температуры. Определение абсолютного значения температуры в точке измерения на основе этих данных возможно в том случае, если соответствующая температура на холодном спае известна или измерена отдельно и учтена путем компенсации. Комбинации материалов и соответствующие характеристики «термоэлектрическое напряжение/температура» для большинства всеупотребительных типов термопар стандартизованы и приведены в стандартах IEC 60584 и ASTM E230/ANSI MC96.1.

Измерительная система

Компания Endress+Hauser предлагает широкий ассортимент оптимизированных устройств, предназначенных для точек измерения температуры – ассортимент компании включает в себя все необходимое для эффективной интеграции точек измерения в имеющиеся установки. Это, в частности:

- Блок питания/барьер искрозащиты
- Модули дисплеев
- Защита от перенапряжения



Для получения дополнительной информации см. брошюру «Системные компоненты – решения для комплексной точки измерения» (FA00016K/EN)

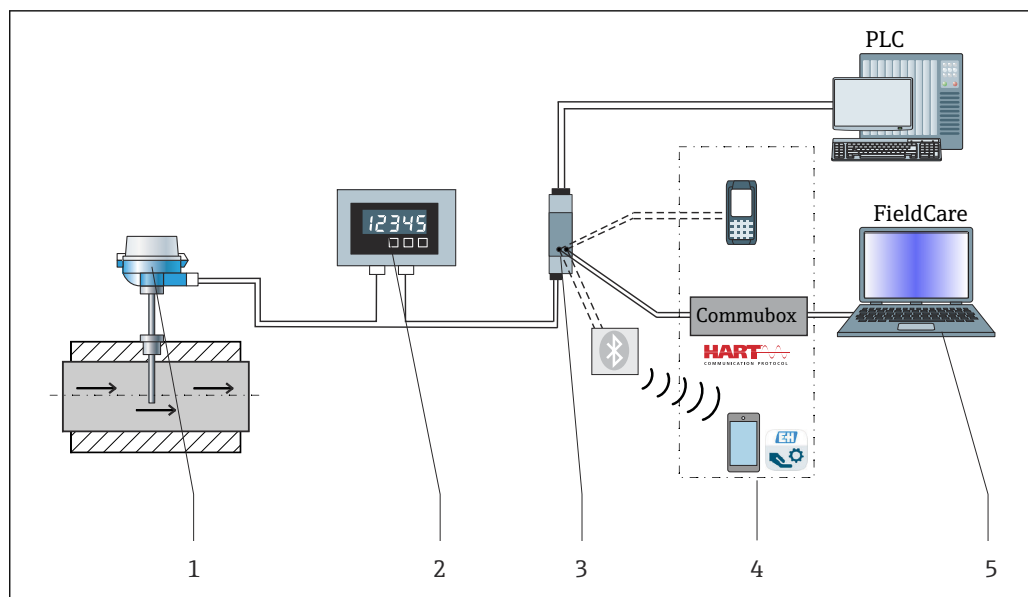

A0035235

- 1 Пример области применения: схема точки измерения, в которой используются дополнительные устройства Endress+Hauser
- 1 Смонтированный термометр iTHERM с поддержкой протокола связи HART®
 - 2 Индикатор сигналов RIA15 с питанием по токовой петле. Он интегрирован в токовую петлю и отображает измеряемый сигнал или переменные процесса HART® в цифровой форме. Для индикатора сигналов не нужен внешний источник питания. Питание осуществляется непосредственно от токовой петли. Подробная информация приведена в техническом описании (см. раздел "Документация"), .
 - 3 Активный барьер искрозащиты RN221N – активный барьер искрозащиты RN221N (24 В пост. тока, 30 мА) имеет гальванически изолированный выход для передачи напряжения на преобразователи с питанием по сигнальной цепи. Входное напряжение универсального источника питания может находиться в диапазоне 20...250 В пост./перем. тока, 50/60 Гц, т.е. источник питания может использоваться в любых международных электрических сетях. Подробная информация приведена в техническом описании (см. раздел "Документация"), .
 - 4 Примеры организации связи: портативный коммуникатор HART® (FieldXpert), Commubox FXA195 для искробезопасной связи по протоколу HART® с ПО FieldCare через интерфейс USB, технология Bluetooth® через приложение SmartBlue.
 - 5 FieldCare – это средство управления парком приборов на основе технологий FDT, разработанное компанией Endress+Hauser. Подробные сведения см. в разделе «Аксессуары».

Модульная конструкция

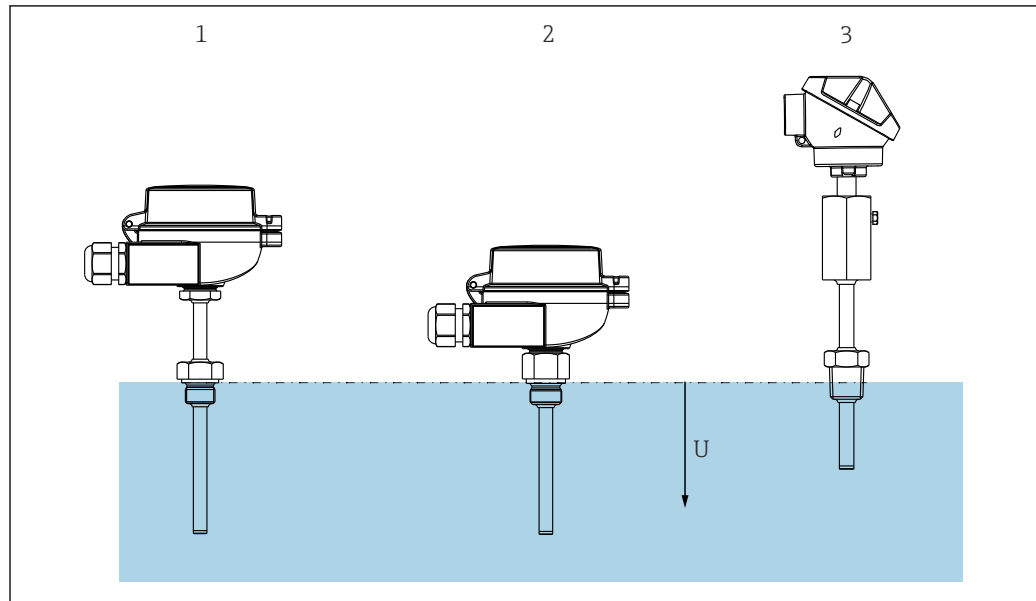



A0038904

2 Выпускаются термометры в различных вариантах исполнения

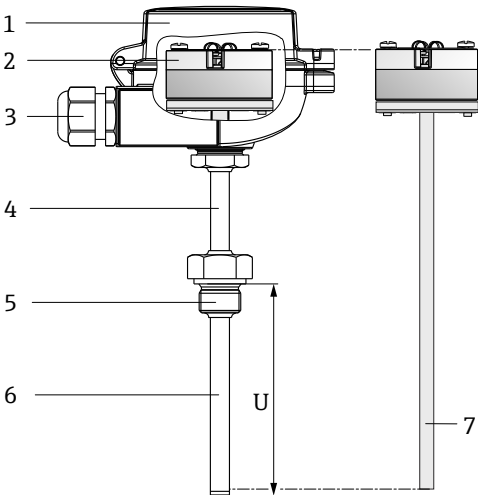
- 1 С термогильзой и шейкой (в зависимости от выбранной конструкции и типа присоединения к процессу)
 2 С термогильзой и резьбовым присоединением к процессу - шейка определяется выбранной конструкцией
 3 Специальная конструкция с головкой Mignon
 U Глубина погружения

Конструкция	Варианты выбора
	<p>1: присоединительная головка</p> <ul style="list-style-type: none"> ■ Алюминиевая, высокая или низкая головка, со смотровым окном для дисплея или без окна ■ Миниатюрная головка Mignon, в которой нет места для преобразователя (для датчиков прямого подключения) <p>Преимущества:</p> <ul style="list-style-type: none"> ■ Недорогие присоединительные головки небольших размеров ■ Дополнительный дисплей: локальный дисплей для повышения надежности
	<p>2: подключение проводов, электрическое подключение, выходной сигнал</p> <ul style="list-style-type: none"> ■ Керамический клеммный отсек ■ Свободные концы проводов ■ Преобразователь в головке датчика (4–20 мА, HART®) ■ Съемный дисплей (опционально)
	<p>3: разъем или кабельное уплотнение</p> <ul style="list-style-type: none"> ■ Разъем M12 ■ Полиамидные кабельные уплотнения
	<p>4: шейка</p> <p>Шейка входит в состав термогильзы и не отсоединяется</p>
	<p>5: присоединение к процессу</p> <ul style="list-style-type: none"> ■ Резьбовое присоединение к процессу с метрической резьбой, резьбой типа NPT или G ■ Обжимные фитинги ■ Фланец согласно DIN или ASME

Конструкция		Варианты выбора
	6: термогильза	<ul style="list-style-type: none"> ■ Диаметр $\varnothing 9$ мм (0,35 дюйм) или $\varnothing 11$ мм (0,43 дюйм) ■ Прямой наконечник ■ Специальная конструкция для сопряжения с миниатюрной присоединительной головкой Mignon <p> Проверку устойчивости к механическим нагрузкам в зависимости от условий монтажа и условий процесса можно провести в интерактивном режиме с помощью модуля расчета термогильз, входящего в состав программного обеспечения Endress+Hauser Applicator. Этот расчет действителен для термогильз, соответствующих стандарту DIN. См. раздел «Аксессуары». →  33</p>
	7: измерительная вставка	<p>Диаметр $\varnothing 6$ мм ($\frac{1}{4}$ дюйм)</p> <ul style="list-style-type: none"> ■ Тонкопленочный датчик – термометр сопротивления (TF) для диапазона измерения: -50 до $+200$ °C (-58 до $+392$ °F) ■ Термопара типа К для диапазона измерения до 650 °C ($1\,202$ °F) <p> Преимущества: Надежное, прочное и экономичное средство измерения температуры</p>

Вход

Измеряемая переменная Температура (линейная зависимость передаваемого сигнала от температуры)

Диапазон измерения Зависит от типа используемого датчика.

Тип датчика	Диапазон измерения
Pt100, тонкопленочный	-50 до $+200$ °C (-58 до $+392$ °F)
Термопара (TC), тип К	-40 до $+650$ °C (-40 до $+1\,202$ °F)

Выход

Выходной сигнал Как правило, значение измеряемой величины может передаваться одним из двух способов:

- подключение чувствительных элементов напрямую – передача значений измеряемой величины с чувствительного элемента осуществляется без использования преобразователя;
- посредством любых используемых протоколов передачи данных путем выбора подходящего преобразователя температуры iTEMP от Endress+Hauser. Все преобразователи, перечисленные ниже, устанавливаются непосредственно в присоединительной головке и подключаются к чувствительному элементу датчика.

Линейка преобразователей температуры Датчики температуры, оснащенные преобразователями iTEMP, представляют собой полностью готовые к установке решения, позволяющие повысить эффективность измерения температуры за счет значительного повышения точности и надежности по сравнению с чувствительными элементами, подключаемыми напрямую, а также за счет сокращения затрат на подключение и техническое обслуживание.

Преобразователи 4 до 20 мА в головке датчика

Указанные преобразователи обеспечивают высокую степень универсальности и, тем самым, широкий диапазон возможностей применения. Настройка преобразователей iTEMP не представляет сложности, не занимает много времени и осуществляется с помощью ПК. Компания Endress+Hauser предлагает бесплатное программное обеспечение для настройки, доступное для загрузки с веб-сайта Endress+Hauser. Дополнительную информацию см. в техническом описании.

Преобразователи HART® в головке датчика

Преобразователь представляет собой прибор с 2 проводным подключением, одним или двумя измерительными входами и одним аналоговым выходом. Этот прибор обеспечивает передачу преобразованных сигналов, поступающих от термометров сопротивления и термопар, а также сигналов сопротивления и напряжения по протоколу HART®. Быстрое и простое управление, визуализация и техническое обслуживание с помощью универсальных конфигурационных инструментов типа FieldCare, DeviceCare или FieldCommunicator 375/475. Встроенный интерфейс Bluetooth® для беспроводного просмотра измеренных значений и настройки с помощью приложения SmartBlue, разработанного специалистами E+H (опционально). Для получения дополнительной информации см. техническое описание.

Преимущества преобразователей iTEMP

- Двойной или одинарный вход с датчика (опционально для определенных моделей преобразователей).
- Съемный дисплей (опционально для определенных моделей преобразователей).
- Непревзойденная надежность, точность и долговременная стабильность в критически важных процессах.
- Математические функции.
- Контроль дрейфа термометра, функции резервирования и диагностики датчика.
- Для преобразователей с двойным входом: возможность согласования датчика и преобразователя на основе коэффициентов Календара – ван Дюзена.

Источник питания



Соединительные провода датчика оснащены наконечниками. Номинальный диаметр наконечника составляет 1,3 мм (0,05 дюйм)

Назначение клемм

Тип подключения термометра сопротивления

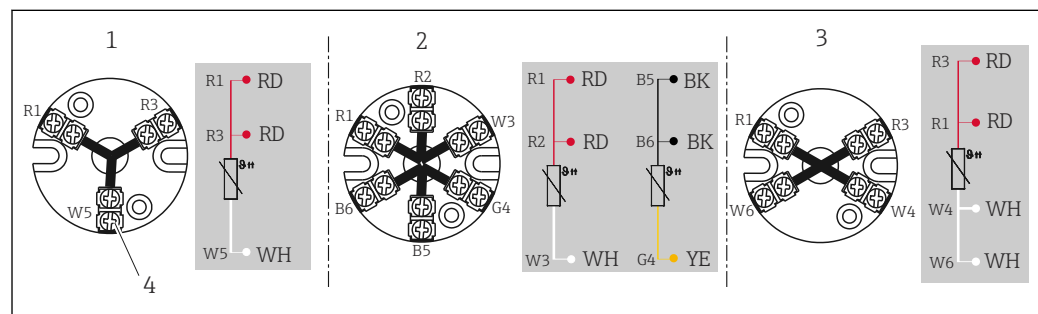

A0045453

3 Установленный клеммный блок

- 1 3-проводное подключение, одиночный датчик
- 2 2 x 3-проводное подключение, одиночный датчик
- 3 4-проводное подключение, одиночный датчик
- 4 Наружный винт

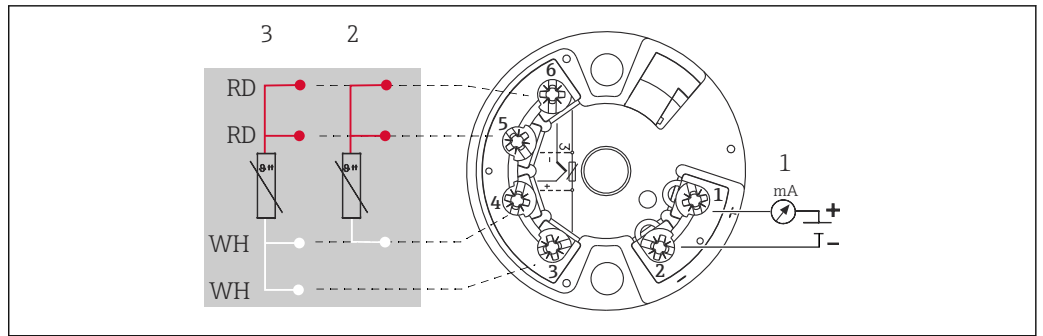

A0045600

▣ 4 Преобразователь в головке датчика TMT18x (один вход)

- 1 Источник питания преобразователя в головке датчика и подключение аналогового выхода 4 до 20 мА или цифровой шины
- 2 ТС, 3-проводное подключение
- 3 ТС, 4-проводное подключение

Выпускается только с винтовыми клеммами

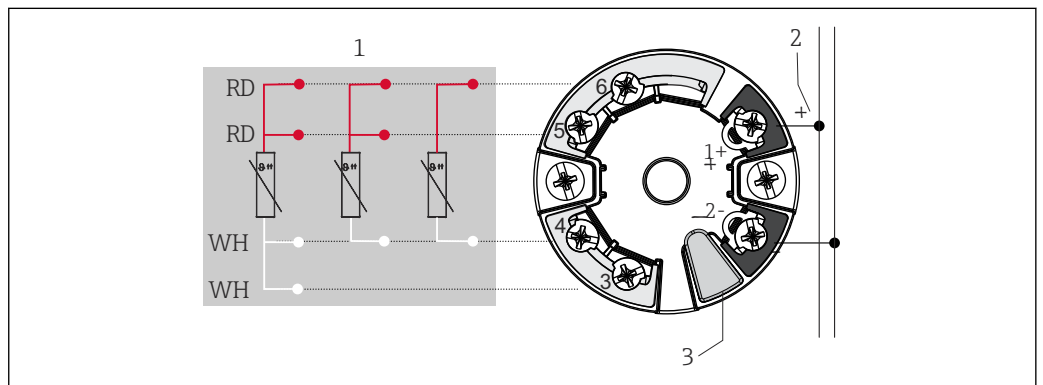

A0045464

▣ 5 Преобразователь TMT7x в головке датчика (один вход)

- 1 Вход датчика, ТС и Ом: 4-, 3- и 2-проводное подключение
- 2 Источник питания или соединение цифровой шины
- 3 Подключение дисплея/интерфейс CDI

Если винтовые клеммы не выбраны явно или установлен двойной датчик, то прибор оснащается пружинными клеммами.

Тип подключения термопары (ТС)

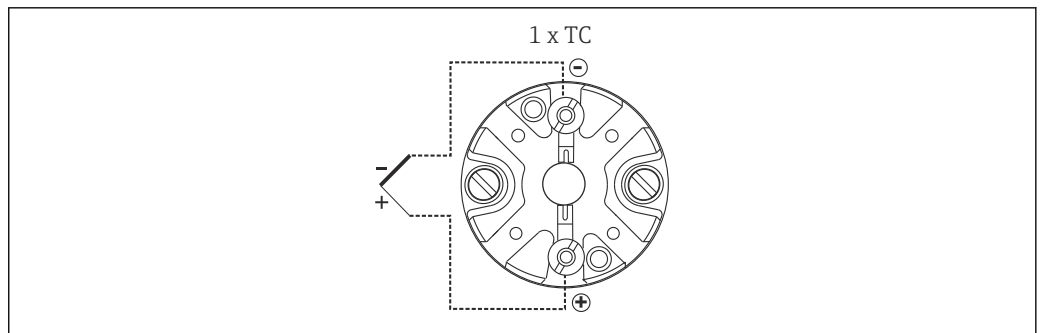

A0038997

▣ 6 Установленный клеммный блок

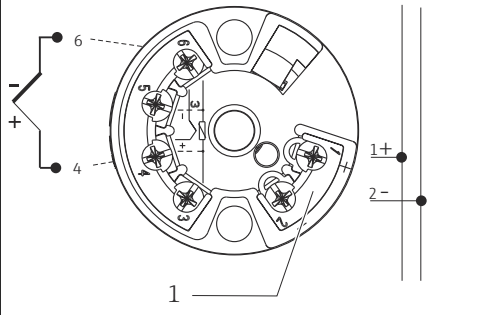
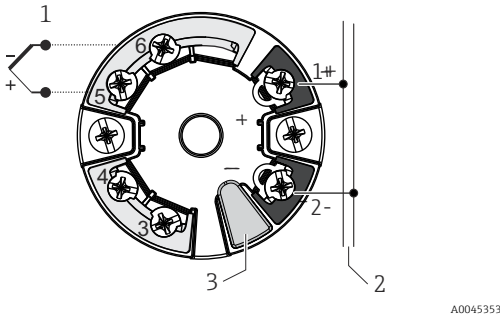
Преобразователь TMT18x в головке датчика (один вход) ¹⁾	Преобразователь TMT7x в головке датчика (одинарный вход) ²⁾
 <p>1 Источник питания преобразователя в головке датчика и подключение аналогового выхода 4 до 20 мА или цифровой шины</p>	 <p>1 Вход датчика типа ТП, мВ 2 Источник питания, подключение шины 3 Подключение дисплея/интерфейс CDI</p>

- 1) Оснащается винтовыми клеммами
2) Если винтовые клеммы не выбраны явно или установлен двойной датчик, то прибор оснащается пружинными клеммами.

Цветовая кодировка проводов термопары

Согласно стандарту IEC 60584	Согласно стандарту ASTM E230
Тип К: зеленый (+), белый (-)	Тип К: желтый (+), красный (-)

Кабельные вводы

См. раздел «Присоединительные головки» → 29

Кабельные вводы следует выбирать на стадии конфигурирования прибора.

Разъемы

Компания Endress+Hauser предлагает широкий выбор разъемов для простой и быстрой интеграции термометра в систему управления технологическим процессом. В следующих таблицах приведено назначение клемм для различных комбинаций штекерных разъемов.

Аббревиатуры

#1	Порядок: первый преобразователь/первая вставка	#2	Порядок: второй преобразователь/вторая вставка
i	Изолировано. Провода, маркированные символом i, не подключаются и изолируются термоусадочными трубками.	YE	Желтый
GND	Заземление. Провода, маркированные надписью GND, подключаются к внутреннему заземляющему винту в присоединительной головке.	RD	Красный
BN	Коричневый	WH	Белый
GNYE	Желто-зеленый	PK	Розовый
BU	Синий	GN	Зеленый
GY	Серый	BK	Черный

Присоединительная головка с одним кабельным вводом

Разъем				
Резьба штекера	M12			
Номер клеммы	1	2	3	4
Электрическое подключение (присоединительная головка)				
Свободные провода, термопары не подключаются	Не подключены (не изолированы)			

Разъем				
3-проводной клеммный блок (1x Pt100)	RD	RD	WH	
4-проводной клеммный блок (1x Pt100)			WH	WH
6-проводной клеммный блок (2x Pt100)	RD (#1) ¹⁾	RD (#1) ¹⁾	WH (#1) ¹⁾	
1 x TMT 4–20 мА или HART®	+	i	-	i
2 x TMT, 4–20 мА или HART® в присоединительной головке с высокой крышкой	+(#1)	+(#2)	-(#1)	-(#2)
Положение контакта и цветовой код	 <p>1 BN 2 GNYE 3 BU 4 GY</p>			

A0018929

1) Второй Pt100 не подключен

Комбинация подключения: вставка – преобразователь

Вставка	Подключение преобразователя ¹⁾
	1 шт., 1-канальный
1x Pt100 или 1x термopара, свободные провода	Pt100 или термopара (#1): преобразователь (#1)
2x Pt100 или 1x термopара, свободные провода	Pt100 (#1): преобразователь (#1) Pt100 (#2), изолированный
1x Pt100 или 1x термopара с присоединительной головкой ²⁾	Pt100 или термopара (#1): преобразователь в крышке
2x Pt100 с клеммным блоком ²⁾	Pt100 (#1): преобразователь в крышке Pt100 (#2) не подключен

- Если выбраны 2 преобразователя в присоединительной головке, то преобразователь #1 устанавливается непосредственно на вставку. Преобразователь #2 устанавливается в высокую крышку. В стандартной комплектации невозможно заказать обозначение для второго преобразователя. Для адреса шины установлено значение по умолчанию, которое при необходимости должно быть изменено вручную перед вводом в эксплуатацию.
- Только в присоединительной головке с высокой крышкой, возможна установка только одного (1) преобразователя. Керамическая клеммная колодка автоматически устанавливается на вставку.

Защита от перенапряжения Для защиты модуля электроники термометра от избыточного напряжения в блоке питания и сигнальных кабелях/кабелях связи Endress+Hauser предлагает устройство защиты от перенапряжения HAW562 для монтажа на DIN-рейке и HAW569 для монтажа в полевом корпусе.



Дополнительные сведения см. в документах типа «Техническая информация»: TI01012K («Устройство защиты от перенапряжения HAW562») и TI01013K («Устройство защиты от перенапряжения HAW569»).

Рабочие характеристики

Эталонные условия

Эти данные важны для определения точности используемых измерительных преобразователей температуры. Дополнительные сведения приведены в документе «Техническое описание» к измерительным преобразователям температуры iTEMP.

Максимальная погрешность измерения

Термометр сопротивления (ТС), соответствующий стандарту IEC 60751

Класс	Макс. значения допуска (°C)	Характеристики
Максимальная ошибка датчика (ТС)		
Кл. А	$\pm (0,15 + 0,002 t ^{1})$	
Кл. АА, ранее 1/3 кл. В	$\pm (0,1 + 0,0017 t ^{1})$	
Кл. В	$\pm (0,3 + 0,005 \cdot t ^{1})$	

1) $|t|$ = абсолютное значение температуры в °C

Для получения значений допусков в °F необходимо умножить результаты, выраженные в °C, на коэффициент 1,8.

Диапазоны температуры

Тип датчика	Диапазон рабочей температуры (классы А и В)
Pt100 (TF)	-50 до +200 °C (-58 до +392 °F)

Допустимые предельные отклонения термоЭДС от стандартных характеристик для термопар в соответствии со стандартами IEC 60584 и ASTM E230/ANSI MC96.1:

Стандарт	Тип	Стандартный допуск		Специальный допуск	
		Класс	Отклонение	Класс	Отклонение
IEC 60584	K (NiCr-NiAl)	2	$\pm 2,5 \text{ °C}$ (-40 до 333 °C) $\pm 0,0075 t $ (333 до 1200 °C)	1	$\pm 1,5 \text{ °C}$ (-40 до 375 °C) $\pm 0,004 t $ (375 до 1000 °C)

Стандарт	Тип	Стандартный допуск	Специальный допуск
ASTM E230/ANSI MC96.1		Отклонение, в любом случае применяется минимальное значение	
	K (NiCr-NiAl)	$\pm 2,2 \text{ K}$ или $\pm 0,02 t $ (-200 до 0 °C) $\pm 2,2 \text{ K}$ или $\pm 0,0075 t $ (0 до 1260 °C)	$\pm 1,1 \text{ K}$ или $\pm 0,004 t $ (0 до 1260 °C)

Влияние температуры окружающей среды Зависит от используемого преобразователя в головке датчика. Подробные сведения см. в технической информации.

Самонагрев Элементы термометра сопротивления являются пассивными резисторами, сопротивление которых измеряется с помощью внешнего тока. Этот измерительный ток вызывает самонагрев элемента термометра сопротивления, что в свою очередь приводит к дополнительной ошибке измерения. Кроме измерительного тока, на величину погрешности измерения также влияют проводимость и скорость потока технологической среды. При подключении преобразователя температуры Endress+Hauser iTEMP® (с очень малым током измерения) ошибкой вследствие самонагрева можно пренебречь.

Время отклика Испытания выполнены в воде при скорости потока 0,4 м/с (1,3 фута в секунду), согласно стандарту МЭК 60751; шаг изменения температуры составлял 10 К.

Типичные значения

Диаметр термогильзы: 9 мм (0,35 дюйм)	t ₅₀	t ₉₀
Вставка-термометр сопротивления	30 с	90 с
Вставка-термопара (ТС)	20 с	60 с

Типичные значения

Диаметр термогильзы: 11 мм (0,43 дюйм)	t ₅₀	t ₉₀
Вставка-термометр сопротивления	40 с	100 с
Вставка-термопара (ТС)	30 с	90 с

Калибровка

Калибровка термометров

Процесс калибровки предусматривает сравнение значений, измеренных испытываемым прибором, со значениями более точного калибровочного стандарта с использованием определенного и воспроизводимого способа измерения. Основной целью является определение отклонения измеренных значений, полученных с помощью испытываемого прибора, от действительных значений измеряемой переменной. Для термометров используются два различных метода:

- Калибровка с применением температур реперных точек, например температуры замерзания воды, равной 0 °С;
- Калибровка путем сравнения со значениями эталонного датчика температуры.

Подлежащий калибровке термометр должен показывать как можно более точное значение температуры в реперной точке или максимально близкое к показанию эталонного термометра. Обычно для калибровки термометра используются калибровочные ванны с регулируемой температурой, с очень однородными тепловыми значениями – или специальные калибровочные печи, в которые тестируемое устройство и эталонный термометр при необходимости можно ввести на достаточное расстояние. Погрешности, вызванные рассеиванием тепла, или недостаточная глубина погружения могут привести к снижению точности измерения. Имеющаяся точность измерения указывается в индивидуальном сертификате калибровки. Для аккредитованных калибровок согласно ISO 17025 погрешность измерения не должна превышать погрешность аккредитованного измерения более чем вдвое. При превышении этого предела может быть выполнена только заводская калибровка.

Оценка термометров

Если выполнить калибровку с приемлемой точностью измерения и передачей результатов не удастся, можно воспользоваться услугой по оценке термометров, предлагаемой Endress+Hauser клиентам (при наличии технических возможностей). Это делается в следующих случаях.

- Размеры технологического соединения или фланца слишком велики, или глубина погружения (IL) слишком мала, чтобы достаточно глубоко погрузить тестируемый термометр в калибровочную ванну или печь (см. следующую таблицу)
- Ввиду интенсивной теплопередачи вдоль трубки термометра результирующая температура датчика значительно отличается от фактической температуры ванны или печи.

Измеренное значение тестируемого термометра определяется с использованием максимально возможной глубины погружения, а конкретные условия измерения и результаты измерений документируются в сертификате оценки.

Согласование датчика и преобразователя

Кривая зависимости сопротивления от температуры для платиновых термометров сопротивления стандартизирована, но на практике редко удается точно выдерживать эти значения во всем диапазоне рабочей температуры. По этой причине платиновые датчики сопротивления подразделяются на классы допусков, такие как класс А, АА или В, в соответствии со стандартом МЭК 60751. Эти классы допусков описывают максимально допустимое отклонение характеристической кривой конкретного датчика от стандартной кривой, т. е. допустимую погрешность температурно-зависимой характеристики. Перевод измеренных значений сопротивления датчика в температуру в преобразователях температуры или других измерительных приборах часто подвержено значительным погрешностям, поскольку преобразование обычно основывается на стандартной характеристической кривой.

При использовании преобразователей температуры, выпускаемых компанией Endress+Hauser, эту погрешность преобразования можно значительно сократить путем согласования датчика и преобразователя. Последовательность согласования приведена ниже.

- Калибровка не менее чем при трех значениях температуры и определение характеристической кривой фактического температурного датчика
- Коррекция специфичной для датчика полиномиальной функции с использованием коэффициентов Календара-ван-Дюзена (КВД)
- Настройка преобразователя температуры с применением коэффициентов КВД конкретного датчика для корректного преобразования значений сопротивления в температуру
- Повторная калибровка перенастроенного преобразователя температуры с подключенным термометром сопротивления

Компания Endress+Hauser выполняет такое согласование датчиков с преобразователями в качестве отдельной услуги. Кроме того, специфичные для датчика полиномиальные коэффициенты платиновых термометров сопротивления обязательно регистрируются в каждом сертификате калибровки Endress+Hauser, если это возможно (как минимум для трех калибровочных точек), поэтому пользователь может самостоятельно надлежащим образом настроить соответствующие преобразователи температуры.

Для прибора Endress+Hauser выполняет стандартные калибровки при эталонной температуре -80 до $+600$ °C (-112 до $+1112$ °F) на основе правил ITS90 (международной температурной шкалы). Калибровки для других диапазонов температуры могут быть выполнены в региональном торговом представительстве Endress+Hauser по запросу. Калибровка является прослеживаемой в соответствии с национальными и международными стандартами. В сертификате калибровки указывается серийный номер прибора. Калибровке подлежит только вставка.

Для выполнения корректной калибровки необходимо соблюдать минимально допустимую глубину ввода (IL) вставки

 Учитывая ограничения, накладываемые геометрическими параметрами печи, при высокой температуре следует поддерживать минимальную глубину погружения, чтобы можно было выполнить калибровку с приемлемой погрешностью измерения. Эти же правила действуют при использовании преобразователя в головке датчика. Ввиду рассеивания тепла необходимо поддерживать минимальную глубину погружения, чтобы обеспечить работоспособность преобразователя -40 до $+85$ °C (-40 до $+185$ °F).

Температура калибровки	Минимальная глубина погружения (IL) в мм, без преобразователя в головке датчика
-196 °C ($-320,8$ °F)	120 мм (4,72 дюйм) ¹⁾
-80 до 250 °C (-112 до 482 °F)	Требований к минимальной глубине погружения нет ²⁾
251 до 550 °C ($483,8$ до 1022 °F)	300 мм (11,81 дюйм)
551 до 600 °C ($1023,8$ до 1112 °F)	400 мм (15,75 дюйм)

1) С преобразователем требуется не менее 150 мм (5,91 дюйм)

2) При температуре $+80$ до $+250$ °C ($+176$ до $+482$ °F) с преобразователем требуется не менее 50 мм (1,97 дюйм)

Сопrotивление изоляции

- Термометр сопротивления:
Сопrotивление изоляции согласно стандарту IEC 60751 > 100 МОм при 25 °С между клеммами и материалом оболочки, измеренное при испытательном напряжении не менее 100 V DC
- Термопара:
Сопrotивление изоляции согласно IEC 1515 между клеммами и материалом оболочки, измеренное при испытательном напряжении не менее 500 V DC:
 - > 1 ГОм при 20 °С
 - > 5 ГОм при 500 °С

Монтаж**Монтажные позиции**

Ограничений нет. Однако должен быть обеспечен автоматический слив технологической среды, исполнение которого зависит от особенностей конкретной области применения.

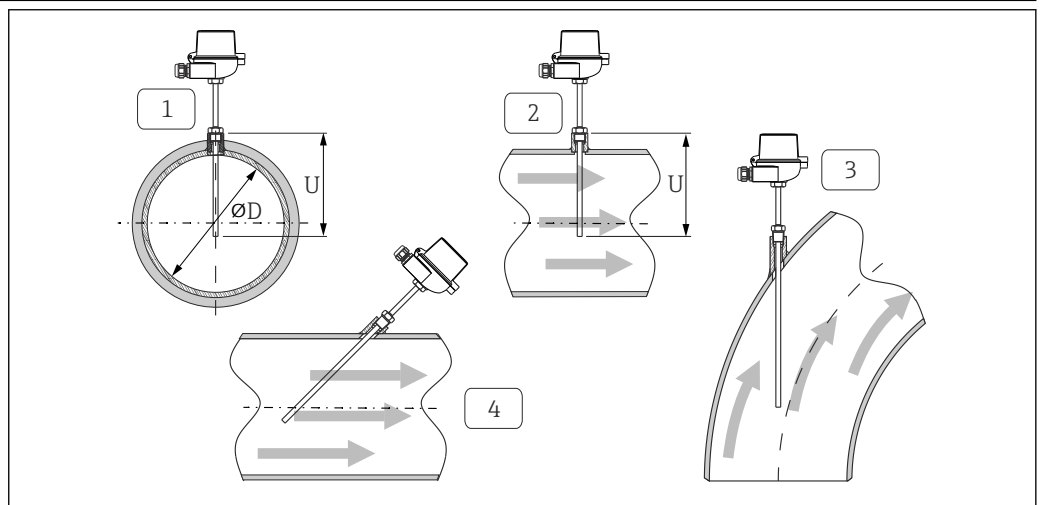
Руководство по монтажу

7 **Примеры монтажа**

- 1 - 2 В трубах с малой площадью поперечного сечения наконечник датчика должен достигать осевой линии трубы (U) или слегка выступать за нее.
- 3 - 4 Наклонная ориентация.

Длина погружения датчика температуры влияет на погрешность. При недостаточной длине погружения возможны погрешности измерения, обусловленные теплопроводностью через технологическое соединение и стенку резервуара. Поэтому при установке в трубе глубина погружения должна составлять не менее половины диаметра трубы. Другой вариант – монтаж под углом (см. позиции 3 и 4). При определении глубины погружения или монтажной глубины необходимо учитывать все параметры термометра и среды, подлежащей измерению (например, скорость потока и рабочее давление).

Ответные компоненты технологических соединений и уплотнения не поставляются вместе с термометром и должны быть заказаны отдельно, если это необходимо.

Окружающая среда

Диапазон температур окружающей среды	Присоединительная головка	Температура в °C (°F)
	Без устанавливаемого в головке преобразователя	Зависит от используемой присоединительной головки и кабельного уплотнения или разъема полевой шины, см. раздел «Присоединительные головки»
	С установленным в головке преобразователем	-40 до 85 °C (-40 до 185 °F)
	С установленным в головке преобразователем и дисплеем	-20 до 70 °C (-4 до 158 °F)
Температура хранения	Необходимые сведения см. в разделе с данными о температуре окружающей среды.	
Влажность	В зависимости от используемого преобразователя. Если используется преобразователь Endress+Hauser iTEMP в головке датчика. <ul style="list-style-type: none"> Допустимая конденсация соответствует МЭК 60 068-2-33. Максимальная относительная влажность: 95 % согласно МЭК 60068-2-30. 	
Климатический класс	Согласно EN 60654-1, класс C.	
Степень защиты	Максимальная – IP 66 (включая NEMA тип 4x), в зависимости от конструкции (присоединительная головка, разъем и пр.).	
Ударопрочность и вибростойкость	Вставки Endress+Hauser превосходят требования МЭК 60751, согласно которым необходима стойкость к толчкам и вибрации 3 г в диапазоне 10 до 500 Гц.	
Электромагнитная совместимость (ЭМС)	В зависимости от используемого преобразователя в головке датчика. Подробные сведения см. в техническом описании.	

Технологический процесс

Диапазон рабочей температуры	Зависит от типа датчика и материала используемой, максимум – -200 до +650 °C (-328 до +1 202 °F).	
Диапазон рабочего давления	$P_{\text{макс.}} = 50 \text{ бар (725 фунт/кв. дюйм)}$ Максимально допустимое рабочее давление зависит от различных факторов, таких как конструкция термометра, присоединение к процессу и рабочая температура. Дополнительную информацию о максимально допустимом рабочем давлении см. в разделе «Присоединение к процессу». <p> Проверку устойчивости к механическим нагрузкам в зависимости от условий монтажа и технологических параметров можно выполнить в интерактивном режиме с помощью модуля расчета термогильз, входящего в состав программного обеспечения Applicator, которое разработано компанией Endress+Hauser. https://portal.endress.com/webapp/applicator</p>	
Допустимая скорость потока в зависимости от глубины погружения и технологической среды	Максимальная скорость потока, допустимая для термометра, уменьшается с увеличением глубины погружения вставки в поток технологической среды. Кроме того, скорость потока зависит от диаметра наконечника термометра, типа технологической среды, рабочей температуры и рабочего давления. На следующих рисунках приведены примеры максимально допустимой скорости потока в воде и в перегретом паре при рабочем давлении 50 бар (725 фунт/кв. дюйм).	

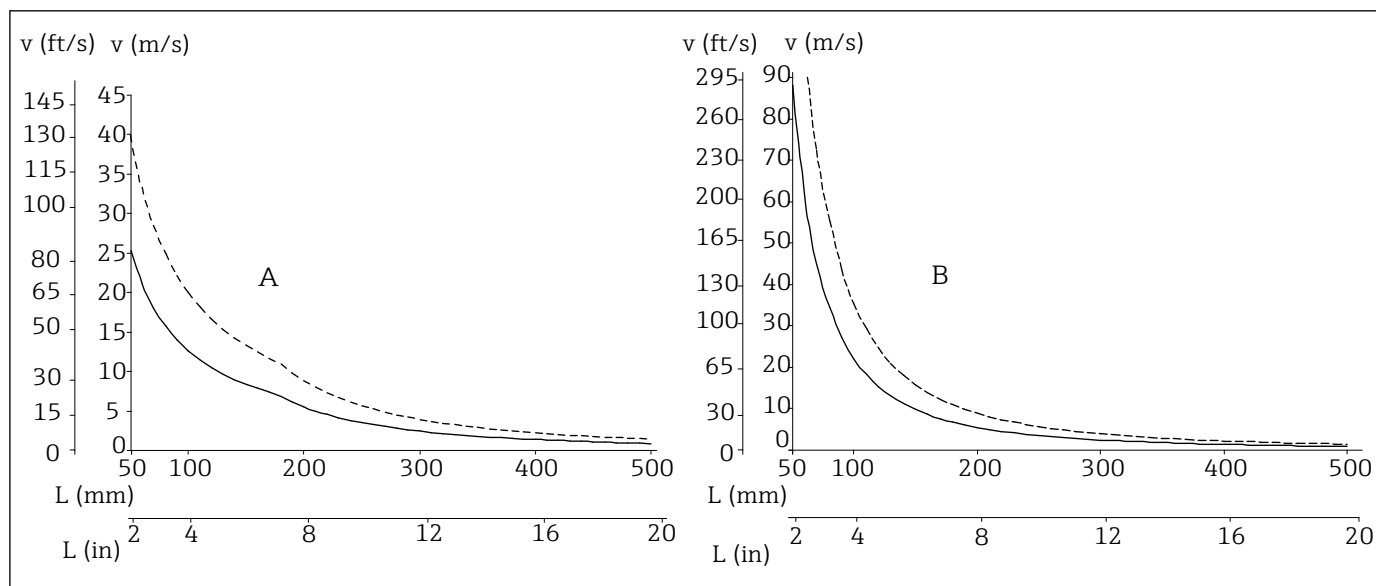

A0008605

- 8 Максимальная скорость потока для термогильзы диаметром 9 мм (0,35 дюйм) (——) или 12 мм (0,47 дюйм) (-----)
- A Технологическая среда: вода при $T = 50\text{ }^{\circ}\text{C}$ ($122\text{ }^{\circ}\text{F}$)
- B Технологическая среда: перегретый пар при $T = 400\text{ }^{\circ}\text{C}$ ($752\text{ }^{\circ}\text{F}$)
- L Глубина погружения
- v Скорость потока

Механическая конструкция

Конструкция, размеры

Все размеры в мм (дюймах). Конструкция термометра зависит от общего конструктивного исполнения:

- термометр без надставки, DIN 43772, форма 2;
- надставка DIN 43772 формы 2G, 2F, 3G, 3F;
- конструкция с головкой Mignon.

i Некоторые размеры, такие как глубина погружения U, являются переменными, поэтому обозначены на следующих масштабных чертежах как отдельные позиции.

Переменные размеры:

Позиция	Описание
IL	Глубина ввода вставки
B	Толщина основания термогильзы: определена заранее, зависит от исполнения термогильзы (см. также индивидуальные табличные данные)
T	Длина надставки: определена заранее, зависит от исполнения термогильзы (см. также индивидуальные табличные данные)
U	Глубина погружения: переменная, зависит от конфигурации

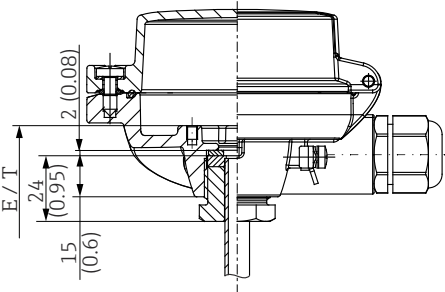
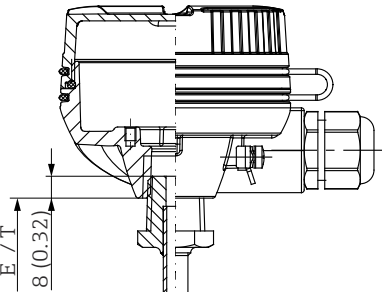
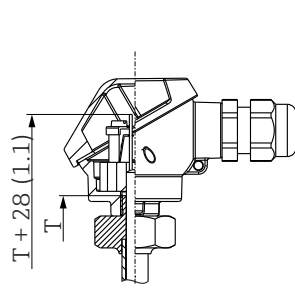
Позиция	Описание
	<p>Переменная для расчета глубины ввода вставки, зависит от длины вворачивания в резьбу присоединительной головки (M24 x 1,5 или NPT ½ дюйма), см. расчет глубины погружения (IL).</p> <div style="display: flex; justify-content: space-around; align-items: flex-start;"> <div style="text-align: center;"> <p>1 M24x1.5</p>  </div> <div style="text-align: center;"> <p>2 NPT ½"</p>  </div> <div style="text-align: center;"> <p>3</p>  </div> </div> <p>9 Варианты длины вворачивания в резьбу присоединительной головки M24 x 1,5 и NPT ½ дюйма</p> <ol style="list-style-type: none"> 1 Метрическая резьба M24 x 1,5 2 Коническая резьба NPT ½ дюйма 3 Переходник M10 x 1 для присоединительной головки Mignon
ØID	<p>Диаметр термогильзы, 9 x 1,25 мм или 11 x 2 мм</p> <p>Допуски диаметра</p> <ul style="list-style-type: none"> ■ Нижний предел допуска: 0,0 мм ■ Верхний предел допуска: +0,1 мм

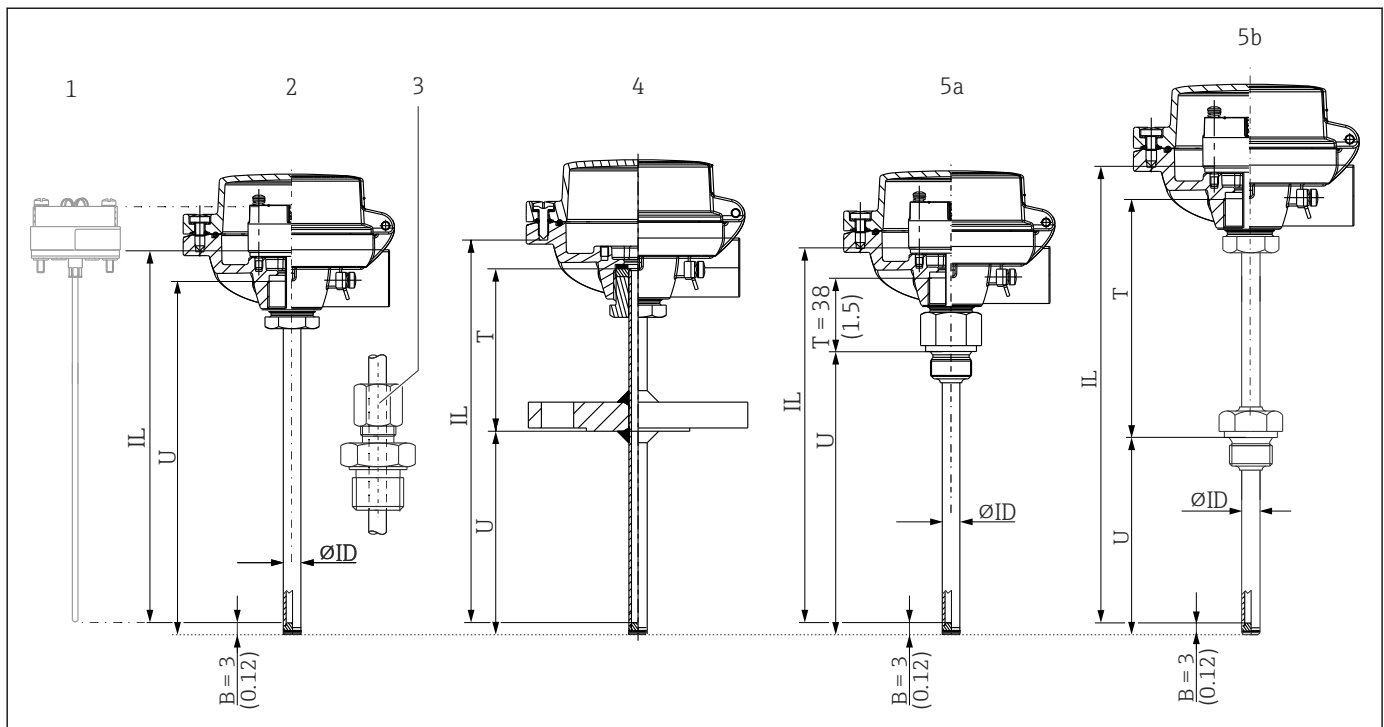

- 1 Измерительная вставка со смонтированным преобразователем
- 2 Без присоединения к процессу, без шейки
- 3 С обжимным фитингом, без шейки
- 4 С фланцевым присоединением к процессу, с шейкой
- 5a С резьбовым присоединением к процессу, шейка определяется выбранной конструкцией
- 5b С резьбовым присоединением к процессу, с шейкой

Расчет глубины ввода (IL) ¹⁾

Исполнения 2 и 3:	Для присоединительной головки с резьбой M24 (с головкой TA30A, TA20AB): IL = U + 11 мм (28 дюйм) Для присоединительной головки с резьбой NPT ½" (с головкой TA30EB): IL = U + 26 мм (66 дюйм)
Исполнения 4 и 5 (a + b):	Для присоединительной головки с резьбой M24 (с головкой TA30A, TA20AB): IL = U + T + 11 мм (28 дюйм) Для присоединительной головки с резьбой NPT ½" (с головкой TA30EB): IL = U + T + 26 мм (66 дюйм) Длина надставки T определяется конструкцией.

1) В качестве вставки используется сменная вставка TS111

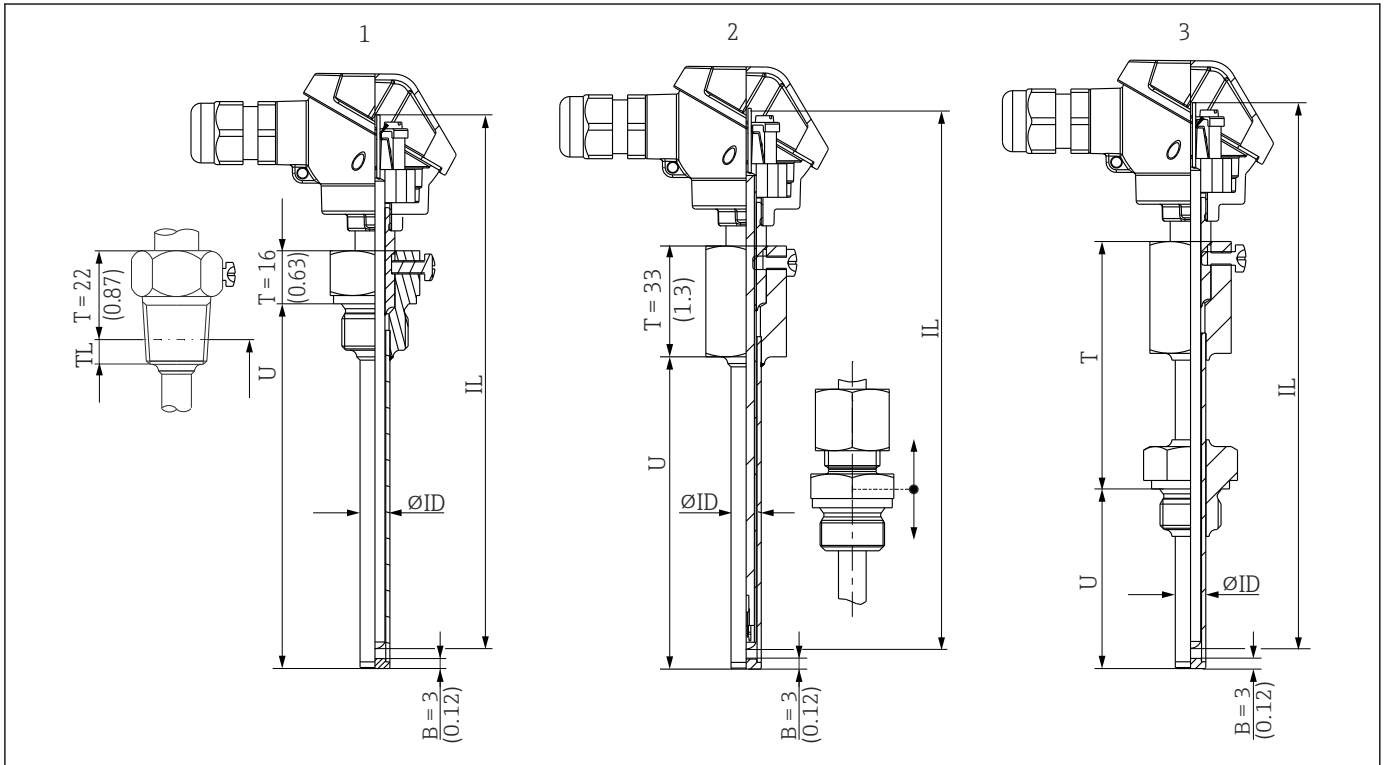

A0038922

10 Конструкция термометра с головкой Migpon

- 1 С резьбовым присоединением к процессу, цилиндрическим или коническим, без шейки
- 2 Без присоединения к процессу, альтернативный вариант – обжимной фитинг
- 3 С присоединением к процессу, резьба или фланец, с шейкой

Расчет глубины ввода: IL = U + T + 38 мм (96,5 дюйм) ¹⁾

Длина шейки влияет на температуру в присоединительной головке (см. следующий рисунок). Эта температура должна оставаться в пределах допустимого диапазона, приведенного в разделе «Рабочие условия».

1) В таком варианте исполнения вставку заменить невозможно.

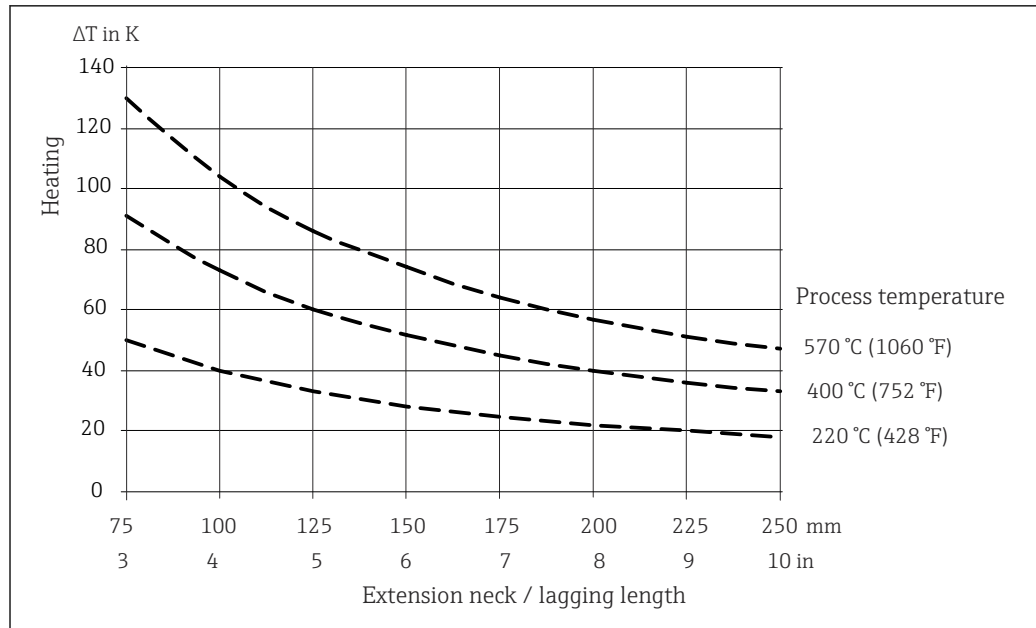

A0045611

11 Нагрев присоединительной головки в зависимости от рабочей температуры. Температура в присоединительной головке = температура окружающей среды 20 °C (68 °F) + ΔT

График можно использовать для расчета температуры преобразователя.

Пример: при рабочей температуре 220 °C (428 °F) и длине шейки 100 мм (3,94 дюйм) теплопередача составляет 40 К (72 °F). Следовательно, температура преобразователя составляет 40 К (72 °F) плюс температура окружающей среды, например 25 °C (77 °F): 40 К (72 °F) + 25 °C (77 °F) = 65 °C (149 °F).

Результат: температура преобразователя соответствует норме, длина надставки достаточна.

Масса

1 до 10 кг (2 до 22 lbs) в стандартном исполнении.

Материал

Значения температур для непрерывной эксплуатации, указанные в следующей таблице, представляют собой справочные значения для использования различных материалов в воздухе и без какой-либо существенной механической нагрузки. Максимальные рабочие температуры могут быть значительно ниже при экстремальных условиях эксплуатации, например при высокой механической нагрузке или применении в агрессивной среде.

i Обратите внимание, что максимально допустимая температура всегда зависит в том числе от используемого датчика температуры!

Название материала	Сокращенное наименование	Рекомендуемая максимальная температура для непрерывного использования на воздухе	Параметры
AISI 316L/1.4404 1.4435	X2CrNiMo17-12-2 X2CrNiMo18-14-3	650 °C (1202 °F)	<ul style="list-style-type: none"> Аустенитная нержавеющая сталь Высокая общая коррозионная стойкость Повышенная коррозионная стойкость в средах с содержанием хлора и кислот или неокислительной атмосфере за счет добавления молибдена (например, фосфорная и серная кислоты, уксусная и винная кислоты при небольшой концентрации) Повышенная стойкость к межкристаллической и точечной коррозии По сравнению с 1.4404, 1.4435 обладает более высокой коррозионной стойкостью и более низким содержанием дельта-феррита
Alloy600/2.4816	NiCr15Fe	1100 °C (2012 °F)	<ul style="list-style-type: none"> Сплав никеля и хрома с высокой стойкостью к агрессивным, окислительным и восстановительным атмосферам даже при высоких температурах Устойчивость к коррозии, вызываемой газообразным хлором и хлорсодержащими средами, а также многими другими минеральными и органическими кислотами, морской водой и т.д. Коррозия в воде высшей степени очистки Не предназначено для использования в серосодержащей атмосфере

Присоединения к процессу Резьба

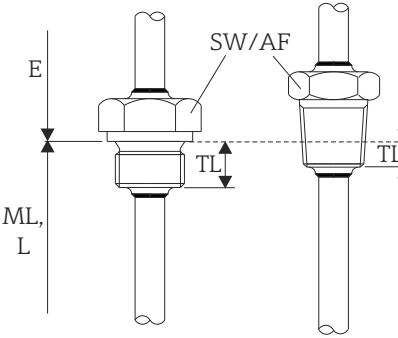
Резбовое присоединение к процессу	Исполнение		Размеры		Технические свойства
			Длина резьбы (TL) в мм (дюймах)	Размер под ключ AF (мм)	
 <p>12 Цилиндрический (слева) и конический (справа) варианты исполнения</p> <p>A0008620</p>	М	M20 x 1,5	14 мм (0,55 дюйм)	27	Максимально допустимое рабочее давление для резьбового присоединения к процессу: <ul style="list-style-type: none"> 140 бар (2031 фунт/кв. дюйм) при +40 °C (+140 °F) 85 бар (1233 фунт/кв. дюйм) при +400 °C (+752 °F)
		M27 x 2	16 мм (0,63 дюйм)	32	
		M33 x 2	18 мм (0,71 дюйм)	41	

Резьбовое присоединение к процессу	Исполнение		Размеры		Технические свойства
			Длина резьбы (TL) в мм (дюймах)	Размер под ключ AF (мм)	
	G	G ½ дюйма DIN / BSP	15 мм (0,6 дюйм)	27	
	NPT	NPT ½ дюйма	8 мм (0,32 дюйм)	22	

i Обжимные фитинги из стали марки 316L не подлежат повторному использованию вследствие деформации. Это относится ко всем деталям обжимного фитинга! Новый обжимной фитинг должен крепиться в другом месте, так как фитинг повреждает термогильзу в месте обжима. Обжимные фитинги из материала PEEK запрещено использовать при температуре ниже температуры, при которой осуществлялся их монтаж. Причиной тому является невозможность обеспечения герметичности вследствие температурного сжатия материала PEEK.

При более высоких требованиях настоятельно рекомендуется использовать фитинги типа SWAGELOCK или аналогичные.

Обжимной фитинг

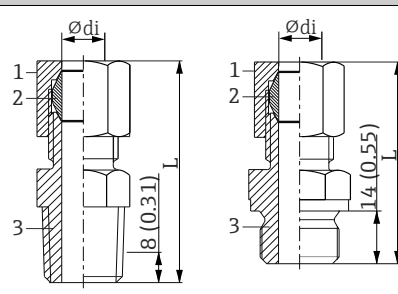
Тип ТК40	Исполнение	Размеры			Технические свойства
		Ødi	L	Размер под ключ AF	
 <p>1 Гайка 2 Наконечник 3 Присоединение к процессу</p>	<p>NPT ½ дюйма, материал наконечника 316L G ½ дюйма, материал наконечника 316L G 1 дюйм, материал наконечника 316L</p>	9 мм (0,35 дюйм)	<p>NPT ½ дюйма: 52 мм (2,05 дюйм) G ½ дюйма: 47 мм (1,85 дюйм) G 1 дюйм: 66 мм (2,6 дюйм)</p>	<p>NPT ½ дюйма: 24 мм (0,95 дюйм) G ½ дюйма: 27 мм (1,06 дюйм) G 1 дюйм: 41 мм (1,61 дюйм)</p>	<p>■ P_{макс.} : 40 бар (580 фунт/кв. дюйм) при +200 °C (+392 °F) ■ P_{макс.} : 25 бар (363 фунт/кв. дюйм) при +400 °C (+752 °F) Минимальный момент затяжки 70 Н·м</p>
		11 мм (0,43 дюйм)			

Фланцы

i Поставляются фланцы из нержавеющей стали AISI 316L с номером материала 1.4404 или 1.4435. В отношении температурной стабильности материалы 1.4404 и 1.4435 находятся в одной группе под номером 13E0 в стандарте DIN EN 1092-1 (табл. 18) и под номером 023b в стандарте JIS B2220: 2004 (табл. 5). Фланцы, стандартизированные по правилам ASME, сгруппированы в табл. 2-2.2 стандарта ASME B16.5-2013. Дюймы переводятся в метрические единицы измерения (дюйм – мм) с использованием коэффициента 2,54. В стандарте ASME метрические данные округляются до 0 или до 5.

Исполнения

- Фланцы DIN соответствуют стандарту DIN 2527, разработанному Германским институтом стандартизации.
- Фланцы EN соответствуют европейским стандартам DIN EN 1092-1:2002-06 и 2007.
- Фланцы ASME соответствуют стандарту ASME B16.5-2013, разработанному Американским обществом инженеров-механиков.
- Фланцы JIS соответствуют японскому промышленному стандарту B2220:2004.

Геометрические параметры уплотняемых поверхностей

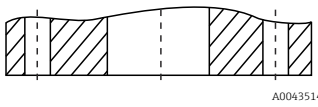
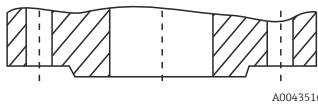
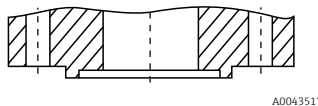
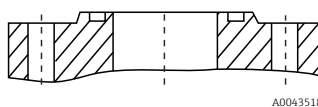
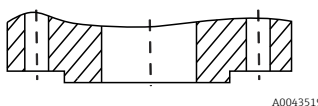
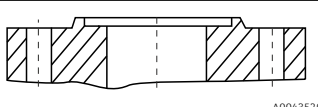
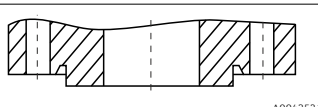
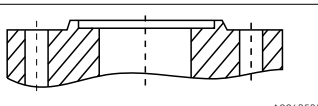
Фланцы	Уплотняемая поверхность	DIN 2526 ¹⁾		DIN EN 1092-1		
		Форма	Rz (мкм)	Форма	Rz (мкм)	Ra (мкм)
Без выступающей поверхности		A B	– 40 до 160	A ²⁾	12,5 до 50	3,2 до 12,5
С выступающей поверхностью		C D E	40 до 160 40 16	B1 ³⁾ B2	12,5 до 50 3,2 до 12,5	3,2 до 12,5 0,8 до 3,2
Шип		F	–	C	3,2 до 12,5	0,8 до 3,2
Паз		N		D		
Выступ		V 13	–	E	12,5 до 50	3,2 до 12,5
Впадина		R 13		F		
Выступ		V 14	Под уплотнительные кольца	H	3,2 до 12,5	3,2 до 12,5
Впадина		R 14		G		

- 1) Содержится в стандарте DIN 2527.
- 2) Как правило, PN2,5–PN40.
- 3) Как правило, начиная с PN63.

Фланцы, соответствующие устаревшему стандарту DIN, совместимы с новым стандартом DIN EN 1092-1. Изменение номинального давления: устаревшие стандарты DIN, PN64 → DIN EN 1092-1 PN63.

Высота выступающей поверхности ¹⁾

Стандарт	Фланцы	Высота выступающей поверхности f	Допуск
DIN EN 1092-1:2002-06	Все типы	2 (0,08)	0 –1 (–0,04)
DIN EN 1092-1:2007	≤ DN 32		
	> DN 32 – DN 250	3 (0,12)	0 –2 (–0,08)
	> DN 250 – DN 500	4 (0,16)	0 –3 (–0,12)
	> DN 500	5 (0,19)	0 –4 (–0,16)
ASME B16.5 - 2013	≤ класс 300	1,6 (0,06)	±0,75 (±0,03)
	≥ класс 600	6,4 (0,25)	0,5 (0,02)

Стандарт	Фланцы	Высота выступающей поверхности f	Допуск
JIS B2220:2004	< DN 20	1,5 (0,06) 0	-
	> DN 20 – DN 50	2 (0,08) 0	
	> DN 50	3 (0,12) 0	

1) Размеры в мм (дюймах).

Фланцы EN (DIN EN 1092-1)

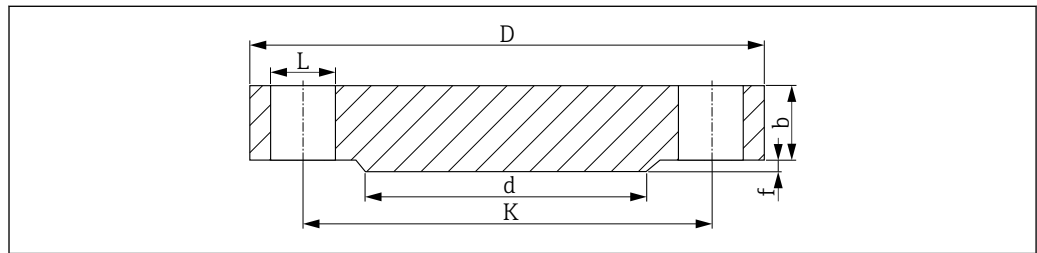

A0029176

13 Выступающая поверхность B1

- L* Диаметр отверстия
d Диаметр выступающей поверхности
K Диаметр делительной окружности
D Диаметр фланца
b Общая толщина фланца
f Высота выступающей поверхности (обычно 2 мм (0,08 дюйм))

PN16¹⁾

DN	D	b	K	d	L	примерно, кг (фунты)
25	115 (4,53)	18 (0,71)	85 (3,35)	68 (2,68)	4 x Ø14 (0,55)	1,50 (3,31)
32	140 (5,51)	18 (0,71)	100 (3,94)	78 (3,07)	4 x Ø18 (0,71)	2,00 (4,41)
40	150 (5,91)	18 (0,71)	110 (4,33)	88 (3,46)	4 x Ø18 (0,71)	2,50 (5,51)
50	165 (6,5)	18 (0,71)	125 (4,92)	102 (4,02)	4 x Ø18 (0,71)	2,90 (6,39)
65	185 (7,28)	18 (0,71)	145 (5,71)	122 (4,80)	8 x Ø18 (0,71)	3,50 (7,72)
80	200 (7,87)	20 (0,79)	160 (6,30)	138 (5,43)	8 x Ø18 (0,71)	4,50 (9,92)
100	220 (8,66)	20 (0,79)	180 (7,09)	158 (6,22)	8 x Ø18 (0,71)	5,50 (12,13)
125	250 (9,84)	22 (0,87)	210 (8,27)	188 (7,40)	8 x Ø18 (0,71)	8,00 (17,64)
150	285 (11,2)	22 (0,87)	240 (9,45)	212 (8,35)	8 x Ø22 (0,87)	10,5 (23,15)
200	340 (13,4)	24 (0,94)	295 (11,6)	268 (10,6)	12 x Ø22 (0,87)	16,5 (36,38)
250	405 (15,9)	26 (1,02)	355 (14,0)	320 (12,6)	12 x Ø26 (1,02)	25,0 (55,13)
300	460 (18,1)	28 (1,10)	410 (16,1)	378 (14,9)	12 x Ø26 (1,02)	35,0 (77,18)

1) Размеры в следующих таблицах приведены в миллиметрах (дюймах), если не указано иное.

PN25

DN	D	b	K	d	L	примерно, кг (фунты)
25	115 (4,53)	18 (0,71)	85 (3,35)	68 (2,68)	4 x Ø14 (0,55)	1,50 (3,31)
32	140 (5,51)	18 (0,71)	100 (3,94)	78 (3,07)	4 x Ø18 (0,71)	2,00 (4,41)
40	150 (5,91)	18 (0,71)	110 (4,33)	88 (3,46)	4 x Ø18 (0,71)	2,50 (5,51)

DN	D	b	K	d	L	примерно, кг (фунты)
50	165 (6,5)	20 (0,79)	125 (4,92)	102 (4,02)	4 x Ø18 (0,71)	3,00 (6,62)
65	185 (7,28)	22 (0,87)	145 (5,71)	122 (4,80)	8 x Ø18 (0,71)	4,50 (9,92)
80	200 (7,87)	24 (0,94)	160 (6,30)	138 (5,43)	8 x Ø18 (0,71)	5,50 (12,13)
100	235 (9,25)	24 (0,94)	190 (7,48)	162 (6,38)	8 x Ø22 (0,87)	7,50 (16,54)
125	270 (10,6)	26 (1,02)	220 (8,66)	188 (7,40)	8 x Ø26 (1,02)	11,0 (24,26)
150	300 (11,8)	28 (1,10)	250 (9,84)	218 (8,58)	8 x Ø26 (1,02)	14,5 (31,97)
200	360 (14,2)	30 (1,18)	310 (12,2)	278 (10,9)	12 x Ø26 (1,02)	22,5 (49,61)
250	425 (16,7)	32 (1,26)	370 (14,6)	335 (13,2)	12 x Ø30 (1,18)	33,5 (73,9)
300	485 (19,1)	34 (1,34)	430 (16,9)	395 (15,6)	16 x Ø30 (1,18)	46,5 (102,5)

PN40

DN	D	b	K	d	L	примерно, кг (фунты)
25	115 (4,53)	18 (0,71)	85 (3,35)	68 (2,68)	4 x Ø14 (0,55)	1,50 (3,31)
32	140 (5,51)	18 (0,71)	100 (3,94)	78 (3,07)	4 x Ø18 (0,71)	2,00 (4,41)
40	150 (5,91)	18 (0,71)	110 (4,33)	88 (3,46)	4 x Ø18 (0,71)	2,50 (5,51)
50	165 (6,5)	20 (0,79)	125 (4,92)	102 (4,02)	4 x Ø18 (0,71)	3,00 (6,62)
65	185 (7,28)	22 (0,87)	145 (5,71)	122 (4,80)	8 x Ø18 (0,71)	4,50 (9,92)
80	200 (7,87)	24 (0,94)	160 (6,30)	138 (5,43)	8 x Ø18 (0,71)	5,50 (12,13)
100	235 (9,25)	24 (0,94)	190 (7,48)	162 (6,38)	8 x Ø22 (0,87)	7,50 (16,54)
125	270 (10,6)	26 (1,02)	220 (8,66)	188 (7,40)	8 x Ø26 (1,02)	11,0 (24,26)
150	300 (11,8)	28 (1,10)	250 (9,84)	218 (8,58)	8 x Ø26 (1,02)	14,5 (31,97)
200	375 (14,8)	36 (1,42)	320 (12,6)	285 (11,2)	12 x Ø30 (1,18)	29,0 (63,95)
250	450 (17,7)	38 (1,50)	385 (15,2)	345 (13,6)	12 x Ø33 (1,30)	44,5 (98,12)
300	515 (20,3)	42 (1,65)	450 (17,7)	410 (16,1)	16 x Ø33 (1,30)	64,0 (141,1)

PN63

DN	D	b	K	d	L	примерно, кг (фунты)
25	140 (5,51)	24 (0,94)	100 (3,94)	68 (2,68)	4 x Ø18 (0,71)	2,50 (5,51)
32	155 (6,10)	24 (0,94)	110 (4,33)	78 (3,07)	4 x Ø22 (0,87)	3,50 (7,72)
40	170 (6,69)	26 (1,02)	125 (4,92)	88 (3,46)	4 x Ø22 (0,87)	4,50 (9,92)
50	180 (7,09)	26 (1,02)	135 (5,31)	102 (4,02)	4 x Ø22 (0,87)	5,00 (11,03)
65	205 (8,07)	26 (1,02)	160 (6,30)	122 (4,80)	8 x Ø22 (0,87)	6,00 (13,23)
80	215 (8,46)	28 (1,10)	170 (6,69)	138 (5,43)	8 x Ø22 (0,87)	7,50 (16,54)
100	250 (9,84)	30 (1,18)	200 (7,87)	162 (6,38)	8 x Ø26 (1,02)	10,5 (23,15)
125	295 (11,6)	34 (1,34)	240 (9,45)	188 (7,40)	8 x Ø30 (1,18)	16,5 (36,38)
150	345 (13,6)	36 (1,42)	280 (11,0)	218 (8,58)	8 x Ø33 (1,30)	24,5 (54,02)
200	415 (16,3)	42 (1,65)	345 (13,6)	285 (11,2)	12 x Ø36 (1,42)	40,5 (89,3)
250	470 (18,5)	46 (1,81)	400 (15,7)	345 (13,6)	12 x Ø36 (1,42)	58,0 (127,9)
300	530 (20,9)	52 (2,05)	460 (18,1)	410 (16,1)	16 x Ø36 (1,42)	83,5 (184,1)

PN100

DN	D	b	K	d	L	примерно, кг (фунты)
25	140 (5,51)	24 (0,94)	100 (3,94)	68 (2,68)	4 x Ø18 (0,71)	2,50 (5,51)
32	155 (6,10)	24 (0,94)	110 (4,33)	78 (3,07)	4 x Ø22 (0,87)	3,50 (7,72)
40	170 (6,69)	26 (1,02)	125 (4,92)	88 (3,46)	4 x Ø22 (0,87)	4,50 (9,92)
50	195 (7,68)	28 (1,10)	145 (5,71)	102 (4,02)	4 x Ø26 (1,02)	6,00 (13,23)
65	220 (8,66)	30 (1,18)	170 (6,69)	122 (4,80)	8 x Ø26 (1,02)	8,00 (17,64)
80	230 (9,06)	32 (1,26)	180 (7,09)	138 (5,43)	8 x Ø26 (1,02)	9,50 (20,95)
100	265 (10,4)	36 (1,42)	210 (8,27)	162 (6,38)	8 x Ø30 (1,18)	14,0 (30,87)
125	315 (12,4)	40 (1,57)	250 (9,84)	188 (7,40)	8 x Ø33 (1,30)	22,5 (49,61)
150	355 (14,0)	44 (1,73)	290 (11,4)	218 (8,58)	12 x Ø33 (1,30)	30,5 (67,25)
200	430 (16,9)	52 (2,05)	360 (14,2)	285 (11,2)	12 x Ø36 (1,42)	54,5 (120,2)
250	505 (19,9)	60 (2,36)	430 (16,9)	345 (13,6)	12 x Ø39 (1,54)	87,5 (192,9)
300	585 (23,0)	68 (2,68)	500 (19,7)	410 (16,1)	16 x Ø42 (1,65)	131,5 (289,9)

Фланцы ASME (ASME B16.5-2013)

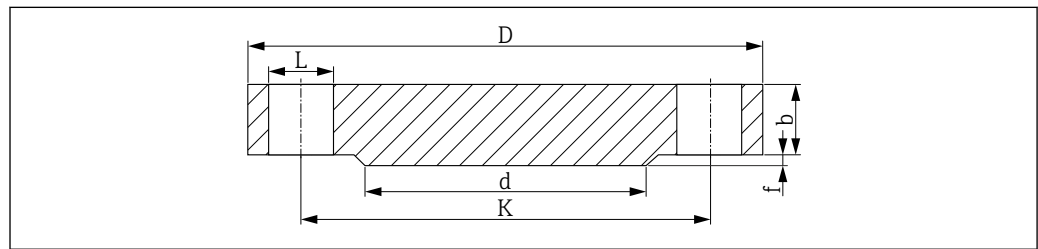

A0029175

14 Выступающая поверхность, RF

L Диаметр отверстия

d Диаметр выступающей поверхности

K Диаметр делительной окружности

D Диаметр фланца

b Общая толщина фланца

f Высота выступающей поверхности, класс 150/300: 1,6 мм (0,06 дюйм). Или начиная с класса 600: 6,4 мм (0,25 дюйм)

Качество обработки выступающей поверхности, Ra ≤ 3,2 до 6,3 мкм (126 до 248 микродюйм).

Класс 150¹⁾

DN	D	b	K	d	L	примерно, кг (фунты)
1 дюйм	108,0 (4,25)	14,2 (0,56)	79,2 (3,12)	50,8 (2,00)	4 x Ø15,7 (0,62)	0,86 (1,9)
1 ¼ дюйма	117,3 (4,62)	15,7 (0,62)	88,9 (3,50)	63,5 (2,50)	4 x Ø15,7 (0,62)	1,17 (2,58)
1 ½ дюйма	127,0 (5,00)	17,5 (0,69)	98,6 (3,88)	73,2 (2,88)	4 x Ø15,7 (0,62)	1,53 (3,37)
2 дюйма	152,4 (6,00)	19,1 (0,75)	120,7 (4,75)	91,9 (3,62)	4 x Ø19,1 (0,75)	2,42 (5,34)
2 ½ дюйма	177,8 (7,00)	22,4 (0,88)	139,7 (5,50)	104,6 (4,12)	4 x Ø19,1 (0,75)	3,94 (8,69)
3 дюйма	190,5 (7,50)	23,9 (0,94)	152,4 (6,00)	127,0 (5,00)	4 x Ø19,1 (0,75)	4,93 (10,87)
3 ½ дюйма	215,9 (8,50)	23,9 (0,94)	177,8 (7,00)	139,7 (5,50)	8 x Ø19,1 (0,75)	6,17 (13,60)
4 дюйма	228,6 (9,00)	23,9 (0,94)	190,5 (7,50)	157,2 (6,19)	8 x Ø19,1 (0,75)	7,00 (15,44)
5 дюймов	254,0 (10,0)	23,9 (0,94)	215,9 (8,50)	185,7 (7,31)	8 x Ø22,4 (0,88)	8,63 (19,03)
6 дюймов	279,4 (11,0)	25,4 (1,00)	241,3 (9,50)	215,9 (8,50)	8 x Ø22,4 (0,88)	11,3 (24,92)

DN	D	b	K	d	L	примерно, кг (фунты)
8 дюймов	342,9 (13,5)	28,4 (1,12)	298,5 (11,8)	269,7 (10,6)	8 x Ø22,4 (0,88)	19,6 (43,22)
10 дюймов	406,4 (16,0)	30,2 (1,19)	362,0 (14,3)	323,8 (12,7)	12 x Ø25,4 (1,00)	28,8 (63,50)

1) Размеры в следующих таблицах приведены в миллиметрах (дюймах), если не указано иное.

Класс 300

DN	D	b	K	d	L	примерно, кг (фунты)
1 дюйм	124,0 (4,88)	17,5 (0,69)	88,9 (3,50)	50,8 (2,00)	4 x Ø19,1 (0,75)	1,39 (3,06)
1 ¼ дюйма	133,4 (5,25)	19,1 (0,75)	98,6 (3,88)	63,5 (2,50)	4 x Ø19,1 (0,75)	1,79 (3,95)
1 ½ дюйма	155,4 (6,12)	20,6 (0,81)	114,3 (4,50)	73,2 (2,88)	4 x Ø22,4 (0,88)	2,66 (5,87)
2 дюйма	165,1 (6,50)	22,4 (0,88)	127,0 (5,00)	91,9 (3,62)	8 x Ø19,1 (0,75)	3,18 (7,01)
2 ½ дюйма	190,5 (7,50)	25,4 (1,00)	149,4 (5,88)	104,6 (4,12)	8 x Ø22,4 (0,88)	4,85 (10,69)
3 дюйма	209,5 (8,25)	28,4 (1,12)	168,1 (6,62)	127,0 (5,00)	8 x Ø22,4 (0,88)	6,81 (15,02)
3 ½ дюйма	228,6 (9,00)	30,2 (1,19)	184,2 (7,25)	139,7 (5,50)	8 x Ø22,4 (0,88)	8,71 (19,21)
4 дюйма	254,0 (10,0)	31,8 (1,25)	200,2 (7,88)	157,2 (6,19)	8 x Ø22,4 (0,88)	11,5 (25,36)
5 дюймов	279,4 (11,0)	35,1 (1,38)	235,0 (9,25)	185,7 (7,31)	8 x Ø22,4 (0,88)	15,6 (34,4)
6 дюймов	317,5 (12,5)	36,6 (1,44)	269,7 (10,6)	215,9 (8,50)	12 x Ø22,4 (0,88)	20,9 (46,08)
8 дюймов	381,0 (15,0)	41,1 (1,62)	330,2 (13,0)	269,7 (10,6)	12 x Ø25,4 (1,00)	34,3 (75,63)
10 дюймов	444,5 (17,5)	47,8 (1,88)	387,4 (15,3)	323,8 (12,7)	16 x Ø28,4 (1,12)	53,3 (117,5)

Класс 600

DN	D	b	K	d	L	примерно, кг (фунты)
1 дюйм	124,0 (4,88)	17,5 (0,69)	88,9 (3,50)	50,8 (2,00)	4 x Ø19,1 (0,75)	1,60 (3,53)
1 ¼ дюйма	133,4 (5,25)	20,6 (0,81)	98,6 (3,88)	63,5 (2,50)	4 x Ø19,1 (0,75)	2,23 (4,92)
1 ½ дюйма	155,4 (6,12)	22,4 (0,88)	114,3 (4,50)	73,2 (2,88)	4 x Ø22,4 (0,88)	3,25 (7,17)
2 дюйма	165,1 (6,50)	25,4 (1,00)	127,0 (5,00)	91,9 (3,62)	8 x Ø19,1 (0,75)	4,15 (9,15)
2 ½ дюйма	190,5 (7,50)	28,4 (1,12)	149,4 (5,88)	104,6 (4,12)	8 x Ø22,4 (0,88)	6,13 (13,52)
3 дюйма	209,5 (8,25)	31,8 (1,25)	168,1 (6,62)	127,0 (5,00)	8 x Ø22,4 (0,88)	8,44 (18,61)
3 ½ дюйма	228,6 (9,00)	35,1 (1,38)	184,2 (7,25)	139,7 (5,50)	8 x Ø25,4 (1,00)	11,0 (24,26)
4 дюйма	273,1 (10,8)	38,1 (1,50)	215,9 (8,50)	157,2 (6,19)	8 x Ø25,4 (1,00)	17,3 (38,15)
5 дюймов	330,2 (13,0)	44,5 (1,75)	266,7 (10,5)	185,7 (7,31)	8 x Ø28,4 (1,12)	29,4 (64,83)
6 дюймов	355,6 (14,0)	47,8 (1,88)	292,1 (11,5)	215,9 (8,50)	12 x Ø28,4 (1,12)	36,1 (79,6)
8 дюймов	419,1 (16,5)	55,6 (2,19)	349,3 (13,8)	269,7 (10,6)	12 x Ø31,8 (1,25)	58,9 (129,9)
10 дюймов	508,0 (20,0)	63,5 (2,50)	431,8 (17,0)	323,8 (12,7)	16 x Ø35,1 (1,38)	97,5 (214,9)

Класс 900

DN	D	b	K	d	L	примерно, кг (фунты)
1 дюйм	149,4 (5,88)	28,4 (1,12)	101,6 (4,0)	50,8 (2,00)	4 x Ø25,4 (1,00)	3,57 (7,87)
1 ¼ дюйма	158,8 (6,25)	28,4 (1,12)	111,3 (4,38)	63,5 (2,50)	4 x Ø25,4 (1,00)	4,14 (9,13)
1 ½ дюйма	177,8 (7,0)	31,8 (1,25)	124,0 (4,88)	73,2 (2,88)	4 x Ø28,4 (1,12)	5,75 (12,68)

DN	D	b	K	d	L	примерно, кг (фунты)
2 дюйма	215,9 (8,50)	38,1 (1,50)	165,1 (6,50)	91,9 (3,62)	8 x Ø25,4 (1,00)	10,1 (22,27)
2 ½ дюйма	244,4 (9,62)	41,1 (1,62)	190,5 (7,50)	104,6 (4,12)	8 x Ø28,4 (1,12)	14,0 (30,87)
3 дюйма	241,3 (9,50)	38,1 (1,50)	190,5 (7,50)	127,0 (5,00)	8 x Ø25,4 (1,00)	13,1 (28,89)
4 дюйма	292,1 (11,50)	44,5 (1,75)	235,0 (9,25)	157,2 (6,19)	8 x Ø31,8 (1,25)	26,9 (59,31)
5 дюймов	349,3 (13,8)	50,8 (2,0)	279,4 (11,0)	185,7 (7,31)	8 x Ø35,1 (1,38)	36,5 (80,48)
6 дюймов	381,0 (15,0)	55,6 (2,19)	317,5 (12,5)	215,9 (8,50)	12 x Ø31,8 (1,25)	47,4 (104,5)
8 дюймов	469,9 (18,5)	63,5 (2,50)	393,7 (15,5)	269,7 (10,6)	12 x Ø38,1 (1,50)	82,5 (181,9)
10 дюймов	546,1 (21,50)	69,9 (2,75)	469,0 (18,5)	323,8 (12,7)	16 x Ø38,1 (1,50)	122 (269,0)

Класс 1500

DN	D	b	K	d	L	примерно, кг (фунты)
1 дюйм	149,4 (5,88)	28,4 (1,12)	101,6 (4,0)	50,8 (2,00)	4 x Ø25,4 (1,00)	3,57 (7,87)
1 ¼ дюйма	158,8 (6,25)	28,4 (1,12)	111,3 (4,38)	63,5 (2,50)	4 x Ø25,4 (1,00)	4,14 (9,13)
1 ½ дюйма	177,8 (7,0)	31,8 (1,25)	124,0 (4,88)	73,2 (2,88)	4 x Ø28,4 (1,12)	5,75 (12,68)
2 дюйма	215,9 (8,50)	38,1 (1,50)	165,1 (6,50)	91,9 (3,62)	8 x Ø25,4 (1,00)	10,1 (22,27)
2 ½ дюйма	244,4 (9,62)	41,1 (1,62)	190,5 (7,50)	104,6 (4,12)	8 x Ø28,4 (1,12)	14,0 (30,87)
3 дюйма	266,7 (10,5)	47,8 (1,88)	203,2 (8,00)	127,0 (5,00)	8 x Ø31,8 (1,25)	19,1 (42,12)
4 дюйма	311,2 (12,3)	53,8 (2,12)	241,3 (9,50)	157,2 (6,19)	8 x Ø35,1 (1,38)	29,9 (65,93)
5 дюймов	374,7 (14,8)	73,2 (2,88)	292,1 (11,5)	185,7 (7,31)	8 x Ø41,1 (1,62)	58,4 (128,8)
6 дюймов	393,7 (15,50)	82,6 (3,25)	317,5 (12,5)	215,9 (8,50)	12 x Ø38,1 (1,50)	71,8 (158,3)
8 дюймов	482,6 (19,0)	91,9 (3,62)	393,7 (15,5)	269,7 (10,6)	12 x Ø44,5 (1,75)	122 (269,0)
10 дюймов	584,2 (23,0)	108,0 (4,25)	482,6 (19,0)	323,8 (12,7)	12 x Ø50,8 (2,00)	210 (463,0)

Термогильза с фланцем. Материал изготовления на никелевой основе

Если материал изготовления термогильзы Alloy 600 и Alloy C276 комбинируется с фланцевым присоединением к процессу, то по экономическим соображениям из сплава изготавливается только выступающая поверхность, а не весь фланец. Такая выступающая поверхность приваривается к фланцу из несущего материала 316L. Идентифицируется по коду заказа с обозначением материала Alloy600 > 316L или Alloy C276 > 316L.

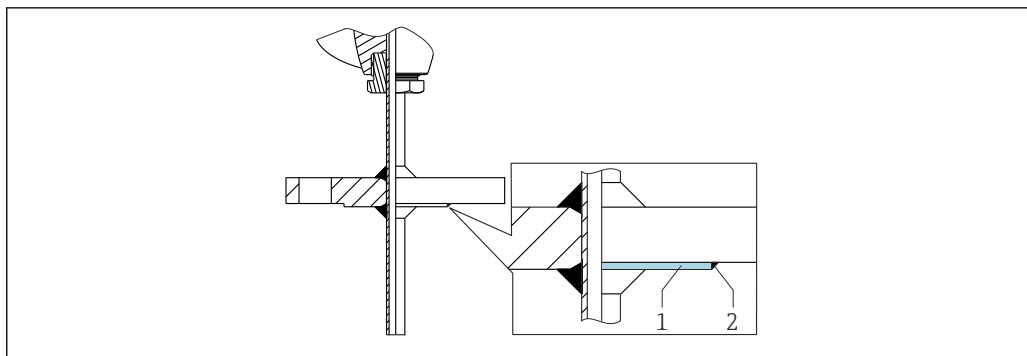

A0043523

- 1 Выступающая поверхность
2 Сварной шов

Вставки

В зависимости от конфигурации прибор может быть оснащен сменной вставкой.²⁾

Датчик	Стандартный тонкопленочный
Конструкция датчика; метод присоединения	1x или 2x Pt100, 3- или 4-проводное подключение, базовое исполнение, оболочка из нержавеющей стали
Вибростойкость наконечника вставки	До 3 g
Диапазон измерения; класс точности	-50 до +200 °C (-58 до +392 °F), класс А или В
Диаметр	6 мм (¼ дюйм)

Термопары (ТС)	Тип К
Конструкция датчика	Кабель в оболочке из сплава Alloy600, с минеральной изоляцией
Вибростойкость наконечника вставки	До 3 g
Диапазон измерения	-270 до 1 100 °C (-454 до 2 012 °F)
Тип подключения	Незаземленный горячий спай
Длина участка, чувствительного к температуре	Длина вставки
Диаметр	6 мм (¼ дюйм)

Вставки iTHERM могут быть поставлены в качестве запасных частей. Глубина погружения (IL) зависит, например, от глубины погружения термогильзы (U), толщины основания (B), длины надставки термогильзы (L). Глубину ввода (IL) необходимо учитывать при замене прибора. Формулы для расчета значения IL → 17



Для получения дополнительной информации о выпускаемой вставке iTHERM TS111 и TS211 с повышенной вибростойкостью и быстродействующим датчиком обратитесь к технической информации (TI01014T/09/ и TI01411T/09/).



Запасные части, выпускаемые в настоящее время для вашего изделия, можно найти в интернете по адресу http://www.products.endress.com/spareparts_consumables. Выберите соответствующее семейство изделий. При заказе запасных частей необходимо указывать серийный номер прибора! Глубина ввода IL автоматически рассчитывается по серийному номеру.

Шероховатость поверхности

Значения для смачиваемых поверхностей:

Стандартная поверхность

$R_a \leq 0,76 \text{ мкм}$ (0,03 микродюйм)

Присоединительные головки

Внутренняя форма и размеры всех присоединительных головок соответствуют требованиям стандарта DIN EN 50446. Присоединительные головки имеют плоский торец и присоединение для термометра с резьбой M24 x 1,5, G ½ или NPT ½ дюйма. Все размеры в мм (дюймах).

2) Не для присоединительной головки типа Mignon TA20L

Кабельные вводы, изображенные на схемах, соответствуют присоединениям M20 x 1,5 с невзрывозащищенными полиамидными кабельными уплотнениями. Приведенные технические характеристики относятся к исполнению без преобразователя в головке датчика. Требования к температуре окружающей среды для исполнения с преобразователем в головке датчика см. в разделе «Условия окружающей среды».

В качестве специального оснащения компания Endress+Hauser предлагает присоединительные головки с оптимизированным доступом к клеммам для упрощения монтажа и технического обслуживания.

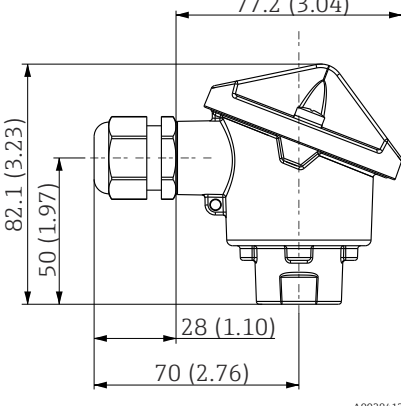
TA20AV	Спецификация
	<ul style="list-style-type: none"> ■ Класс защиты: IP 66/68, NEMA 4x ■ Температура: -40 до +100 °C (-40 до +212 °F), полиамидное кабельное уплотнение ■ Материал: алюминий с полиэфирным порошковым покрытием ■ Уплотнения: силикон ■ Резьбовой кабельный ввод: NPT ½ дюйма и M20 x 1,5 ■ Цвет: синий, RAL 5012 ■ Масса: примерно 300 г (10,6 унции)

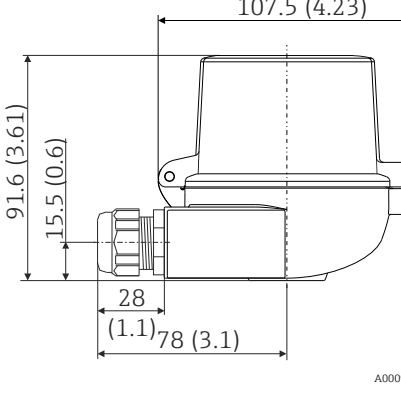
TA30A с окном для дисплея в крышке	Спецификация
	<ul style="list-style-type: none"> ■ Степень защиты <ul style="list-style-type: none"> ■ IP66/68 (включая NEMA тип 4x) ■ Для АТЕХ: IP66/67 ■ Температура: -50 до +150 °C (-58 до +302 °F) без кабельного уплотнения ■ Материал: алюминий с порошковым покрытием из полиэстера ■ Уплотнения: силикон ■ Резьба кабельного ввода: G ½", ½" NPT и M20 x 1,5 ■ Защитное фитинговое соединение: M24 x 1,5 ■ Цвет головки: синий, RAL 5012 ■ Цвет крышки: серый, RAL 7035 ■ Масса: 420 г (14,81 унции) ■ С дисплеем PID10 ■ Клеммы заземления, внутренняя и внешняя ■ Доступно с датчиками, отмеченными символом 3-A®

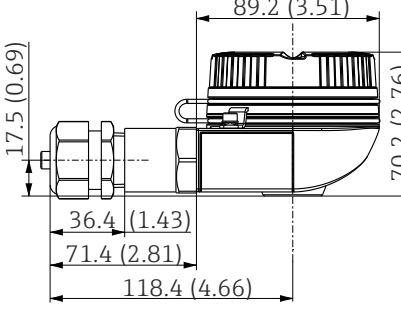
TA30EB	Спецификация
	<ul style="list-style-type: none"> ■ Резьбовая крышка ■ Степень защиты: IP 66/68 (NEMA 4x) ■ Температура: -50 до +150 °C (-58 до +302 °F) ■ Материал: алюминий с полиэфирным порошковым покрытием ■ Резьба: M20 x 1,5 ■ Удлинительная шейка/соединение термогильзы: NPT ½ дюйма ■ Цвет головки: синий, RAL 5012 ■ Цвет крышки: серый, RAL 7035 ■ Масса: примерно 400 г (14,11 унции) ■ Клемма заземления: внутренняя и внешняя

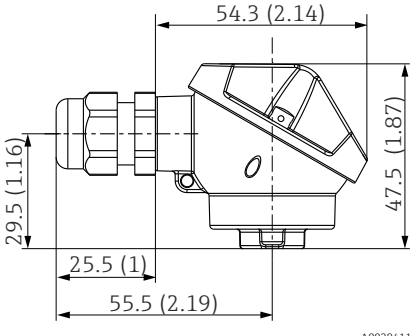
TA20L Mignon	Спецификация
	<ul style="list-style-type: none"> ■ Класс защиты: IP66 ■ Температура: -50 до +150 °C (-58 до +302 °F) без кабельного уплотнения ■ Материал: алюминий с полиэфирным порошковым покрытием ■ Уплотнения: силикон ■ Резьбовой кабельный ввод: M16 x 1,5 ■ Соединение защитной арматуры: M10 x 1 ■ Цвет головки: синий, RAL 5012 ■ Цвет крышки: серый, RAL 7035 ■ Масса: 420 г (14,81 унции) ■ Клеммы заземления нет

Кабельные уплотнения и разъемы

Тип ¹⁾	Пригодно для кабельного ввода	Степень защиты	Диапазон температуры
<ul style="list-style-type: none"> ■ Одно кабельное уплотнение из полиамида ■ Один разъем (M12 x 1,5, 4 контакта, 316) 	<ul style="list-style-type: none"> ■ TA20AB: один ввод NPT ½ дюйма или один ввод M20 x 1,5 ■ TA30EB: один ввод M20 x 1,5 ■ TA30A: один ввод M20 x 1,5 ■ TA20L Mignon: один ввод M16 x 1,5 	IP68	-40 до +100 °C (-40 до +212 °F)

1) Не относится к присоединительной головке типа TA20L Mignon

Сертификаты и нормативы

Маркировка ЕС	Изделие удовлетворяет требованиям общеевропейских стандартов. Таким образом, он соответствует положениям директив ЕС. Маркировка ЕС подтверждает успешное испытание изделия изготовителем.
Другие стандарты и директивы	<ul style="list-style-type: none"> ■ EN 60079: Сертификат АТЕХ для взрывоопасных областей ■ IEC 60529: Степень защиты, обеспечиваемая корпусами (код IP) ■ МЭК 61010-1. Требования по безопасности электрического оборудования для измерения, контроля и лабораторного применения ■ МЭК 60751. Промышленные платиновые термометры сопротивления ■ EN 50281-1-1: Электрические приборы, защищаемые с использованием корпусов ■ DIN 43772: Защитные гильзы ■ DIN EN 50446: Клеммные головки
Электромагнитная совместимость (ЭМС)	<p>ЭМС соответствует всем применимым требованиям стандарта МЭК/EN 61326 и рекомендациям NAMUR в отношении ЭМС (NE21). Подробная информация приведена в Декларации о соответствии.</p> <p>Максимальное отклонение при испытаниях на ЭМС: < 1 % от диапазона измерения.</p> <p>Устойчивость к помехам соответствует требованиям стандарта МЭК/EN 61326 в отношении промышленных зон</p> <p>Излучение помех соответствует требованиям стандарта МЭК/EN 61326 в отношении электрооборудования класса В</p>
Испытание термогильзы	Испытания термогильзы под давлением проводятся в соответствии со спецификациями стандарта DIN 43772. Для термогильзы с суженными или усеченными наконечниками, не соответствующими этому стандарту, испытания проводятся под давлением, предназначенным для соответствующих прямых термогильз. Датчики, предназначенные для использования во взрывоопасных зонах, во время испытаний подвергаются сравнительно высокому давлению. Испытания по другим спецификациям проводятся по запросу. Испытание на проникновение жидкости служит для проверки отсутствия трещин в сварных швах термогильзы.
Сертификат материала	Сертификат материала 3.1 (в соответствии со стандартом EN 10204) может быть заказан отдельно. «Сокращенная форма» сертификата включает в себя упрощенный вариант декларации без приложений, относящихся к материалам, применяемым в конструкции отдельного датчика, и гарантирует возможность отслеживания материалов при помощи идентификационного номера термометра. Данные об источнике материалов могут быть запрошены заказчиком позже в случае необходимости.
Калибровка	Заводская калибровка осуществляется в соответствии с внутренней процедурой в лаборатории Endress+Hauser, аккредитованной Европейской организацией по аккредитации (EA) согласно ISO/ГОСТ Р МЭК 17025. Калибровка, выполняемая в соответствии с директивами EA (SIT/Accredia) или (DKD/DAkkS), может быть заказана отдельно. Калибровке подлежит съемная вставка термометра. При использовании термометров без съемной вставки калибруется весь термометр целиком – от присоединения к процессу до наконечника датчика.

Информация о заказе

Подробные сведения об оформлении заказа можно получить в ближайшей торговой организации нашей компании (www.addresses.endress.com) или в разделе Product Configurator веб-сайта www.endress.com.

1. Выберите ссылку «Corporate».
2. Выберите страну.
3. Выберите ссылку «Продукты».
4. Выберите прибор с помощью фильтров и поля поиска.
5. Откройте страницу прибора.

Кнопка «Конфигурация» справа от изображения прибора позволяет перейти к разделу Product Configurator.



Конфигуратор – инструмент для индивидуальной конфигурации продукта

- Самые последние опции продукта
- В зависимости от прибора: прямой ввод специфической для измерительной точки информации, например, рабочего диапазона или языка настройки
- Автоматическая проверка совместимости опций
- Автоматическое формирование кода заказа и его расшифровка в формате PDF или Excel

Аксессуары

Для этого прибора поставляются различные аксессуары, которые можно заказать в Endress+Hauser как при поставке прибора, так и позднее. За подробной информацией о соответствующем коде заказа обратитесь в региональное торговое представительство Endress+Hauser или посетите страницу прибора на веб-сайте Endress+Hauser: www.endress.com.

Аксессуары для обслуживания

Принадлежности	Описание
Applicator	<p>Программное обеспечение для выбора и расчета измерительных приборов Endress+Hauser:</p> <ul style="list-style-type: none"> ■ Расчет всех необходимых данных для определения оптимального измерительного прибора, таких как падение давления, точность или присоединения к процессу; ■ Графическое представление результатов расчета. <p>Управление всеми связанными с проектом данными и параметрами на протяжении всего жизненного цикла проекта, документирование этих данных, удобный доступ.</p> <p>Applicator доступен: В сети Интернет по адресу: https://portal.endress.com/webapp/applicator.</p>
Аксессуары	Описание
Конфигуратор	<p>«Конфигуратор выбранного продукта» – средство для индивидуального конфигурирования изделия.</p> <ul style="list-style-type: none"> ■ Самая актуальная информация о вариантах конфигурации. ■ В зависимости от прибора: непосредственный ввод данных конкретной точки измерения, таких как диапазон измерения или язык управления. ■ Автоматическая проверка критериев исключения. ■ Автоматическое формирование кода заказа и его расшифровка в формате PDF или Excel. ■ Возможность направить заказ непосредственно в офис Endress+Hauser. <p>Конфигуратор выбранного продукта на веб-сайте Endress+Hauser: www.endress.com -> Выберите раздел Corporate -> Выберите страну -> Выберите раздел Products -> Выберите изделие с помощью фильтров и поля поиска -> Откройте страницу изделия -> После нажатия кнопки Configure, находящейся справа от изображения изделия, откроется Конфигуратор выбранного продукта.</p>
DeviceCare SFE100	<p>Инструмент конфигурации приборов по протоколу полевой шины и служебным протоколам Endress+Hauser.</p> <p>DeviceCare – это инструмент, разработанный Endress+Hauser для конфигурации приборов Endress+Hauser. Все интеллектуальные приборы на заводе можно сконфигурировать через подключение «точка-точка» или «точка-шина». Ориентированные на пользователя меню обеспечивают прозрачный и интуитивный доступ к полевым приборам.</p> <p> Для получения дополнительной информации см. руководство по эксплуатации BA00027S.</p>

FieldCare SFE500	<p>Программное обеспечение Endress+Hauser для управления парком приборов на базе стандарта FDT.</p> <p>С его помощью можно настраивать все интеллектуальные полевые приборы в системе и управлять ими. Кроме того, получаемая информация о состоянии обеспечивает эффективный мониторинг состояния приборов.</p> <p> Для получения дополнительной информации см. руководства по эксплуатации BA00027S и BA00065S.</p>
Аксессуары	Описание
W@M	<p>Управление жизненным циклом приборов на предприятии</p> <p>W@M – это широкий спектр программных приложений по всему процессу: от планирования и закупок до монтажа, ввода в эксплуатацию и эксплуатации измерительных приборов. С помощью этого программного комплекса можно получать полную информацию о каждом приборе (например, состояние прибора, спецификации запасных частей и документацию по этому прибору) на протяжении всего его жизненного цикла.</p> <p>Поставляемое приложение уже содержит данные приобретенного прибора Endress+Hauser. Кроме того, Endress+Hauser обеспечивает ведение и обновление записей данных.</p> <p>W@M доступен: в интернете по адресу: www.endress.com/lifecyclemanagement.</p>

Документация

Руководство по эксплуатации модульных термометров в промышленных областях применения (BA01915T/09).

Техническое описание

- Преобразователь температуры iTEMP в головке датчика:
 - TMT71, программируемый с помощью ПК, одноканальный, RTD, TC, Ом, мВ (TI01393T/09/en);
 - HART® TMT72, программируемый с помощью ПК, одноканальный, RTD, TC, Ом, мВ (TI01392T/09/en);
 - TMT180, программируемый с помощью ПК, одноканальный, Pt100 (TI088R/09/en).
- Вставка:
 - Термометр сопротивления iTHERM TS111 (TI01014T/09/en).



www.addresses.endress.com
