

Dwyer

СЕРИЯ DCT500A

## НЕДОРОГОЙ ВРЕМЕННОЙ КОНТРОЛЛЕР

Компактный, простой в использовании, 4, 6 или 10 каналов

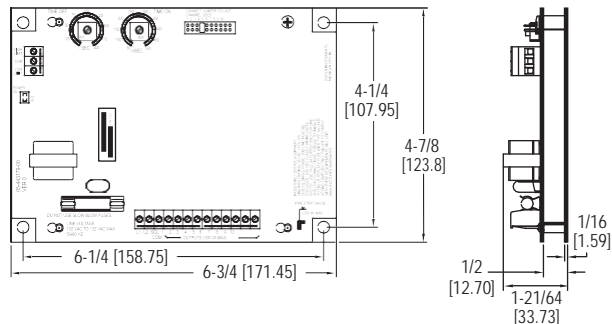

Недорогие временные контроллеры **СЕРИИ DCT500A** предназначены для осуществления непрерывной или по требованию очистки сборников или систем периодического действия. Они могут иметь 4, 6 или 10 каналов и все эти модели имеют одинаковый размер, что минимизирует занимаемое место и уменьшает общую стоимость инсталляции. Для увеличения надежности, управляющая схема, включающая входы управления, изолирована от напряжения питания.

**ОСОБЕННОСТИ/ПРЕИМУЩЕСТВА**

- Простой и удобный в использовании
- Опциональный атмосферостойкий корпус

**ПРИМЕНЕНИЕ**

- Пылеулавливание
- Пневматическая транспортировка
- Дозаторы цемента

**ТАБЛИЦА МОДЕЛЕЙ**

Модель	Описание	Число каналов
DCT504A	Временной контроллер	4
DCT506A	Временной контроллер	6
DCT510A	Временной контроллер	10

**ТЕХНИЧЕСКИЕ ХАРАКТЕРИСТИКИ\***

**Число выходных каналов:** 4, 6 или 10.  
**Питание:** ~102 - 132 В, 50/60 Гц.  
**Энергопотребление:** 2.5 Вт.  
**Питание соленоида:** макс. 3 А на канал.  
**Предохранитель:** Тип 3 AG, 3 А @ 250 В.  
**Рабочие температуры:** -40 - 140°F (-40 - 60°C).

**Температуры хранения:** -40 - 176°F (-40 - 80°C).  
**Периоды включения:** 50 - 500 мс.  
**Точность включения:** ±10 мс.  
**Стабильность включения:** ±1 мс.  
**Периоды выключения:** 1 - 180 с.  
**Точность периодов выключения:** ±5% от установленного времени.  
**Вес:** 9 унций (255 г).  
**Соответствие стандартам:** CE, cULus.

\*Другие технические характеристики см. на IOM.

**ОПЦИИ**

Для заказа добавить:	Описание
-L	Монтажная корзина для установки на месте работы: 8-1/4" x 6-1/4" (209.55 мм x 158.75 мм)
-WP	Атмосферостойкий корпус для стандартных моделей Для моделей с опцией -L – атмосферостойкая корзина